



# User guide

XR-4

XR-4 Focal Edition



User guide	EN
Benutzerhandbuch	DE
Mode d'emploi	FR
Guía del usuario	ES
Manuale d'uso	IT
Käyttöohje	FI
Användarguide	SV
Brukerveiledning	NO
ユーザーガイド	JP
사용자 설명서	KO
使用指南	CN (TW)
מדריך למשתמש	HE

# In the box

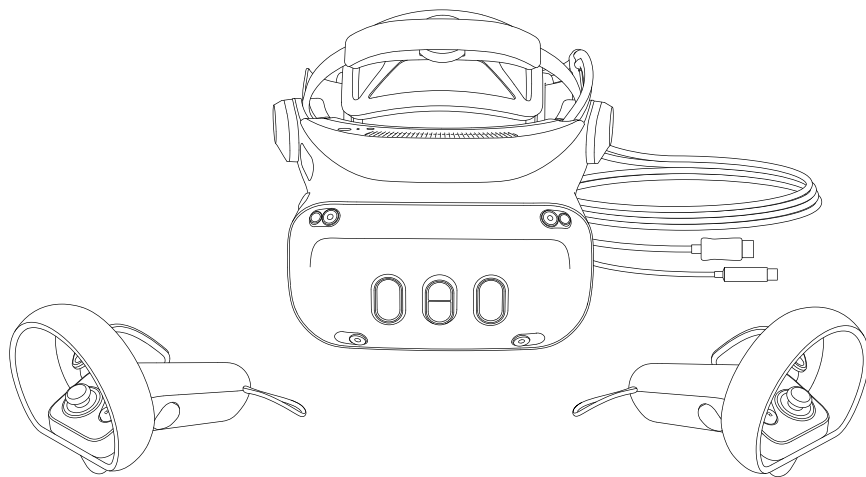

Varjo mixed reality headset  
Display cable (DisplayPort connector, 5 m)  
Data cable (USB-C connector, 5 m)  
2 Varjo Controllers

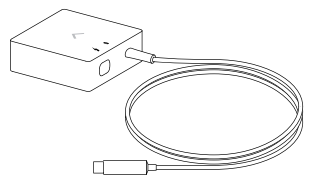

Headset adapter

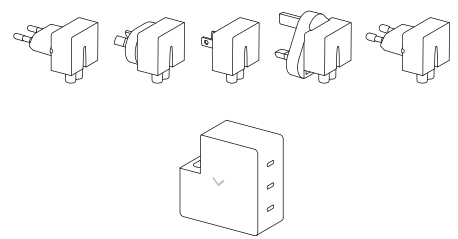

3-port charger  
5 power plugs (EU, UK, US, AUS, KOR)

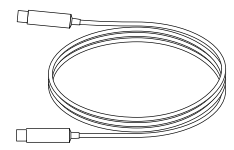

3 charging cables  
(USB-C connector, 1.5 m)



# Download Varjo Base

Varjo Base is the software used to run your headset on a Windows computer. You also need a Varjo Account to set up your headset and controllers.

1. Go to **account.varjo.com** and create a Varjo Account.
2. Download Varjo Base.
3. Log into Varjo Base with your Varjo Account.
4. Select your headset model in Varjo Base and follow the setup instructions.

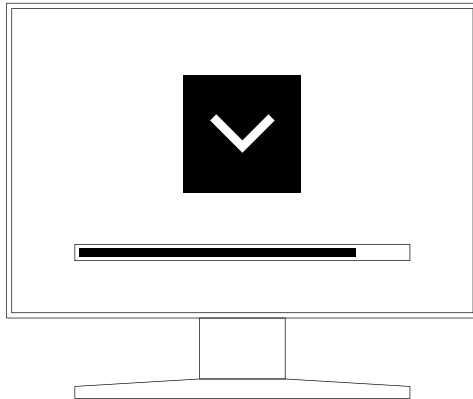

# Get to know your headset

1. Power button
2. Status indicator
3. Headphone connector (3.5 mm)
4. Top adjustment wheel
5. Air vents
6. Positional tracking cameras
7. Mixed reality cameras
8. Lidar sensor
9. Field-of-view adjustment
10. Touch controls
11. Speakers
12. Speech microphones
13. Eye tracking system
14. Lenses with interpupillary distance (IPD) adjustment
15. Face cushion
16. Light blocker
17. Quick release button
18. Back adjustment wheel

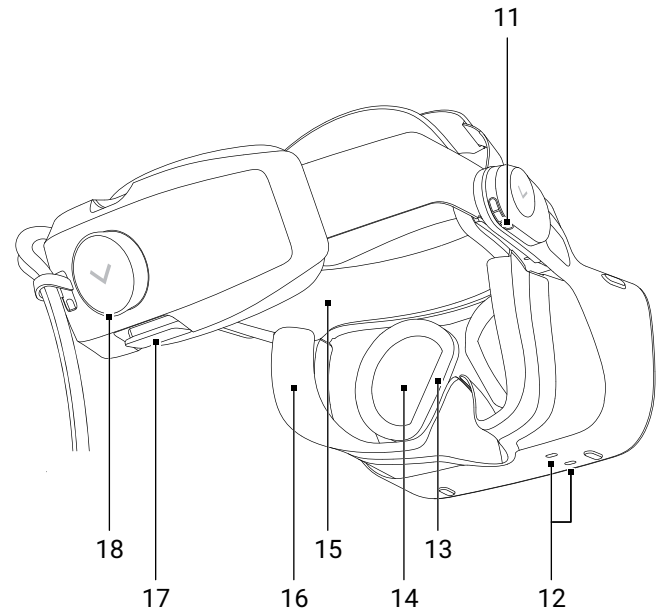
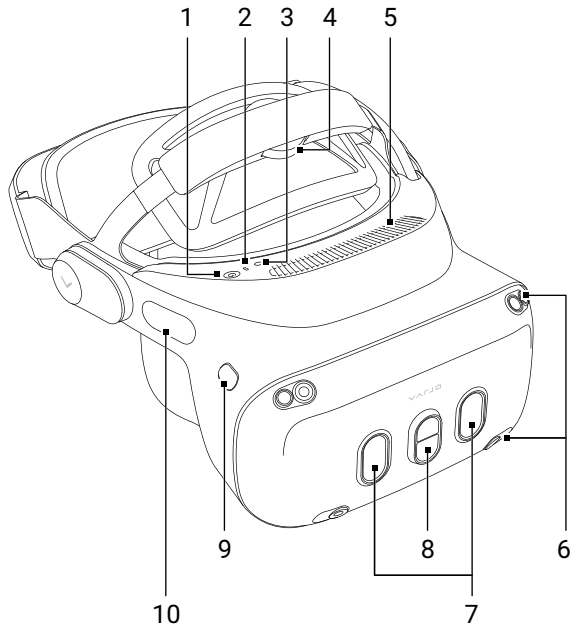

# Get to know your controllers

- 1. Hand strap
- 2. Status indicator
- 3. Thumbstick
- 4. Button A
- 5. Button B
- 6. Menu button /  
Long press to power on and off
- 7. Trigger
- 8. Grip button
- 9. Charging port (USB-C)
- 10. Hand strap release button

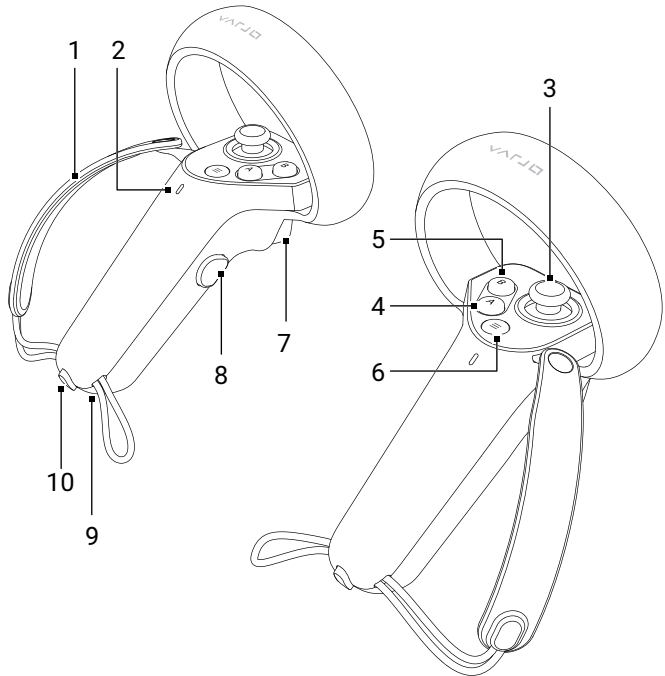

## Connect the headset and charge the controllers

Varjo headsets are compatible with Windows computers. For system requirements, see [varjo.com/start/system](https://www.varjo.com/start/system).

1. Connect power to the headset adapter using the charging cable. Use the 60W port in the 3-port charger.
2. Make sure the charging cable locks into place properly.
3. Connect the headset adapter to the back of your computer. The status indicator light in the headset adapter turns green.
4. Connect the headset's data cable to the headset adapter. Make sure the cable locks into place properly.
5. Connect the headset's display cable to the graphics card of the computer.
6. Power on the headset.
7. We recommend charging the controllers before use. Connect the controllers to the 7.5W ports in the 3-port charger.

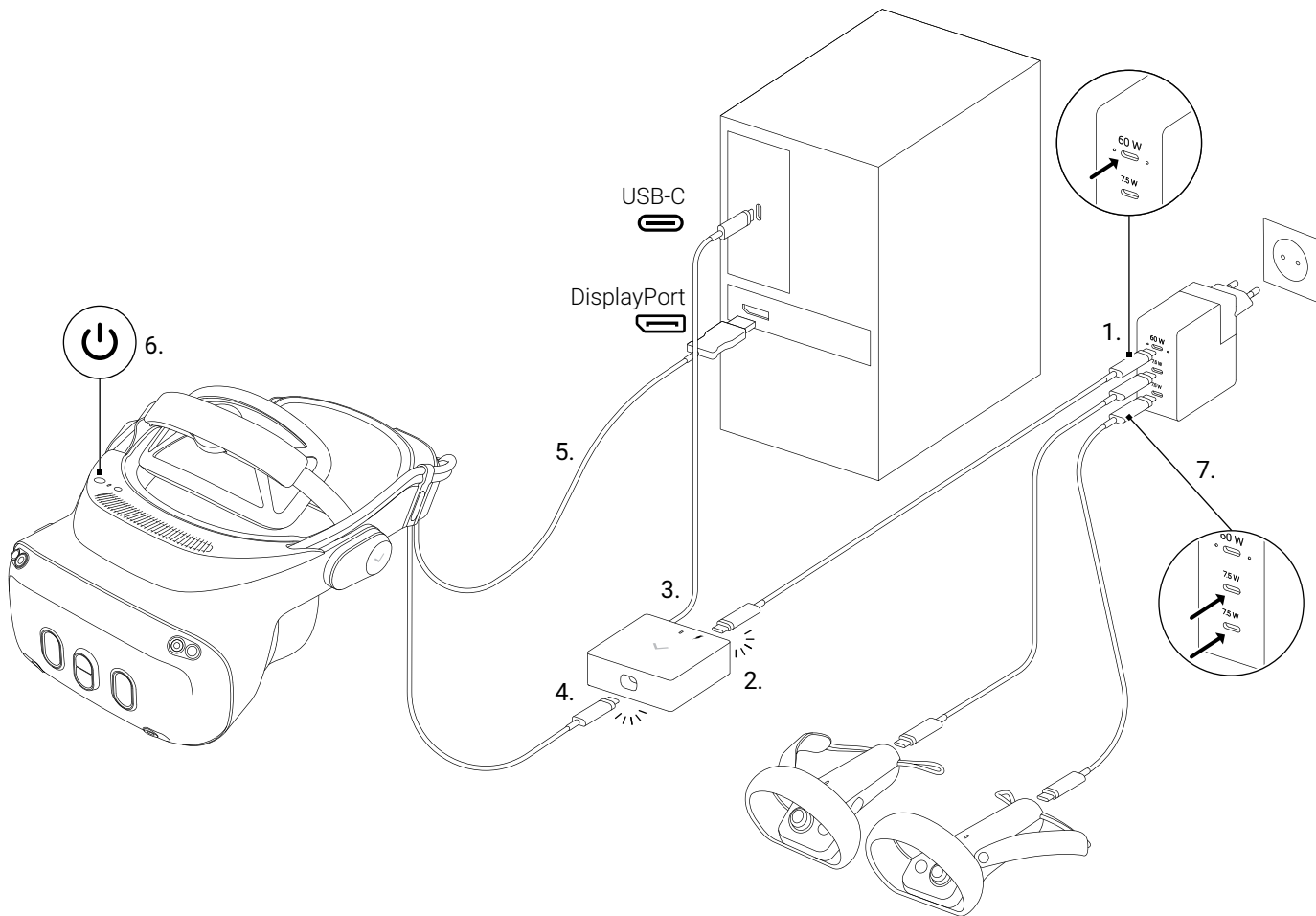

## Put on your headset

Seeing content in the highest visual quality requires that the headset is precisely positioned over your eyes. Optimal positioning is different for every individual as it depends on the shape of your head and eyes.

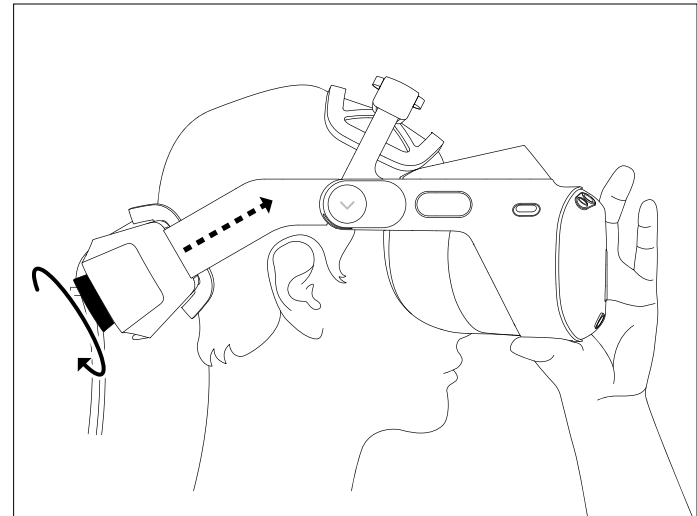
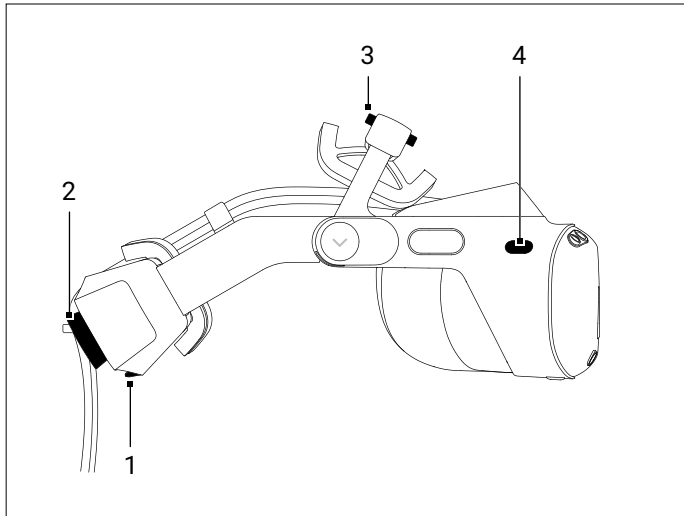

1. Before you put on the headset, loosen both the back and top adjustments.

2. Tighten the headband with the back adjustment wheel.

1. Quick release button
2. Back adjustment wheel
3. Top adjustment wheel
4. Field-of-view adjustment

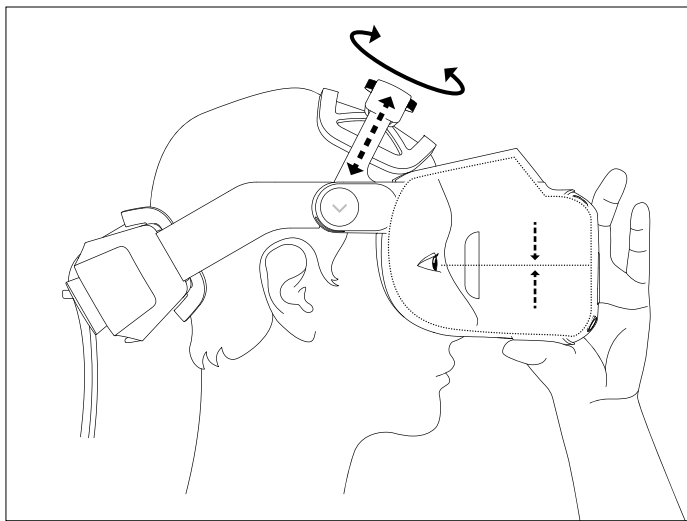

- 3. Adjust the top adjustment to hold the headset in place.

The headset is correctly adjusted when it sits comfortably on your head and the image inside the headset is sharp.

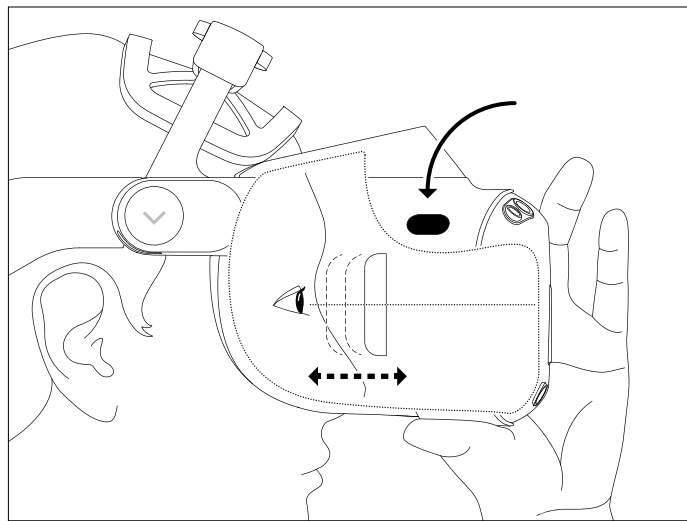

- 4. Adjust the space between your eyes and the lenses with the field-of-view adjustment button. Keep the button pressed and move the device body closer or further away for optimal viewing distance.

## Put on your controllers

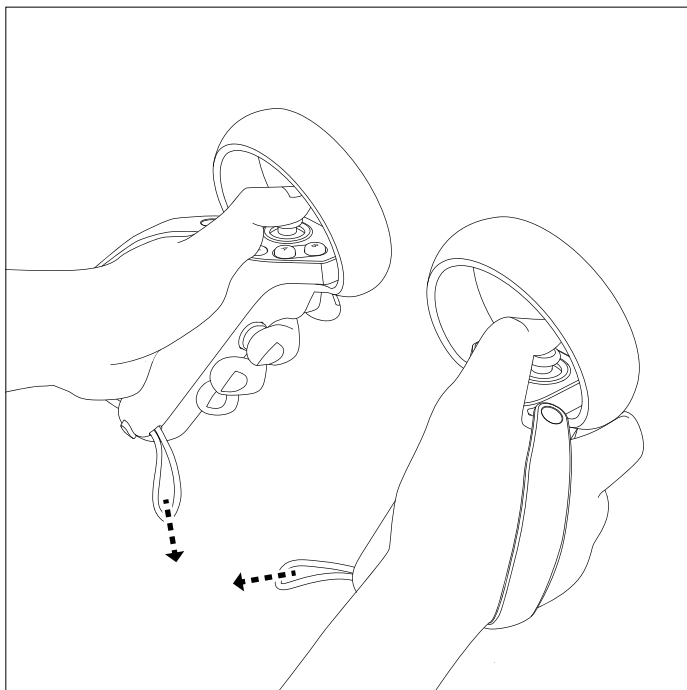

Hold the controller in your hand so that you can reach all buttons comfortably with your fingers. Tighten the hand strap by pulling the tightening loop.

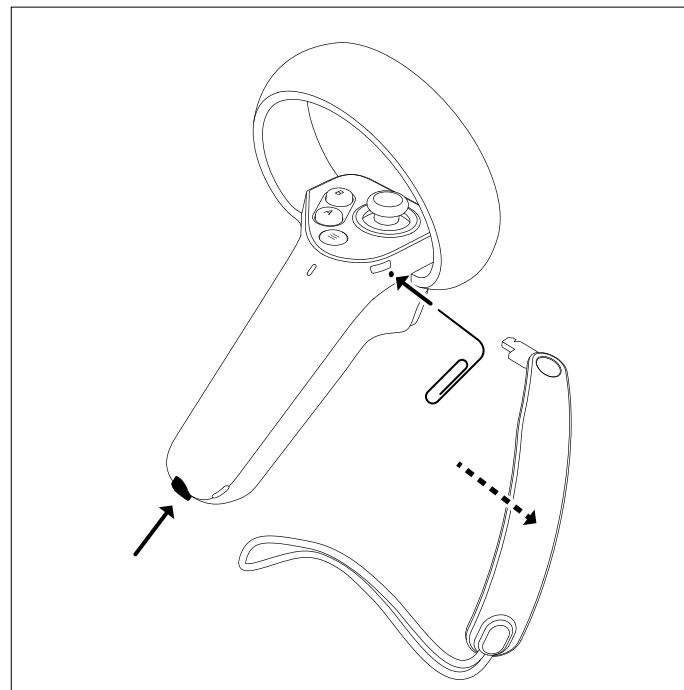

You can detach the hand strap from the controller. Push the hand strap release button and pull the lower part of the hand strap away. Release the upper part of the hand strap, for example with the help of a paper clip.



# Clean the headset and controllers

Clean the headset and the controllers regularly, especially when sharing them with others. Unplug the headset from its power source and power off the controllers before cleaning.

Headset lenses and mixed reality camera lenses:

- To avoid scratching the lenses, use an air duster to blow off any dust.
- Clean the lenses gently with optical lens wipes or a microfiber lens cloth.

Headset and controller body, headset front plate, light blocker, face cushion, nose area, and areas surrounding the lenses:

- Clean with non-abrasive antibacterial wipes.

Do not use any of the following for cleaning the headset, controllers, and other accessories:

- Water, soap, aerosols
- Cleaning solvents, liquid cleansers, chemical cleansers
- Harsh chemicals, alcohol

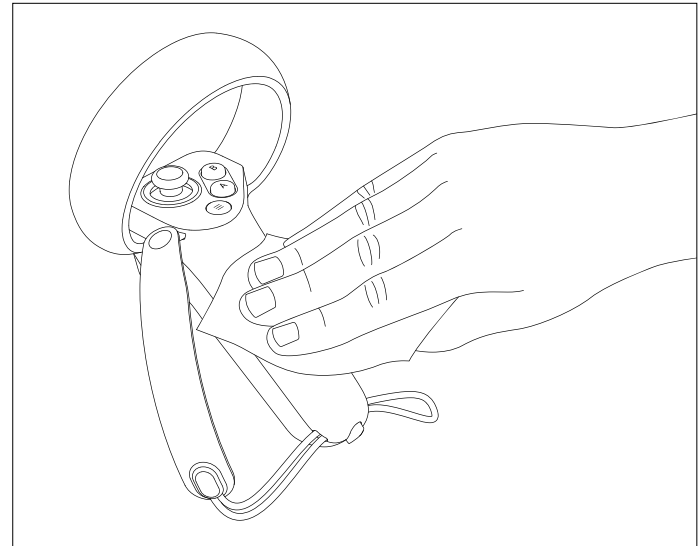
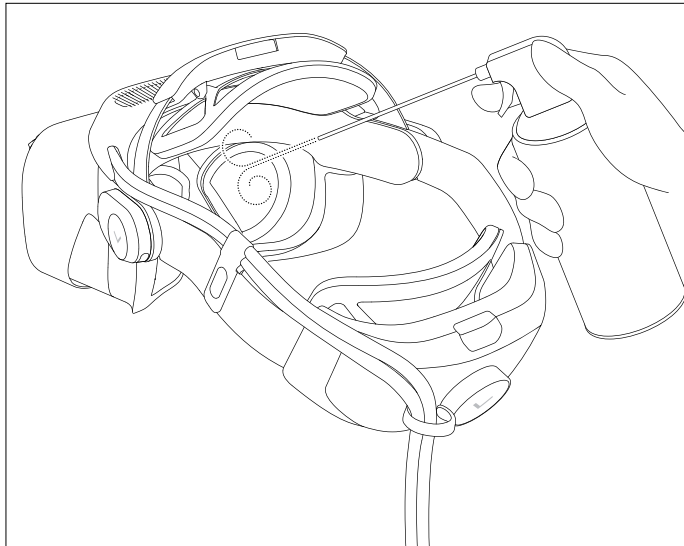

# Product and safety information

Visit [varjo.com/start](http://varjo.com/start) for more information.

Please read through and familiarize yourself with these instructions before you start to use the headset.

## Intended use

The headset is intended for indoor use and only for persons aged 13 and older. If you do not use the headset as intended, it may cause the headset to malfunction.

## High-risk use

Varjo software and/or products are not designed, engineered, or certified for control of any equipment or system, including aviation, industrial, commercial, military, or medical equipment or systems, in a way where such use or a malfunction of the software or products could with a meaningful probability lead to death or serious bodily injury of any person or animal, or to severe physical or environmental damage ("high-risk use"). VARJO STRONGLY ADVISES AGAINST USING THE SOFTWARE OR PRODUCTS FOR ANY HIGH-RISK USE. If you still decide to use the software and/or products for high-risk use, you do so at your own risk, assume all liability, and agree to take all reasonable precautions to minimize any risk and damage resulting from such high-risk use and/or failure of software and/or products in such high-risk use.

## Product type label

The model name and serial number of the headset are printed on the type label located on the back support of the headband.

The serial number of the controller can be found at the back of the device.

## Health and safety warnings

To reduce the risk of personal injury, discomfort, or property damage, please ensure that all users of the headset carefully read the warnings below before using the headset.

### Before using the headset

A comfortable mixed or virtual reality experience requires an unimpaired sense of motion and balance. Do not use the headset if you are sick, tired, sleepy, under the influence of

alcohol or drugs, hungover, experiencing digestive problems, under emotional stress or anxiety, suffering from cold, flu, migraines, or headaches, or are not generally feeling well, as it may worsen your condition. Consult a doctor before using the headset if you have any conditions that impair your vision or mobility, are pregnant or elderly, have a heart or other serious medical condition, or suffer from seizures, migraines, or psychiatric conditions.

### Safe environment

Varjo headsets produce an immersive mixed or virtual reality experience that may distract you and make it hard to see your actual surroundings.

- Before using the headset, clear the area of obstacles and hazards, people, furniture, and any other items that may prevent you from moving freely. Also, check that you have enough space above and around you so that you can extend your arms while using the headset.
- Remember that any virtual objects that you see do not exist in the real environment, and their size and location are not real. Do not attempt to sit or stand on virtual objects or use them for support. Be aware of any real-world objects that might be located behind virtual objects.
- Never use the headset in situations that require attention, such as while walking, bicycling, or driving. Do not use the headset while in a moving vehicle.
- Remember that while you are using the headset, you may be unaware of people entering the area.
- Do not use the headset near stairs, balconies, windows, open doorways, or near any other places where you can fall from.
- Do not use the headset near walls, low ceilings, ceiling fans, light fixtures, open flames, heat sources, breakable items, or any other items that you can collide with or knock down.
- Keep in mind the location of the cables and power cords so that you do not walk on, trip over, or pull on them while using the headset. Do not jerk, knot, or bend the cables or cords.
- Do not handle sharp or otherwise dangerous objects while using the headset.

### Discomfort

When using the headset, some people may experience dry eyes, eye strain, eye or muscle twitching, involuntary movements, altered, blurred or double vision, or other visual abnormalities, dizziness, light headedness, disorientation, discomfort or pain in the head or eyes, headaches, impaired balance, impaired hand-eye coordination, excessive sweating, increased saliva-

tion, nausea, fatigue, loss of awareness, or seizures and other symptoms of motion sickness.

When you start to use the headset, keep your first sessions short and take regular breaks. If you feel discomfort, stop using the headset and continue only after the symptoms have ended. Do not drive, operate machinery, or engage in other visually or physically demanding activities until you have fully recovered from any symptoms. Consider consulting a doctor if you are not able to see virtual objects clearly and comfortably.

### Overuse

Take regular breaks when using the headset. Prolonged use may impact your hand-eye coordination or balance and may cause other negative effects.

### Repetitive stress injuries

Use the headset and the controllers in a comfortable position. Do not use excessive force when gripping the headset and the controllers. Do not use excessive force when pressing the headset and the controller buttons. If you experience tingling, numbness, burning, stiffness, throbbing, or other discomfort, stop using the headset and rest until you have fully recovered from any symptoms. If you continue to experience these symptoms, consult a doctor.

### Interference with medical devices

The headset may emit radio waves, which can affect the operation of nearby electronics, including cardiac pacemakers, hearing aids, and defibrillators. If you use a pacemaker or other implanted medical device, do not use the headset without first consulting a doctor or the manufacturer of your medical device. Maintain a safe distance between the headset and your medical devices and stop using the headset if you observe any interference with your medical device.

### Hearing loss

Excessive exposure to loud sounds can cause hearing damage. When using the integrated speakers or external headphones with the headset, start with the volume at a low level and increase the volume slowly if needed. Do not turn up the volume too high.

### Seizures

Some people may experience severe dizziness, fainting, epileptic seizures, or blackouts triggered by light flashes, patterns, or

exposure to infrared light sources of an eye tracker even though they have no history of these conditions. If you experience any of these symptoms, stop using the headset and consult a doctor. If you have a previous history with these symptoms, consult a doctor before using the headset. To reduce the likelihood of a seizure, do not use the headset if you are tired.

#### No eye protection

Varjo headsets do not provide eye protection against impact, debris, chemicals, UV light, other harmful lights, particles, projectiles, or other physical hazards.

#### Electrical shock

Do not try to disassemble, open, service, or modify the headset, controller, controller battery, or any of the accessories or the power supply unit, as this can lead to electrical shock or other hazards and may damage the headset or the accessories or the power supply unit. For PLUGGABLE EQUIPMENT, the socket-outlet shall be installed near the equipment and shall be easily accessible. Use the headset only with USB Type-C power supply unit capable of delivering 60 W (20 V and 3 A) and the headset adapter included in the sales box. Use the controllers with the USB-C charging cables included in the sales box. Use the controllers with the Varjo 3-port charger or a power supply unit capable of delivering 6 W (5 V and 1.2 A).



#### CLASS 1 LASER PRODUCT

#### Damaged or broken device

Do not use the headset or accessories if any part is broken or damaged, the provided cables are torn, or any wires are exposed. Do not try to repair any part of the headset or accessories yourself. Repairs should be made only by an authorized service facility or Varjo.

#### Contagious conditions

To avoid the risk of transferring contagious conditions from one person to another, do not share the headset with persons with infections or diseases, particularly of the eyes, skin, or scalp.

#### Skin irritation

Stop using the headset if you experience swelling, itchiness, or other irritation. If the symptoms persist, consult a doctor.

#### Battery safety information

The controller has an internal, non-removable, rechargeable lithium-ion battery. Do not attempt to remove the battery, as you may damage the controller.

- Do not dismantle, open or shred secondary cells or batteries.
- Keep batteries out of the reach of children.
- Battery usage by children should be supervised. Especially keep small batteries out of reach of small children.
- Seek medical advice immediately if a cell or a battery has been swallowed.
- Do not expose cells or batteries to heat or fire. Avoid storage in direct sunlight.
- Do not subject cells or batteries to mechanical shock.
- In the event of a cell or battery leaking, do not allow the liquid to come in contact with the skin or eyes. If contact has been made, wash the affected area with copious amounts of water and seek medical advice.
- Secondary cells and batteries need to be charged before use. Always use the correct charger and refer to the manufacturer's instructions or equipment manual for proper charging instructions.
- Do not leave a battery on prolonged charge when not in use.
- Do not wait for the battery to be entirely empty before recharging.
- Do not leave your controller plugged in after it has been fully charged.
- Retain the original product literature for future reference.

## Safety information

To prevent injury to yourself or others or damage to the headset, read this safety information before using the headset.

### Wearing the headset

When you put on the headset for the first time, follow the instructions on how to position the headset correctly on your head. The headset is correctly adjusted when it sits comfortably on your head and the image inside the headset is sharp. There should be no pain or pressure on your head, and the cushion should feel comfortable on your face.

When you put on the headset, it will adjust the lenses automatically based on your interpupillary distance. This setting is on by default. We recommend that you keep the setting on. Switch off the setting if the automatic adjustment does not work for you, for example, due to eyeglasses or any conditions that impair your vision. If you switch off the automatic adjustment, you may feel discomfort when using the headset.

### Reflective surfaces

Please be aware that reflective surfaces may interfere with positional tracking.

## Care and maintenance

Handle the headset and the accessories with care and keep them in a clean and dust-free place.

### Sunlight and external light sources

Do not leave the headset or accessories in direct sunlight or strong ultraviolet light. Exposure to direct sunlight can damage the optics and display. Do not shine a laser or an external light source through the lenses.

#### Damage

- Do not drop or bend the headset or knock it against other objects, as this may affect the calibration of the camera lenses.
- Do not scratch the camera lenses.
- Lift the headset by holding the headset body or the headband.
- Do not lift the headset by holding the cushions or cables.
- Do not step on the cables.
- Do not drop any of the accessories.
- To avoid damaging the controller, do not drop it, hit other things with it, or collide with hard surfaces.
- Although the controllers may be used while charging, avoid doing so while standing up to prevent accidents.

#### Damage requiring service

Use only qualified personnel to service the headset and the accessories. Contact an authorized service facility if:

- The headset or the accessories have been exposed to liquid or dropped.
- The headset or the accessories have been subjected to impact or are damaged.
- The headset or the accessories overheat.
- The headset or the accessories do not operate normally when you follow the operating instructions.

### Device temperature

It is normal for the headset to feel warm to the touch while in use. The front-facing cameras and the air ventilation surfaces in particular may get hot. Prolonged skin contact with a headset that is hot to the touch may cause skin discomfort or redness, or low temperature burns. If your headset feels hot to the touch or is uncomfortably warm, stop using it and allow the headset to cool down.

### Accessories

Do not use the headset with any unauthorized or incompatible accessories or software. Using unauthorized accessories or software may cause performance issues or result in injury or damage. Check [varjo.com/start](https://www.varjo.com/start) for a list of compatible accessories or software.

## Operating and storage environment

### Placement

Use the headset only in adequately ventilated areas.

- Do not cover the headset or the controllers.
- Do not cover the air vents on top of the headset.
- Do not place the headset near objects that could scratch the lenses.
- Do not expose the headset or the accessories to open flames or lit smoking products.
- Do not place the headset or the accessories near heat sources, hot areas, or extreme temperatures.
- Do not use the headset or the accessories near water or other liquids.
- Do not use the headset or the accessories after a dramatic change in temperature. When you move the headset or the accessories between environments with very different temperatures and/or humidity ranges, condensation may form on or inside the headset or any of the accessories. Allow enough time for the moisture to evaporate before using the headset or the accessories.

**NOTE:** When you move the headset and the accessories from low-temperature conditions into a warmer environment or vice versa, allow the headset and the accessories to acclimate to room temperature before you power them on. Use the headset and the accessories at temperatures between 10°C to 27°C (50° to 80°F). It is safe to use the headset and the accessories at a maximum temperature of 35°C (95°F). Store the headset and the accessories in their sales box at temperatures between 0°C to 40°C (32°F to 104°F) to minimize unintentional damage.

### Radio frequencies

Component	Rating	Frequency	Peak output power
Headset	15 V, 3 A	2.402–2.48 GHz	4 mW

### European RF Exposure Information

Your device is a radio transmitter and receiver. It is designed not to exceed the limits for exposure to radio waves recommended by international guidelines. These guidelines were developed by the independent scientific organization ICNIRP and include safety margins designed to assure the protection of all persons, regardless of age and health. The guidelines use a unit of measurement known as the Specific Absorption Rate, or SAR.

The transmitter output value is less than the low power exclusion level specified in EN 62479:2010.

### Recycling

The Directive 2012/19/EU on Waste Electrical and Electronic Equipment (WEEE), which entered into force on 13th February 2003, resulted in a major change in the treatment of electrical equipment at end-of-life. Check the local regulations for proper disposal of electronic products.



The crossed-out wheellie bin symbol on your headset, accessories, battery, reading materials, or packaging reminds you to take all electrical and electronic products, batteries, and used packaging materials to separate collection at the end of their working life. Do not dispose of these products as unsorted municipal waste; take them for recycling. For info on your nearest recycling point, check with your local waste authority.

### CE European Union notice

Hereby, Varjo declares that the HS-10 and HS-10A headsets are in compliance with Directive 2014/53/EU. The full text of the EU declaration of conformity is available at the following internet address: [varjo.com/compliance](http://varjo.com/compliance).

### FCC and ISED Information to the user

**NOTE:** This equipment has been tested and found to comply with the limits for a Class A digital device, pursuant to part 15 of the FCC Rules. These limits are designed to provide reasonable protection against harmful interference when the equipment is operated in a commercial environment. This equipment generates, uses, and can radiate radio frequency energy and, if not installed and used in accordance with the instruction manual, may cause harmful interference to radio communications. Operation of this equipment in a residential area is likely to cause harmful interference, in which case the user will be required to correct the interference at their own expense.

This Class A digital apparatus complies with the Canadian standard ICES-003.



California Proposition 65

**WARNING:**

Cancer - [www.P65Warnings.ca.gov](http://www.P65Warnings.ca.gov).

### FCC and ISED Compliance statement

This device complies with part 15 of the FCC Rules and to RSS-247 of Innovation, Science and Economic Development Canada. Operation is subject to the following two conditions: (1) this device may not cause harmful interference, and (2)

this device must accept any interference received, including interference that may cause undesired operation. Changes or modifications not expressly approved by the party responsible for compliance could void the user's authority to operate the equipment.

### FCC and ISED Radiation Exposure statement

This equipment complies with FCC and Canadian radiation exposure limits set forth for an uncontrolled environment. These transmitters must not be co-located or operating in conjunction with any other antenna or transmitter.

### RoHS compliance

This equipment is in compliance with Directive 2011/65/EU of the European Parliament and of the Council of 8 June 2011, on the restriction of the use of certain hazardous substances in electrical and electronic equipment (RoHS) and its amendments.

### Japanese Radio Law Compliance

This device is granted pursuant to the Japanese Radio Law (電波法).

This device should not be modified (otherwise the granted designation number will become invalid).

### User guide updates

Varjo reserves the right to update the information contained in this user guide. You can find the latest version at [varjo.com/downloads](http://varjo.com/downloads).



# Kartoninhalt

DE

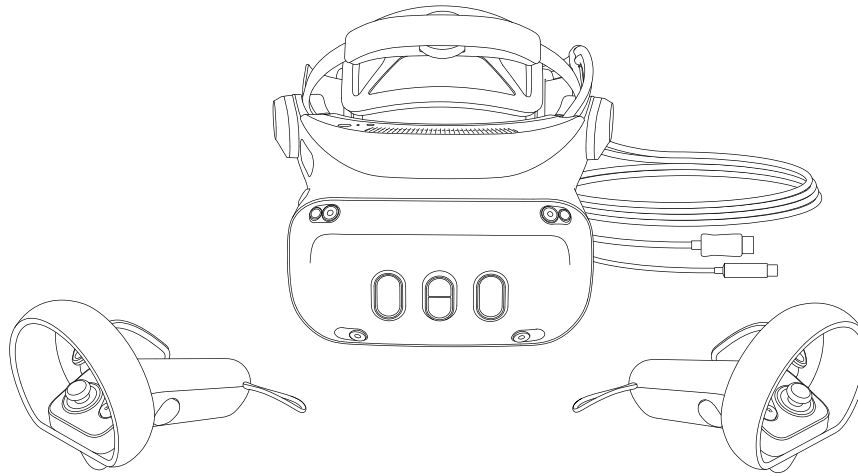

Varjo Mixed-Reality-Headset  
Display-Kabel (DisplayPort-Anschluss, 5 m)  
Datenkabel (USB-C-Anschluss, 5 m)  
2 Varjo-Controller

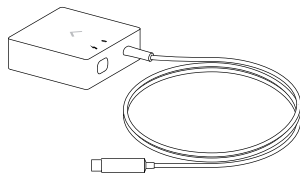

Headset-Adapter

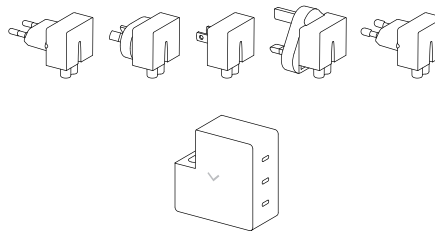

3-Port-Ladegerät  
5 Netzstecker (EU, UK, US, AUS, KOR)

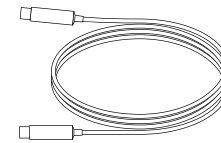

3 Ladekabel  
(USB-C-Anschluss, 1,5 m)

# Varjo Base herunterladen

Varjo Base ist die Software, mit der Sie Ihr Headset auf einem Windows-Computer betreiben können. Sie benötigen außerdem ein Varjo-Konto, um Ihr Headset und Ihre Controller einzurichten.

1. Gehen Sie auf **account.varjo.com** und erstellen Sie ein Varjo-Konto.
2. Laden Sie Varjo Base herunter.
3. Melden Sie sich mit Ihrem Varjo-Konto bei Varjo Base an.
4. Wählen Sie Ihr Headset-Modell in Varjo Base aus und folgen Sie den Anweisungen zur Einrichtung.

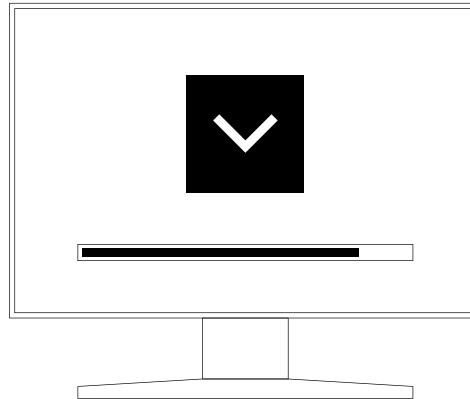

# Machen Sie sich mit Ihrem Headset vertraut

DE

1. Einschalttaste
2. Statusanzeige
3. Kopfhöreranschluss (3,5 mm)
4. Einstellrad oben
5. Lüftungsschlitze
6. Kameras zur Positionsbestimmung
7. Mixed-Reality-Kameras
8. Lidar-Sensor
9. Einstellung des Sichtfelds
10. Touch-Steuerungen
11. Lautsprecher
12. Sprachmikrofone
13. Eye-Tracking-System
14. Linsen mit System zur Anpassung des Augenabstandes (IPD)
15. Gesichtspolster
16. Lichtblocker
17. Schnellentriegelungsknopf
18. Einstellrad hinten

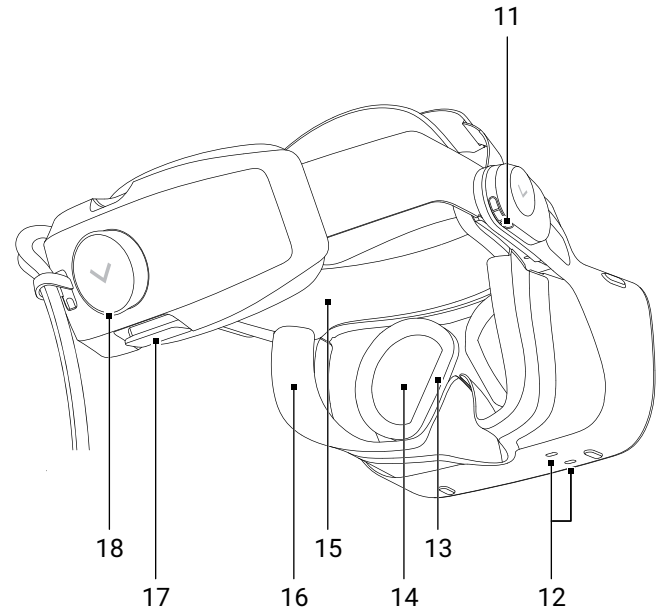
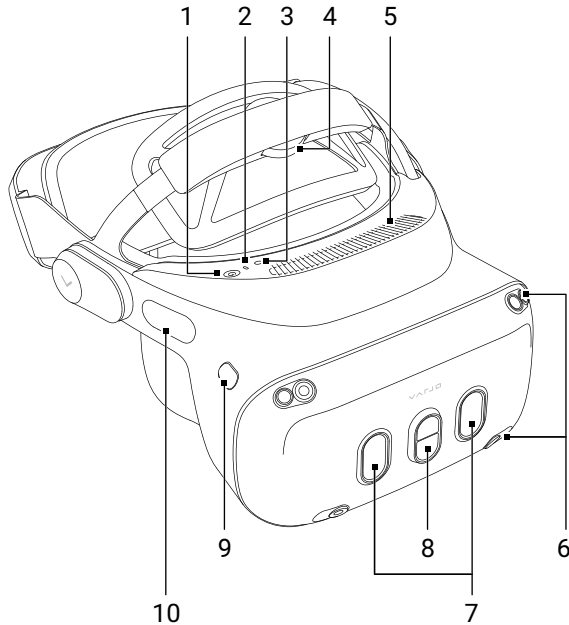



# Machen Sie sich mit Ihren Controllern vertraut

1. Handschlaufe
2. Statusanzeige
3. Thumbstick
4. Taste A
5. Taste B

6. Menütaste /  
Lang drücken zum Ein- und Ausschalten
7. Trigger-Taste
8. Greifen-Taste
9. Ladeanschluss (USB-C)
10. Taste zum Lösen der Handschlaufe

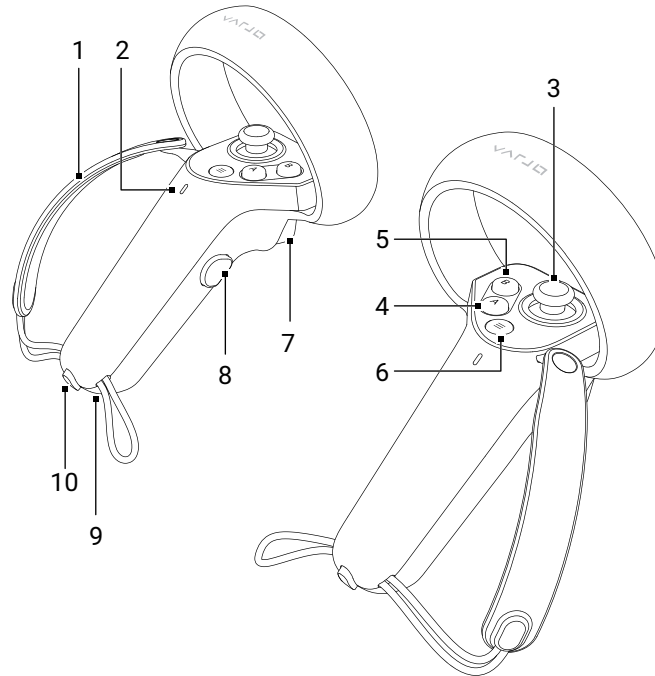

# Verbinden Sie das Headset und laden Sie die Controller auf

DE

Varjo-Headsets sind mit Windows-Computern kompatibel.

Die Systemvoraussetzungen finden Sie unter [varjo.com/start/system](https://www.varjo.com/start/system).

1. Schließen Sie den Headset-Adapter über das Ladekabel an die Stromversorgung an. Verwenden Sie den 60W-Anschluss des 3-Port-Ladegeräts.
2. Vergewissern Sie sich, dass das Ladekabel richtig einrastet.
3. Schließen Sie den Headset-Adapter an der Rückseite Ihres Computers an. Die Statusanzeige des Headset-Adapters leuchtet grün.
4. Verbinden Sie das Datenkabel des Headsets mit dem Headset-Adapter. Vergewissern Sie sich, dass das Kabel richtig einrastet.
5. Schließen Sie das Displaykabel des Headsets an die Grafikkarte des Computers an.
6. Schalten Sie das Headset ein.
7. Wir empfehlen, die Controller vor dem Gebrauch aufzuladen. Verbinden Sie die Controller mit den 7,5W-Anschlüssen des 3-Port-Ladegeräts.

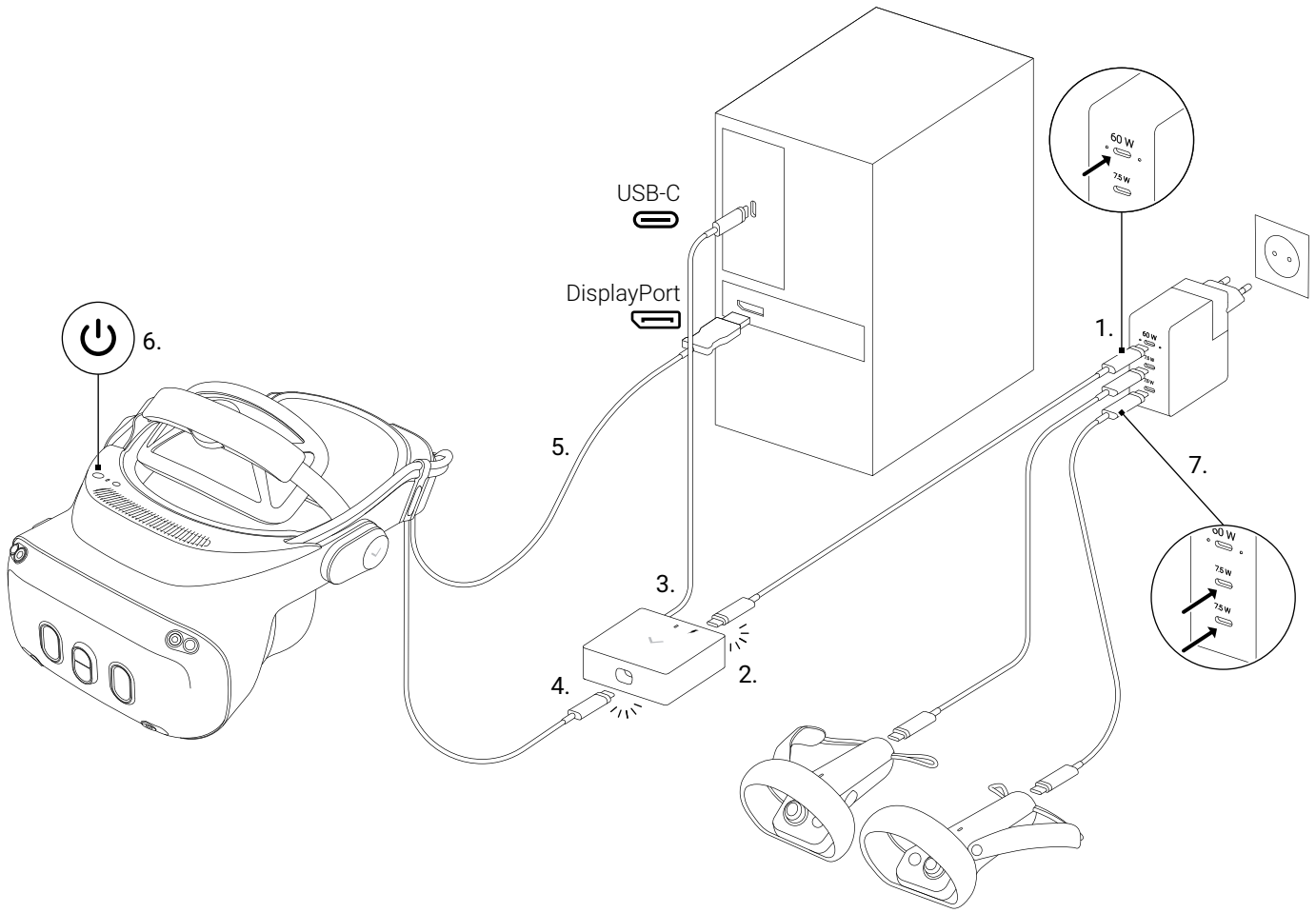

# Setzen Sie Ihr Headset auf

DE

Um Inhalte in höchster visueller Qualität anzuzeigen, muss das Headset genau über Ihren Augen positioniert sein. Die optimale Positionierung ist individuell verschieden, da sie von der Form Ihres Kopfes und Ihrer Augen abhängt.

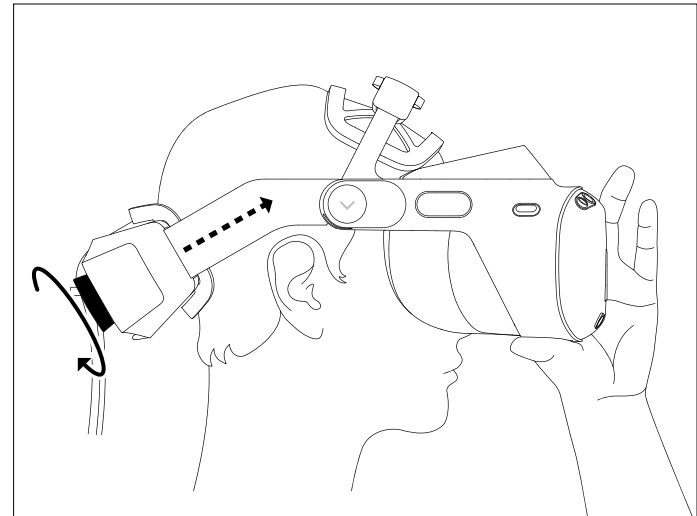
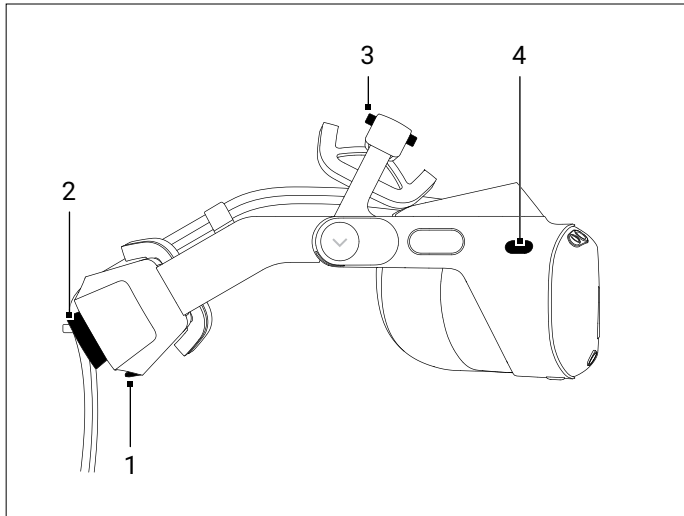

1. Bevor Sie das Headset aufsetzen, lösen Sie sowohl die hintere als auch die obere Einstellvorrichtung.

2. Ziehen Sie den Kopfbügel mit dem hinteren Einstellrad fest.

- 1. Schnellentriegelungsknopf
- 2. Einstellrad hinten
- 3. Einstellrad oben
- 4. Einstellung des Sichtfelds

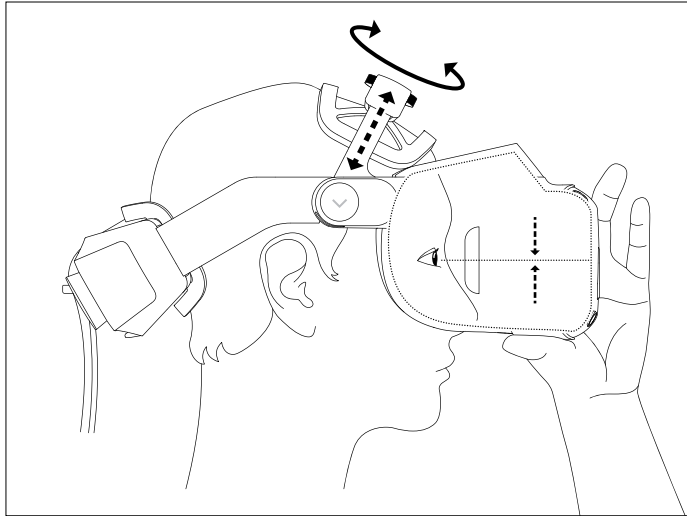

- 3. Passen Sie das obere Einstellrad so an, dass das Headset in Position gehalten wird.

Das Headset ist richtig eingestellt, wenn es bequem auf Ihrem Kopf sitzt und das Bild im Headset scharf erscheint.

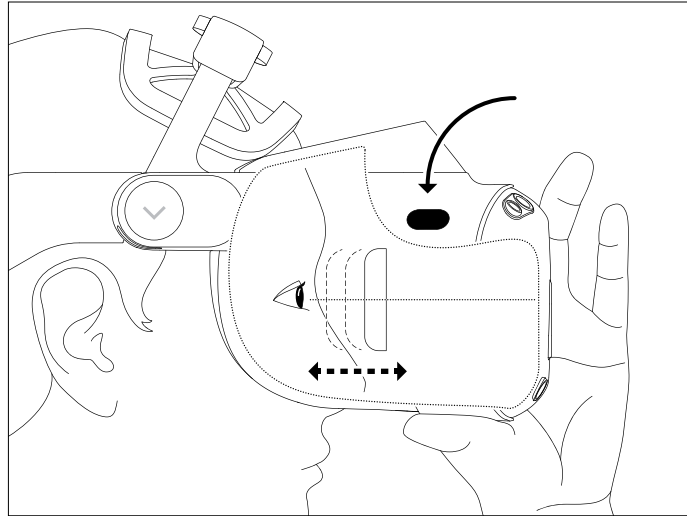

- 4. Stellen Sie den Abstand zwischen Ihren Augen und den Linsen mit der Sichtfeld-Einstelltaste ein. Halten Sie die Taste gedrückt und bewegen Sie das Gehäuse des Geräts näher an Ihr Gesicht oder weiter weg, um den optimalen Sichtabstand einzustellen.

## Nehmen Sie die Controller in die Hand

DE

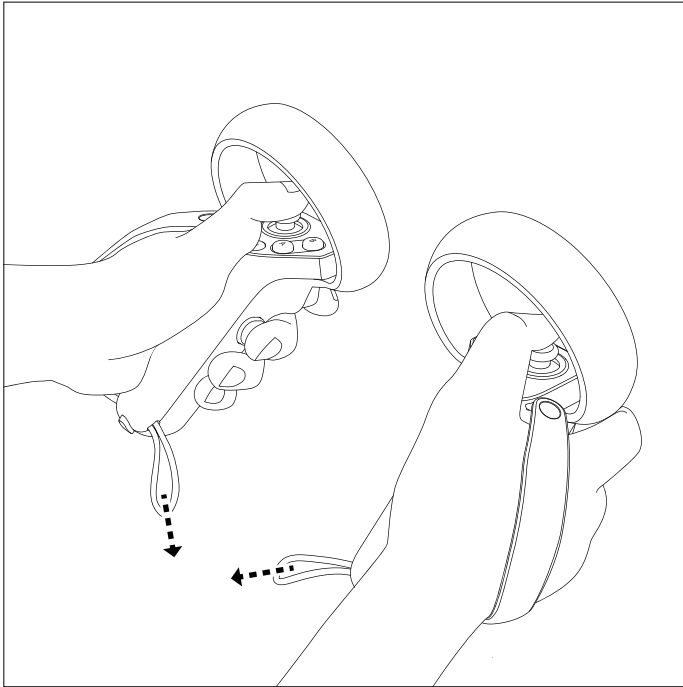

Halten Sie die Controller so in der Hand, dass Sie alle Tasten bequem mit Ihren Fingern erreichen können. Ziehen Sie die Handschlaufe fest, indem Sie an der Spannschlaufe ziehen.

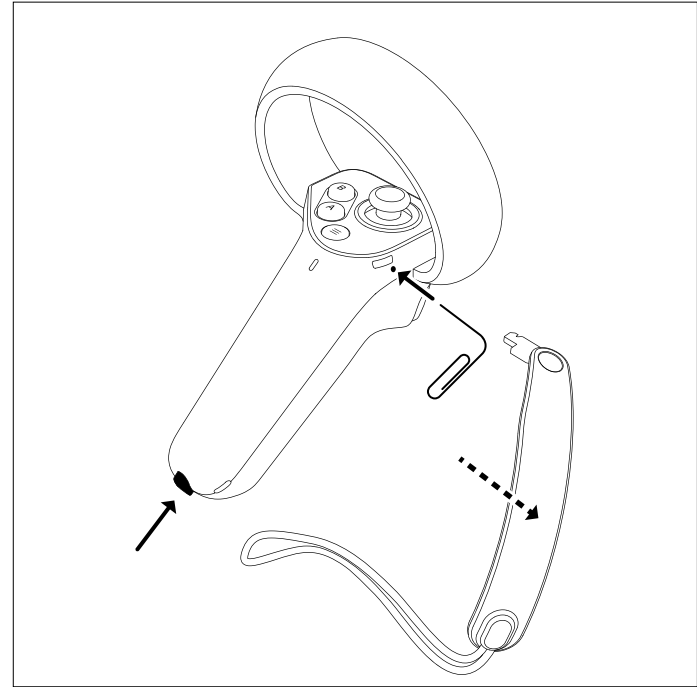

Sie können die Handschlaufe von den Controllern abnehmen. Drücken Sie die Taste zum Lösen der Handschlaufe und ziehen Sie den unteren Teil der Handschlaufe weg. Lösen Sie den oberen Teil der Handschlaufe z. B. mit Hilfe einer Büroklammer.

# Reinigen Sie das Headset und die Controller

Reinigen Sie das Headset und die Controller regelmäßig, insbesondere wenn Sie sie mit anderen Personen teilen. Trennen Sie das Headset von der Stromquelle und schalten Sie die Controller aus, bevor Sie sie reinigen.

Linse des Headsets und der Mixed Reality-Kamera:

- Um ein Zerkratzen der Linse zu vermeiden, entfernen Sie Staub mit einem Druckluftreiniger.
- Reinigen Sie die Linse vorsichtig mit optischen Linsentüchern oder einem Mikrofasertuch für Linse.

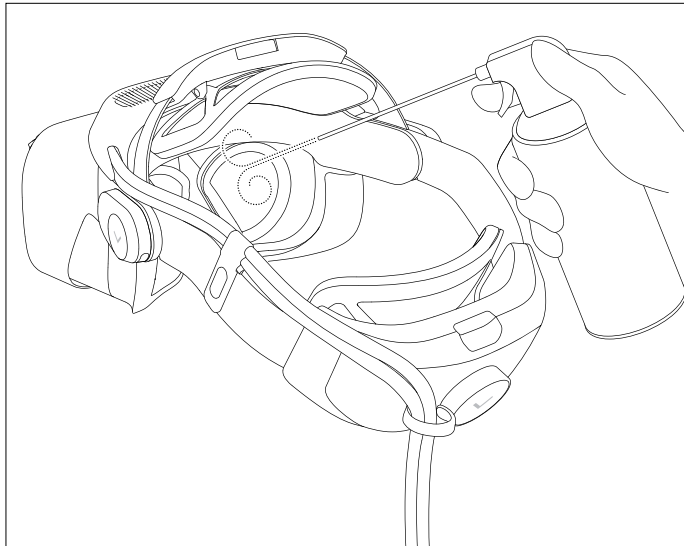

Headset- und Controller-Gehäuse, Headset-Frontplatte, Lichtblocker, Gesichtspolster, Nasenbereich und Bereiche rund um die Linse:

- Reinigen Sie diese Bereiche mit nicht scheuernden, antibakteriellen Tüchern.

Verwenden Sie für die Reinigung des Headsets, der Controller und des sonstigen Zubehörs keine der folgenden Mittel:

- Wasser, Seife, Aerosole
- Reinigungsmittel, flüssige Reinigungsmittel, chemische Reinigungsmittel
- Scharfe Chemikalien, Alkohol

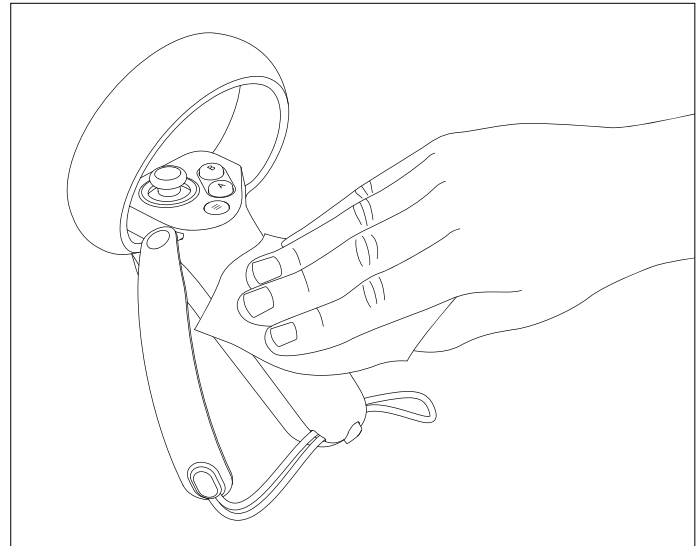

# Produkt- und Sicherheitsinformationen

Nähere Informationen finden Sie auf [varjo.com/start](http://varjo.com/start).

Bitte lesen Sie diese Anleitung durch und machen Sie sich mit ihr vertraut, bevor Sie das Headset in Betrieb nehmen.

## Bestimmungsgemäße Verwendung

Das Headset ist für den Gebrauch in Innenräumen und nur für Personen ab 13 Jahren bestimmt. Wenn Sie das Headset nicht wie vorgesehen verwenden, kann es zu Fehlfunktionen kommen.

## Hochrisikonutzung

Die Software und/oder die Produkte von Varjo sind nicht für die Steuerung von Geräten oder Systemen wie Geräten oder Systemen der Luftfahrt, der Industrie, des Handels, des Militärs oder der Medizin konzipiert, entwickelt oder zertifiziert, bei denen eine derartige Verwendung oder eine Fehlfunktion der Software oder der Produkte mit einer signifikanten Wahrscheinlichkeit zum Tod oder zu schweren Körperverletzungen von Menschen oder Tieren oder zu schwerwiegenden physischen oder ökologischen Schäden führen könnte („Verwendung mit hohem Risiko“). VARJO RÄT DRINGEND VON EINER HOCHRISIKONUTZUNG DER SOFTWARE ODER DER PRODUKTE AB. Wenn Sie sich dennoch für eine Hochrisikonutzung der Software und/oder der Produkte entscheiden, tun Sie dies auf eigenes Risiko, übernehmen jegliche Haftung und verpflichten sich, alle angemessenen Vorsichtsmaßnahmen zu ergreifen, um Risiken und Schäden zu minimieren, die sich aus einer solchen Hochrisikonutzung und/oder einem Versagen der Software und/oder der Produkte bei einer solchen Hochrisikonutzung eventuell ergeben.

## Produkttypenschild

Modellname und Seriennummer des Headsets sind auf dem Typenschild an der hinteren Kopfbügelhalterung aufgedruckt.

Die Seriennummer des Controllers finden Sie auf der Rückseite des Geräts.

## Gesundheits- und Sicherheitswarnungen

Um das Risiko von Verletzungen, Unannehmlichkeiten oder Sachschäden zu verringern, stellen Sie bitte sicher, dass alle

Benutzer des Headsets die folgenden Warnhinweise sorgfältig lesen, bevor sie das Headset benutzen.

### Vor der Verwendung des Headsets

Ein angenehmes Mixed- oder Virtual-Reality-Erlebnis erfordert einen intakten Bewegungs- und Gleichgewichtssinn. Verwenden Sie das Headset nicht, wenn Sie krank, müde, schläfrig oder verkater sind, wenn Sie unter Alkohol- oder Drogeneinfluss stehen, Verdauungsprobleme haben, unter emotionalem Stress oder Angstzuständen leiden, eine Erkältung, Grippe, Migräne oder Kopfschmerzen haben oder sich allgemein unwohl fühlen, da die Verwendung des Headsets Ihren Zustand verschlimmern kann. Suchen Sie ärztliche Hilfe, bevor Sie das Headset verwenden, wenn Sie an einer Erkrankung leiden, die Ihr Sehvermögen oder Ihre Beweglichkeit einschränkt, wenn Sie schwanger oder älter sind, wenn Sie ein Herzleiden oder eine andere ernsthafte Erkrankung haben oder wenn Sie unter Krampfanfällen, Migräne oder psychiatrischen Erkrankungen leiden.

### Sichere Umgebung

Varjo-Headsets erzeugen eine immersive Mixed- oder Virtual-Reality-Erfahrung, die Sie ablenken und es schwierig machen kann, Ihre tatsächliche Umgebung wahrzunehmen.

- Bevor Sie das Headset benutzen, sollten Sie den Bereich von Hindernissen und Gefahren, Menschen, Möbeln und anderen Gegenständen befreien, die Sie daran hindern könnten, sich frei zu bewegen. Vergewissern Sie sich auch, dass über Ihnen und um Sie herum genügend Platz ist, damit Sie Ihre Arme ausstrecken können, während Sie das Headset benutzen.
- Denken Sie daran, dass alle virtuellen Objekte, die Sie sehen, in der realen Umgebung nicht existieren und ihre Größe und Lage nicht real sind. Versuchen Sie nicht, auf virtuellen Objekten zu sitzen oder zu stehen oder sich auf sie zu stützen. Achten Sie auf reale Objekte, die sich hinter virtuellen Objekten befinden könnten.
- Benutzen Sie das Headset niemals in Situationen, die Ihre Aufmerksamkeit erfordern, wie z. B. während Sie gehen oder Rad oder Auto fahren. Verwenden Sie das Headset nicht in einem fahrenden Fahrzeug.
- Denken Sie daran, dass Sie während der Nutzung des Headsets möglicherweise nicht bemerken, wenn jemand den Bereich betritt.
- Verwenden Sie das Headset nicht in der Nähe von Treppen, Balkonen, Fenstern, geöffneten Türen oder Orten, von denen Sie abstürzen könnten.

- Verwenden Sie das Headset nicht in der Nähe von Wänden, niedrigen Decken, Deckenventilatoren, Beleuchtungskörpern, offenen Flammen, Wärmequellen, zerbrechlichen Gegenständen oder anderen Gegenständen, mit denen Sie kollidieren oder die Sie umwerfen können.
- Achten Sie auf die Position von Kabeln und Netzkabeln, damit Sie nicht auf sie treten, über sie stolpern oder an ihnen ziehen, während Sie das Headset benutzen. Vermeiden Sie es, die Kabel zu rütteln, zu kneten oder zu biegen.
- Hantieren Sie nicht mit scharfen oder anderweitig gefährlichen Gegenständen, während Sie das Headset benutzen.

### Unbehagen

Bei der Verwendung des Headsets kann es bei einigen Personen zu trockenen oder überanstrengten Augen, Augen- oder Muskelzucken, unwillkürlichen Bewegungen, verändertem, verschwommenem oder doppeltem Sehen oder anderen Sehstörungen, Schwindel, Benommenheit, Desorientierung, Unbehagen oder Augen- oder Kopfschmerzen, Gleichgewichtsstörungen, Störungen der Hand-Augen-Koordination, übermäßigem Schwitzen, vermehrtem Speichelfluss, Übelkeit, Müdigkeit, Bewusstseinsverlust oder Krampfanfällen und anderen Symptomen der Simulatorkrankheit kommen.

Wenn Sie anfangen, das Headset zu benutzen, halten Sie Ihre ersten Sitzungen kurz und machen Sie regelmäßige Pausen. Wenn Sie sich unwohl fühlen, hören Sie auf, das Headset zu benutzen und fahren Sie erst fort, wenn die Symptome abgeklungen sind. Fahren Sie nicht Auto, bedienen Sie keine Maschinen und üben Sie keine anderen visuell oder körperlich anstrengenden Tätigkeiten aus, bis Sie sich von den Symptomen vollständig erholt haben. Ziehen Sie in Erwägung, ärztliche Hilfe zu suchen, wenn Sie nicht in der Lage sind, virtuelle Objekte klar und komfortabel zu sehen.

### Überbeanspruchung

Machen Sie regelmäßige Pausen, wenn Sie das Headset benutzen. Längerer Gebrauch kann Ihre Hand-Augen-Koordination oder Ihr Gleichgewichtsgefühl beeinträchtigen und andere negative Auswirkungen haben.

### Verletzungen durch übermäßige Belastung

Verwenden Sie das Headset und die Controller in einer bequemen Position. Wenden Sie beim Ergreifen des Headsets und der Controller keine übermäßige Kraft auf. Wenden Sie keine übermäßige Kraft an, wenn Sie die Tasten des Headsets



und der Controller drücken. Wenn Sie ein Kribbeln, Taubheit, Brennen, Steifheit, Pochen oder andere Beschwerden verspüren, hören Sie auf, das Headset zu benutzen und ruhen Sie sich aus, bis Sie sich von den Symptomen vollständig erholt haben. Wenn Sie die Symptome weiterhin verspüren, sollten Sie ärztliche Hilfe in Anspruch nehmen.

### Interferenz mit medizinischen Geräten

Das Headset kann Funkwellen aussenden, die den Betrieb von in der Nähe befindlichen elektronischen Geräten wie Herzschrittmachern, Hörgeräten und Defibrillatoren beeinträchtigen können. Wenn Sie einen Herzschrittmacher oder ein anderes implantiertes medizinisches Gerät tragen, verwenden Sie das Headset nicht, ohne vorher einen Arzt oder den Hersteller Ihres medizinischen Geräts zu konsultieren. Halten Sie einen Sicherheitsabstand zwischen dem Headset und Ihren medizinischen Geräten ein und verwenden Sie das Headset nicht mehr, wenn Sie eine Störung Ihres medizinischen Geräts feststellen.

### Gehörverlust

Übermäßige Belastung durch laute Geräusche kann zu Gehörschäden führen. Wenn Sie die integrierten Lautsprecher oder externe Kopfhörer mit dem Headset verwenden, beginnen Sie mit einer niedrigen Lautstärke, die Sie bei Bedarf langsam erhöhen. Stellen Sie die Lautstärke nicht zu hoch ein.

### Anfälle

Bei einigen Personen kann es auch ohne Vorgeschichte mit solchen Zuständen zu starker Benommenheit, epileptischen Anfällen oder Ohnmachtsanfällen kommen, die durch Lichtblitze, Muster oder die Exposition gegenüber den Infrarotlichtquellen eines Eye Trackers ausgelöst werden. Wenn Sie eines dieser Symptome verspüren, sollten Sie das Headset nicht mehr verwenden und ärztliche Hilfe suchen. Wenn diese Symptome bei Ihnen in der Vergangenheit aufgetreten sind, suchen Sie ärztliche Hilfe, bevor Sie das Headset verwenden. Um die Wahrscheinlichkeit eines Anfalls zu verringern, verwenden Sie das Headset nicht, wenn Sie müde sind.

### Kein Augenschutz

Varjo-Headsets schützen die Augen nicht gegen Stöße, Trümmer, Chemikalien, UV-Licht, andere schädliche Lichter, Partikel, Projektile oder andere physikalische Gefahren.

### Elektrischer Schlag

Versuchen Sie nicht, das Headset, das Steuergerät, den Akku des Steuergeräts, das Zubehör oder das Netzteil zu zerlegen, zu öffnen, zu warten oder zu modifizieren, da dies zu einem elektrischen Schlag oder zu anderen Gefahren führen und das Headset, das Zubehör oder das Netzteil beschädigen kann.

Bei STECKBAREN GERÄTEN muss die Steckdose in der Nähe des Geräts installiert werden und leicht zugänglich sein. Verwenden Sie das Headset nur mit einem USB-Typ-C-Netzteil, das 60 W (20 V und 3 A) liefern kann, und mit dem im Verkaufskarton enthaltenen Headset-Adapter. Verwenden Sie die Controller mit den in der Verkaufsverpackung enthaltenen USB-C-Ladekabeln. Verwenden Sie die Controller mit dem Varjo 3-Port-Ladegerät oder einem Netzteil, das eine Leistung von 6 W (5 V und 1,2 A) liefern kann.



### LASERPRODUKT KLASSE 1

#### Beschädigtes oder kaputtes Gerät

Verwenden Sie das Headset oder das Zubehör nicht, wenn Teile gebrochen oder beschädigt sind, die mitgelieferten Kabel gerissen sind oder Drähte freiliegen. Versuchen Sie nicht, ein Teil des Headsets oder des Zubehörs selbst zu reparieren. Reparaturen sollten nur von einer autorisierten Serviceeinrichtung oder von Varjo durchgeführt werden.

#### Ansteckende Krankheiten

Um das Risiko der Übertragung ansteckender Krankheiten von einer Person zur anderen zu vermeiden, sollten Sie das Headset nicht mit Personen teilen, die an Infektionen oder Krankheiten leiden, insbesondere der Augen, der Haut oder der Kopfhaut.

#### Hautreizung

Verwenden Sie das Headset nicht mehr, wenn Sie Schwellungen, Juckreiz oder andere Reizungen verspüren. Wenn die Symptome andauern, suchen Sie ärztliche Hilfe.

#### Sicherheitshinweise zum Akku

Der Controller verfügt über einen internen, nicht herausnehmbaren, wiederaufladbaren Lithium-Ionen-Akku. Versuchen Sie nicht, den Akku zu entfernen, da Sie den Controller dadurch beschädigen könnten.

- Zerlegen, öffnen oder schreddern Sie Sekundärzellen oder Akkus nicht.
- Bewahren Sie die Akkus außerhalb der Reichweite von Kindern auf.
- Die Verwendung von Akkus durch Kinder sollte beaufsichtigt werden. Bewahren Sie insbesondere kleine Akkus außerhalb der Reichweite von Kleinkindern auf.
- Nehmen Sie sofort ärztliche Hilfe in Anspruch, wenn Sie eine Zelle oder einen Akku verschluckt haben.
- Setzen Sie Zellen oder Akkus nicht Hitze oder Feuer aus. Vermeiden Sie die Lagerung in direktem Sonnenlicht.

- Setzen Sie Zellen oder Akkus keinen mechanischen Stößen aus.
- Falls eine Zelle oder ein Akku ausläuft, achten Sie darauf, dass die Flüssigkeit nicht mit der Haut oder den Augen in Berührung kommt. Falls es zu einem Kontakt gekommen ist, waschen Sie die betroffene Stelle mit reichlich Wasser und suchen Sie einen Arzt auf.
- Sekundärzellen und -Akkus müssen vor dem Gebrauch aufgeladen werden. Verwenden Sie immer das richtige Ladegerät und beachten Sie die Anweisungen des Herstellers oder des Gerätehandbuchs für das richtige Laden.
- Akkus sollten nicht über einen längeren Zeitraum aufgeladen bleiben, wenn sie nicht benutzt werden.
- Warten Sie nicht, bis der Akku völlig leer ist, bevor Sie ihn wieder aufladen.
- Lassen Sie Ihren Controller nicht eingesteckt, wenn er vollständig aufgeladen ist.
- Bewahren Sie die Original-Produktunterlagen zum späteren Nachschlagen auf.

## Sicherheitshinweise

Lesen Sie diese Sicherheitshinweise, bevor Sie das Headset verwenden, um Verletzungen bei sich oder anderen oder Schäden am Headset zu vermeiden.

### Tragen des Headsets

Wenn Sie das Headset zum ersten Mal aufsetzen, folgen Sie den Anweisungen, wie Sie das Headset richtig auf Ihrem Kopf positionieren. Das Headset ist richtig eingestellt, wenn es bequem auf Ihrem Kopf sitzt und das Bild im Headset scharf erscheint. Ihr Kopf sollte weder schmerzen noch drücken, und das Polster sollte sich auf Ihrem Gesicht angenehm anfühlen.

Wenn Sie das Headset aufsetzen, passt es die Linsen automatisch an Ihren Augenabstand an. Diese Einstellung ist standardmäßig aktiviert. Wir empfehlen Ihnen, die Einstellung aktiviert zu lassen. Schalten Sie die automatische Anpassung für Sie nicht funktioniert, z. B. weil Sie eine Brille tragen oder aufgrund anderer Faktoren, die Ihre Sehkraft beeinträchtigen. Wenn Sie die automatische Anpassung ausschalten, kann es sein, dass Sie sich bei der Verwendung des Headsets unwohl fühlen.

### Reflektierende Oberflächen

Bitte beachten Sie, dass reflektierende Oberflächen die Positionsbestimmung beeinträchtigen können.

## Pflege und Wartung

Behandeln Sie das Headset und das Zubehör mit Sorgfalt und bewahren Sie es an einem sauberen und staubfreien Ort auf.

### Sonnenlicht und externe Lichtquellen

Setzen Sie das Headset und das Zubehör keinem direkten Sonnenlicht oder keinem starken ultravioletten Licht aus. Direkte Sonneneinstrahlung kann die Optik und das Display beschädigen. Leuchten Sie nicht mit einem Laser oder einer externen Lichtquelle durch die Linsen.

### ! Beschädigung

- Lassen Sie das Headset nicht fallen, verbiegen Sie es nicht und stoßen Sie es nicht gegen andere Gegenstände, da dies die Kalibrierung der Kameralinsen beeinträchtigen kann.
- Zerkratzen Sie die Kameralinsen nicht.
- Heben Sie das Headset an, indem Sie das Headsetgehäuse oder den Kopfbügel festhalten.
- Heben Sie das Headset nicht an den Polstern oder Kabeln an.
- Treten Sie nicht auf die Kabel.
- Lassen Sie keines der Zubehörteile fallen.
- Um eine Beschädigung der Controller zu vermeiden, lassen Sie sie nicht fallen und stoßen Sie nicht mit ihnen gegen andere Gegenstände oder harte Oberflächen.
- Obwohl Sie die Controller während des Aufladens benutzen können, sollten Sie dies nicht im Stehen tun, um Unfälle zu vermeiden.

### ! Schäden, die eine Wartung erfordern

- Überlassen Sie die Wartung des Headsets und des Zubehörs ausschließlich qualifiziertem Personal. Wenden Sie sich an eine autorisierte Kundendienststelle, wenn:
- das Headset oder das Zubehör mit Flüssigkeit in Berührung gekommen oder heruntergefallen ist.
  - das Headset oder das Zubehör einem Stoß ausgesetzt oder beschädigt wurde.
  - das Headset oder das Zubehör überhitzt ist.
  - Headset oder Zubehörteile nicht ordnungsgemäß funktionieren, wenn Sie die Bedienungsanweisungen befolgen.

### Gerätetemperatur

Es ist normal, dass sich das Headset während des Gebrauchs warm anfühlt. Insbesondere die nach vorne gerichteten Kameras und die Belüftungsflächen können heiß werden. Längerer Hautkontakt mit einem sich heiß anfühlenden Headset kann zu Unwohlsein, Rötungen oder Verbrennungen führen. Wenn sich Ihr Headset heiß anfühlt oder unangenehm warm ist, verwenden Sie es nicht weiter und lassen Sie es abkühlen.

## Zubehör

Verwenden Sie das Headset nicht mit Zubehör oder Software, die nicht zugelassen oder nicht kompatibel sind. Die Verwendung von nicht zugelassenem Zubehör oder nicht zugelassener Software kann zu Leistungsproblemen, Verletzungen oder Schäden führen. Auf [varjo.com/start](http://varjo.com/start) finden Sie eine Liste kompatibler Zubehörteile oder Software.

## Betriebs- und Lagerumgebung

### Verwendungsort

Verwenden Sie das Headset nur in ausreichend belüfteten Bereichen.

- Decken Sie weder das Headset noch die Controller ab.
- Decken Sie die Lüftungsschlitze auf der Oberseite des Headsets nicht ab.
- Legen Sie das Headset nicht in der Nähe von Gegenständen ab, die die Linsen zerkratzen könnten.
- Setzen Sie das Headset oder das Zubehör keinen offenen Flammen oder brennenden Rauchwaren aus.
- Halten Sie das Headset oder das Zubehör fern von Wärmequellen, heißen Bereichen oder extremen Temperaturen.
- Verwenden Sie das Headset oder das Zubehör nicht in der Nähe von Wasser oder anderen Flüssigkeiten.
- Verwenden Sie das Headset oder das Zubehör nicht nach einem starken Temperaturwechsel. Wenn Sie das Headset oder das Zubehör zwischen Umgebungen mit hohen Temperaturunterschieden und/oder unterschiedlichen Luftfeuchtigkeiten transportieren, kann sich auf dem oder im Headset oder Zubehör Kondenswasser bilden. Warten Sie, bis die gesamte Feuchtigkeit verdunstet ist, bevor Sie das Headset oder das Zubehör verwenden.

**HINWEIS:** Wenn Sie das Headset und das Zubehör aus einer kalten Umgebung in eine wärmere Umgebung bringen oder umgekehrt, warten Sie, bis sich das Headset und das Zubehör an die Raumtemperatur angepasst haben, bevor Sie es einschalten. Bewahren Sie das Headset und das Zubehör bei Temperaturen zwischen 10 °C und 27 °C. Headset und Zubehör können bei einer maximalen Temperatur von 35 °C sicher verwendet werden. Bewahren Sie das Headset und das Zubehör in der Verkaufsverpackung bei Temperaturen zwischen 0 °C und 40 °C auf, um unbeabsichtigte Schäden zu vermeiden.

## Funkfrequenzen

Komponente	Einstufig	Frequenz	Spitzenausgangsleistung
Headset	15 V, 3 A	2,402–2,48 GHz	4 mW

### Informationen zur RF-Exposition in Europa

Ihr Gerät ist ein Funksender und -empfänger. Es ist so ausgelegt, dass es die in internationalen Richtlinien empfohlenen Grenzwerte für die Belastung durch Funkwellen nicht überschreitet. Diese Richtlinien wurden von der unabhängigen wissenschaftlichen Organisation ICNIRP entwickelt und enthalten Sicherheitsabstände, die den Schutz aller Personen, unabhängig von Alter und Gesundheit, gewährleisten sollen. Die Richtlinien verwenden eine Maßeinheit namens „spezifische Absorptionsrate“ (SAR).

Der Senderausgangswert liegt unter dem in EN 62479:2010 festgelegten Grenzwert für Geräte kleiner Leistung.

### Recycling

Die am 13. Februar 2003 in Kraft getretene Richtlinie 2012/19/EU über Elektro- und Elektronik-Altgeräte (WEEE) hat die Behandlung von Elektrogeräten am Ende ihres Lebenszyklus grundlegend verändert. Prüfen Sie die örtlichen Vorschriften für die ordnungsgemäße Entsorgung von Elektronikprodukten.



Das Symbol der durchgestrichenen Mülltonne auf Ihrem Headset, Zubehör oder Akku, in Ihrem Informationsmaterial oder auf der Verpackung erinnert Sie daran, alle elektrischen und elektronischen Produkte, Akkus und gebrauchten Verpackungsmaterialien am Ende ihrer Lebensdauer einer getrennten Sammlung zuzuführen. Entsorgen Sie diese Produkte nicht als unsortierten Müll, sondern führen Sie sie dem Recycling zu. Informationen über die nächstgelegene Recyclingstelle erhalten Sie bei Ihrer örtlichen Abfallbehörde.

## CE Mitteilungs der Europäischen Union

Hiermit erklärt Varjo, dass die Headsets HS-10 und HS-10A der Richtlinie 2014/53/EU entsprechen. Den vollständigen Text der EU-Konformitätserklärung finden Sie unter folgender Internetadresse: [varjo.com/compliance](http://varjo.com/compliance).

## FC FCC- und ISED-Informationen für den Benutzer

**HINWEIS:** Dieses Gerät wurde getestet und entspricht den Grenzwerten für ein digitales Gerät der Klasse A gemäß Teil 15 der FCC-Bestimmungen. Diese Grenzwerte sind dazu ausgelegt, einen angemessenen Schutz gegen schädliche

Störungen zu bieten, wenn das Gerät in einer kommerziellen Umgebung betrieben wird. Dieses Gerät erzeugt und verwendet Hochfrequenzenergie und kann diese auch ausstrahlen. Wenn es nicht in Übereinstimmung mit der Bedienungsanleitung installiert und verwendet wird, kann es schädliche Störungen des Funkverkehrs verursachen. Der Betrieb dieses Geräts in einem Wohngebiet kann Störungen verursachen. In diesem Fall ist der Benutzer verpflichtet, die Störungen auf eigene Kosten zu beheben.

Dieses digitale Gerät der Klasse A entspricht der kanadischen Norm ICES-003.



California Proposition 65

**WARNUNG:**

Krebs – [www.P65Warnings.ca.gov](http://www.P65Warnings.ca.gov).

#### FCC- und ISED-Konformitätserklärung

Dieses Gerät entspricht Teil 15 der FCC-Bestimmungen und dem RSS-247 von Innovation, Science and Economic Development Canada. Der Betrieb unterliegt den folgenden beiden Bedingungen: (1) Dieses Gerät darf keine schädlichen Interferenzen verursachen und (2) dieses Gerät muss alle empfangenen Interferenzen aufnehmen, einschließlich Interferenzen, die einen unerwünschten Betrieb verursachen können. Änderungen oder Modifikationen, die nicht ausdrücklich von der für die Konformität verantwortlichen Partei genehmigt wurden, können dazu führen, dass der Benutzer die Berechtigung zum Betrieb des Geräts verliert.

#### FCC- und ISED-Erklärung zur Strahlungsexposition

Dieses Gerät entspricht den FCC- und kanadischen Strahlungsgrenzwerten für eine unkontrollierte Umgebung. Diese Sender dürfen nicht zusammen mit einer anderen Antenne oder einem anderen Sender betrieben werden.

#### RoHS-Konformität

Dieses Gerät entspricht der Richtlinie 2011/65/EU des Europäischen Parlaments und des Rates vom 8. Juni 2011 über die Beschränkung der Verwendung bestimmter gefährlicher Stoffe in Elektro- und Elektronikgeräten (RoHS) und deren Änderungen.

#### Übereinstimmung mit dem japanischen Rundfunkgesetz

Dieses Gerät ist gemäß dem japanischen Rundfunkgesetz (電波法) zugelassen.

Dieses Gerät darf nicht verändert werden (da ansonsten die zugewiesene Kennung ungültig wird).

#### Aktualisierungen des Benutzerhandbuchs

Varjo behält sich das Recht vor, die in diesem Benutzerhandbuch enthaltenen Informationen zu aktualisieren. Die aktuelle Version finden Sie unter [varjo.com/downloads](http://varjo.com/downloads).

# Dans la boîte

FR

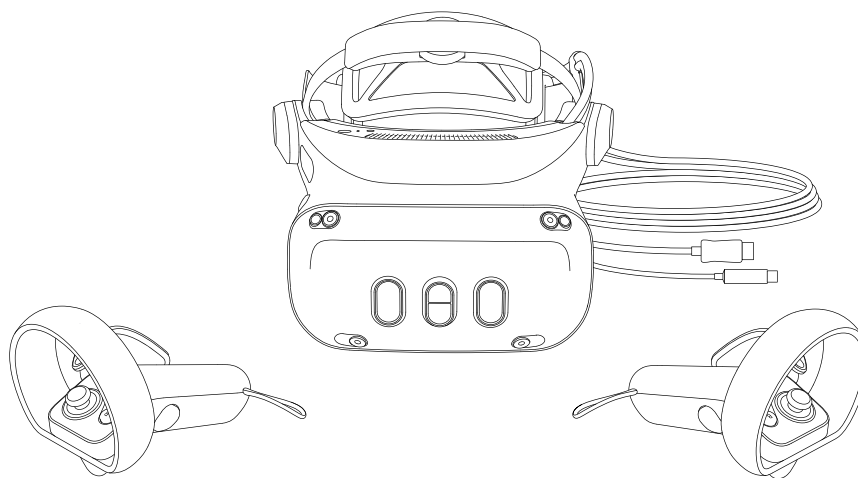

Casque de réalité mixte Varjo  
Câble de l'écran (connecteur port-écran, 5 m)  
Câble de données (Connecteur USB-C, 5 m)  
2 contrôleurs Varjo

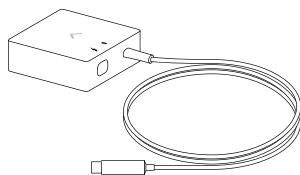

Adaptateur pour casque

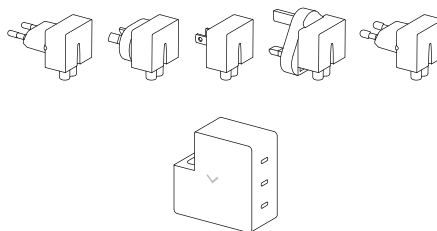

Chargeur 3 ports  
5 prises (EU, UK, US, AUS, KOR)

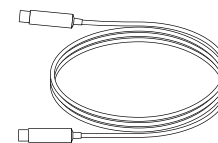

3 câbles de charge  
(connecteur USB-C, 1,5 m)

# Télécharger Varjo Base

Varjo Base est le logiciel utilisé pour utiliser votre casque sur un ordinateur Windows. Vous avez également besoin d'un compte Varjo pour configurer votre casque et vos contrôleurs.

1. Rendez-vous sur **account.varjo.com** et créez un compte Varjo.
2. Téléchargez Varjo Base.
3. Connectez-vous à Varjo Base avec votre compte Varjo.
4. Sélectionnez le modèle de votre casque dans Varjo Base et suivez les instructions de configuration.

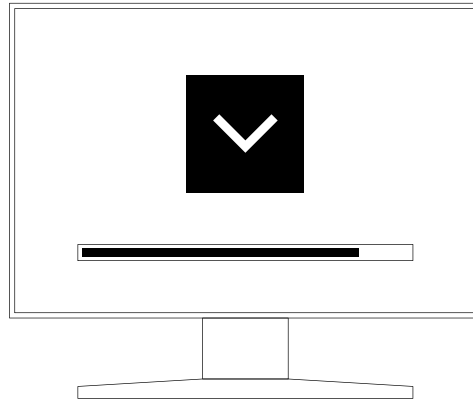

# Découvrez les fonctionnalités de votre casque

FR

1. Bouton marche/arrêt
2. Indicateur d'état
3. Connecteur de écouteurs (3,5 mm)
4. Molette de réglage supérieure
5. Aérations
6. Caméras de suivi positionnel
7. Caméras de réalité mixte
8. Capteur lidar
9. Réglage du champ de vision
10. Commandes tactiles

11. Haut-parleurs
12. Microphones
13. Système de poursuite oculaire
14. Lentilles avec réglage de la distance inter-pupillaire (DIP)
15. Coussinet de protection
16. Dispositif d'obstruction de la lumière
17. Bouton de dégagement rapide
18. Molette de réglage arrière

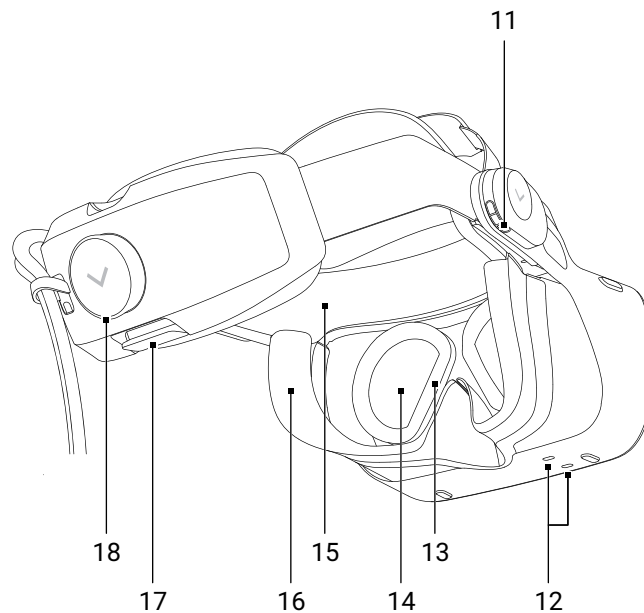
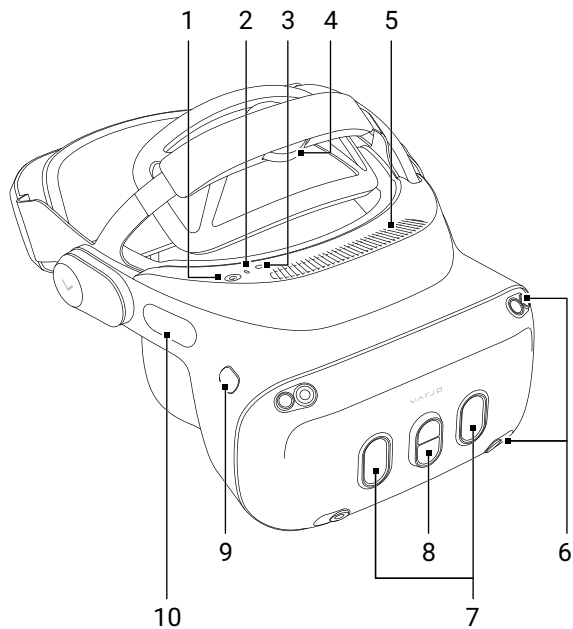

# Présentation de vos contrôleurs

1. Dragonne
2. Indicateur d'état
3. Joystick
4. Bouton A
5. Bouton B
6. Bouton de menu /  
Appui long pour allumer et éteindre
7. Gâchette
8. Bouton de poignée
9. Port de charge (USB-C)
10. Bouton de dégageage de la dragonne

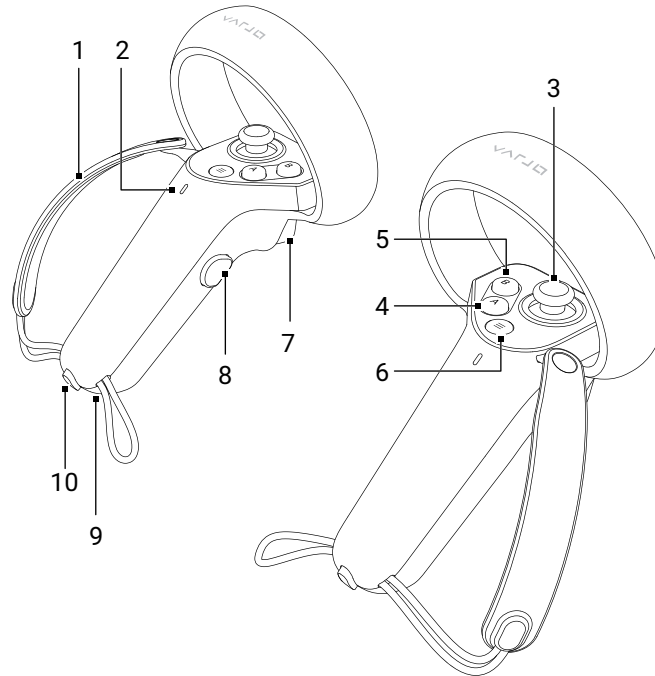

# Connectez le casque et mettez les contrôleurs en charge

Les casques Varjo sont compatibles avec les ordinateurs Windows.

Pour la configuration requise, rendez-vous sur [varjo.com/start/system](https://varjo.com/start/system).

FR

1. Branchez l'adaptateur de casque à l'aide du câble de charge. Utilisez le port 60 W sur le chargeur 3 ports.
2. Assurez-vous que le câble de charge est correctement inséré.
3. Branchez l'adaptateur de casque à l'arrière de votre ordinateur. L'indicateur d'état de l'adaptateur de casque s'allume en vert.
4. Branchez le câble de données du casque sur l'adaptateur du casque. Assurez-vous que le câble est correctement inséré.
5. Connectez le câble de l'écran du casque à la carte graphique de l'ordinateur.
6. Allumez le casque.
7. Nous vous recommandons de charger les contrôleurs avant utilisation. Connectez les contrôleurs aux ports 7,5 W du chargeur 3 ports.



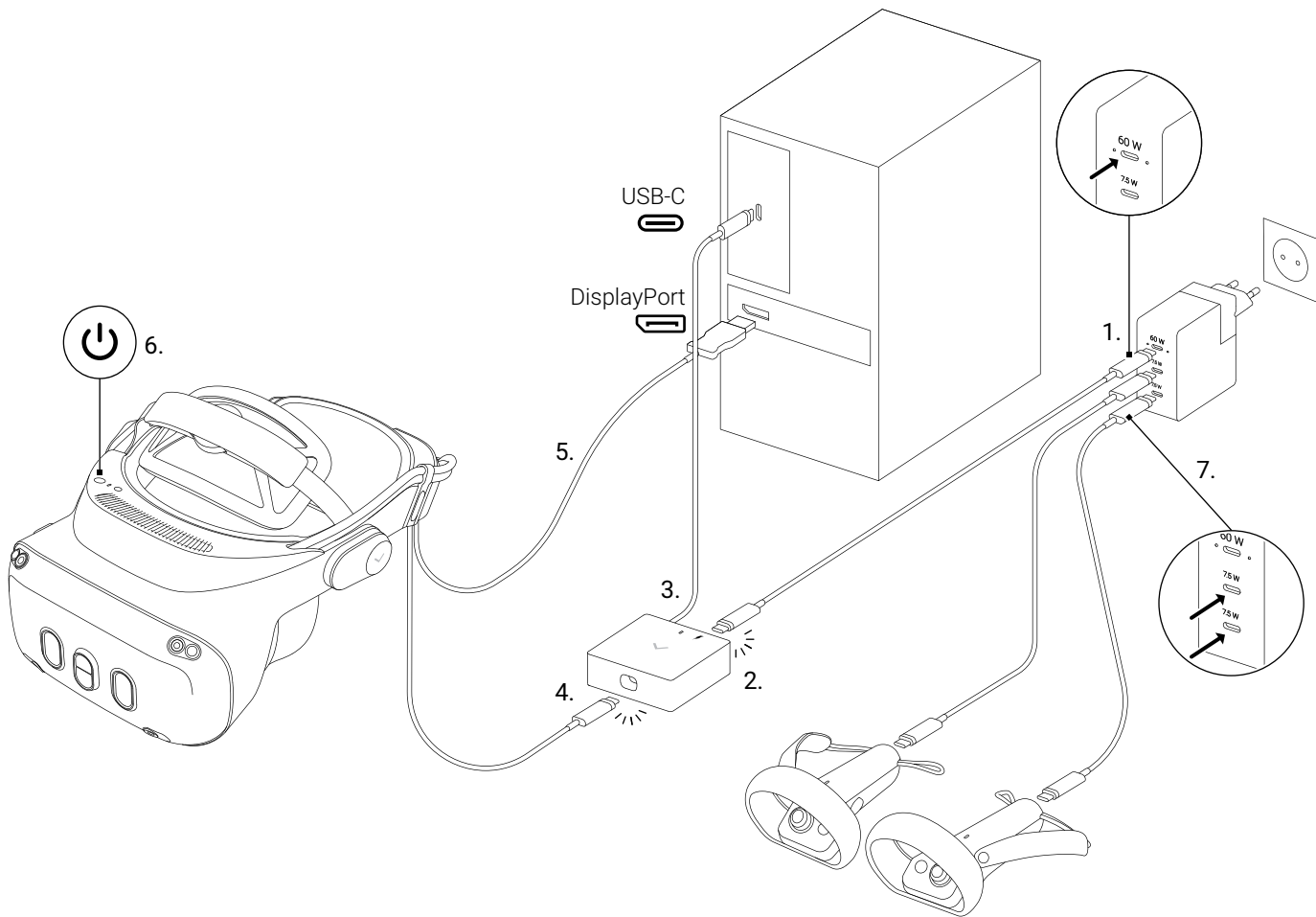

## Positionner votre casque

Pour que le contenu s'affiche avec la plus haute qualité visuelle, le casque doit être positionné avec précision sur vos yeux. Le positionnement optimal varie selon chaque individu car il dépend de la forme de la tête et des yeux.

FR

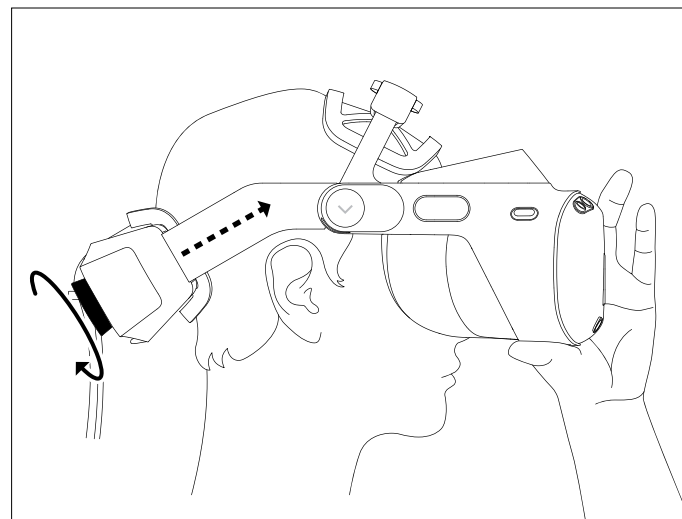
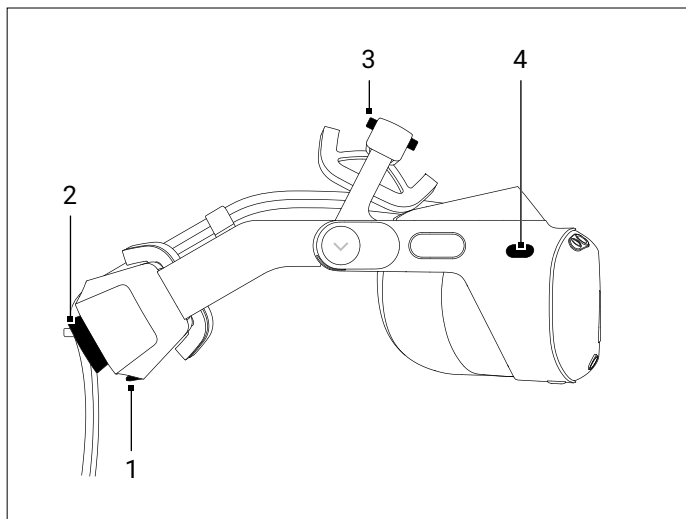

1. Avant de positionner le casque, desserrez les réglages à l'arrière et sur le dessus.

2. Resserrez la sangle à l'aide de la molette de réglage arrière.

1. Bouton de dégagement rapide
2. Molette de réglage arrière
3. Molette de réglage supérieure
4. Réglage du champ de vision

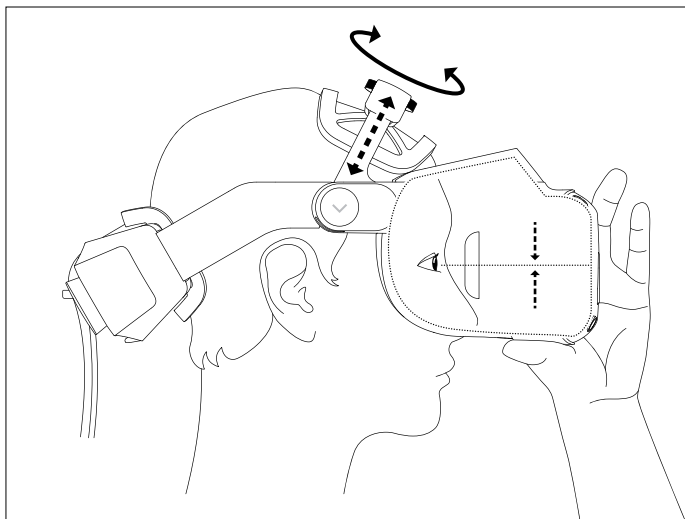

- 3.** Ajustez le réglage supérieur pour maintenir le casque en place.

Le casque est correctement ajusté lorsqu'il repose confortablement sur votre tête et que l'image à l'intérieur du casque est nette.

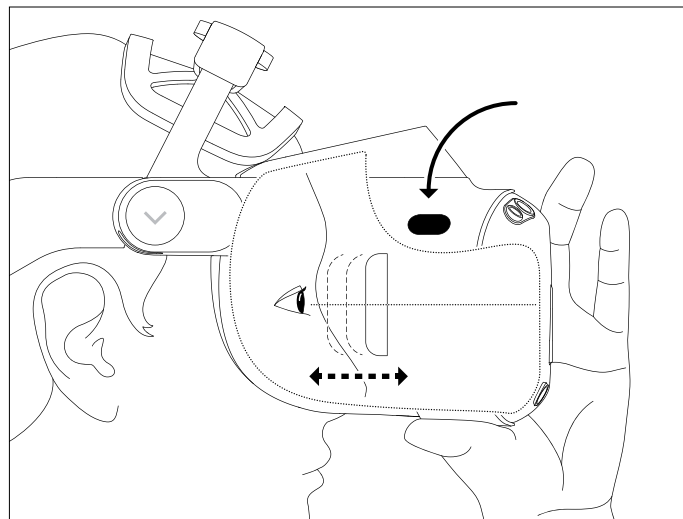

- 4.** Ajustez l'espace entre vos yeux et les lentilles à l'aide du bouton de réglage du champ de vision. Maintenez le bouton appuyé et rapprochez ou éloignez le corps du dispositif pour obtenir une distance de visionnage optimale.

## Positionner les contrôleurs

FR

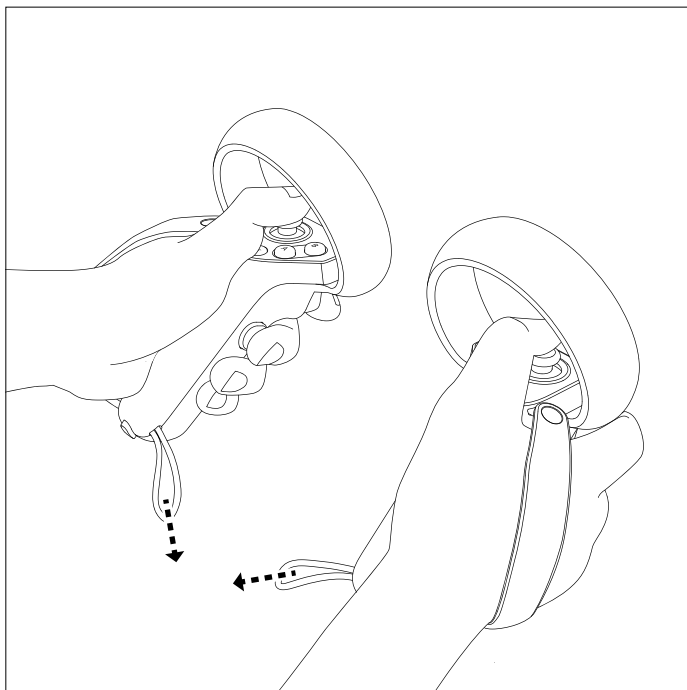

Tenez le contrôleur dans la main de manière à pouvoir atteindre tous les boutons confortablement avec les doigts. Serrez la dragonne en tirant sur la boucle de serrage.

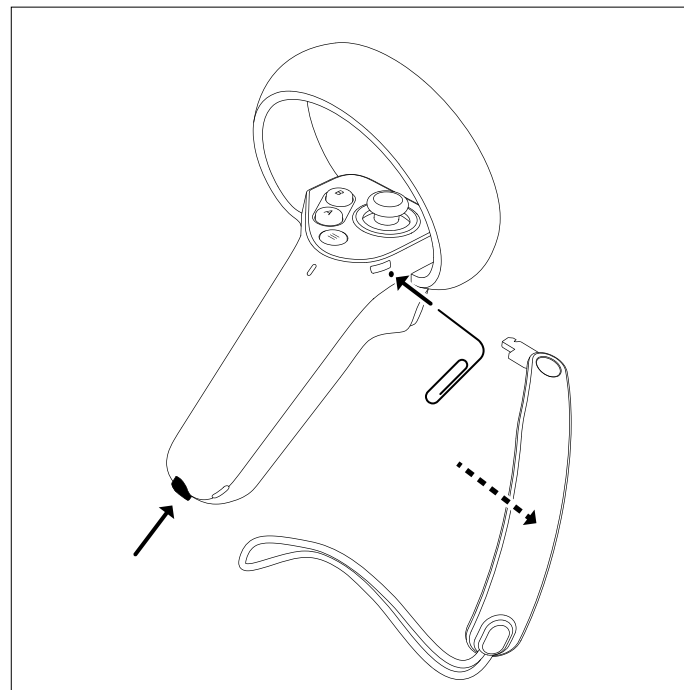

Vous pouvez détacher la dragonne depuis le contrôleur. Appuyez sur le bouton de dégagement de la dragonne et tirez la partie inférieure de la dragonne. Pour retirer la partie supérieure de la dragonne, utilisez un trombone.

# Nettoyage du casque et des contrôleurs

Nettoyez régulièrement le casque et les contrôleurs, surtout lorsque vous les partagez avec d'autres personnes. Débranchez le casque de son alimentation et éteignez les contrôleurs avant toute opération de nettoyage.

Lentilles du casque et lentilles de la caméra de réalité mixte :

- Pour éviter de rayer les lentilles, utilisez une soufflette pour éliminer la poussière.
- Nettoyez délicatement les lentilles avec des lingettes optiques ou un chiffon pour lentilles en microfibre.

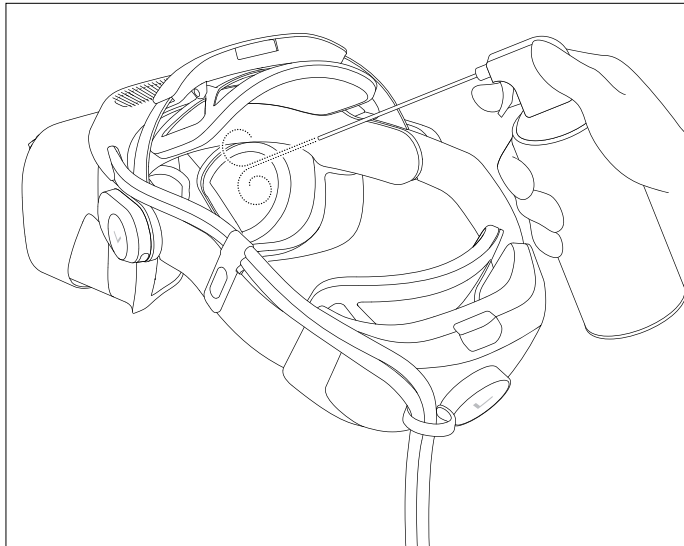

Corps du casque et de la manette, plaque avant du casque, obturateur de lumière, coussin de protection, zone du nez et zones autour des lentilles :

- Pour le nettoyage, utilisez des lingettes antibactériennes non abrasives.

N'utilisez aucun des produits suivants pour nettoyer le casque, les contrôleurs et les autres accessoires :

- Eau, savon, aérosols
- Solvants de nettoyage, nettoyeurs liquides, nettoyeurs chimiques
- Produits chimiques agressifs, alcool

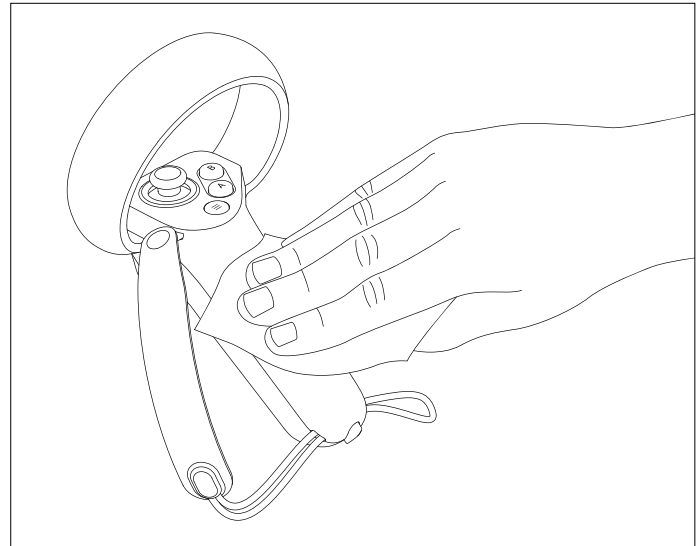

# Informations sur le produit et la sécurité

Rendez-vous sur [varjo.com/start](http://varjo.com/start) pour plus d'informations.

Veillez lire attentivement ces instructions et vous familiariser avec ce casque avant sa première utilisation.

FR

## Utilisation prévue

Le casque est destiné à une utilisation en intérieur et uniquement par des personnes âgées de 13 ans et plus. Toute utilisation non conforme du casque peut occasionner un dysfonctionnement.

## Utilisation à haut risque

Les logiciels et/ou produits Varjo ne sont pas conçus, fabriqués ou certifiés pour le contrôle de tout équipement ou système, y compris les équipements ou systèmes aéronautiques, industriels, commerciaux, militaires ou médicaux, de telle manière que cette utilisation ou un dysfonctionnement du logiciel ou des produits pourrait, avec une probabilité significative, tuer ou blesser gravement une personne ou un animal, ou occasionner des dommages physiques ou environnementaux graves (« utilisation à haut risque »). VARJO DÉCONSEILLE FORTEMENT L'UTILISATION DU LOGICIEL OU DES PRODUITS POUR TOUTE UTILISATION À HAUT RISQUE. Si, malgré cet avertissement, vous décidez d'utiliser le logiciel et/ou les produits pour une utilisation à haut risque, vous le faites à vos propres risques, assumez toute responsabilité et acceptez de prendre toutes les précautions raisonnables nécessaires pour minimiser les risques et dommages résultant d'une telle utilisation à haut risque et/ou d'une défaillance du logiciel et/ou des produits dans le cadre d'une telle utilisation à haut risque.

## Étiquette du type de produit

Le nom du modèle et le numéro de série du casque sont imprimés sur l'étiquette de type située sur le support arrière de la sangle.

Le numéro de série du contrôleur est indiqué à l'arrière de l'appareil.

## Avertissements relatifs à la santé et à la sécurité

Pour réduire le risque de blessures corporelles, d'inconfort ou de dommages matériels, veillez à ce que tous les utilisateurs du casque lisent attentivement les avertissements suivants avant d'utiliser le casque.

### Avant d'utiliser le casque

Une expérience de réalité mixte ou virtuelle confortable exige un équilibre parfait et une mobilité sans entrave. N'utilisez pas le casque si vous êtes malade, fatigué, somnolent, sous l'influence de l'alcool ou de drogues, si vous avez la gueule de bois, si vous avez des problèmes digestifs, si vous êtes stressé ou anxieux, si vous avez un rhume, la grippe, une migraine ou des maux de tête, ou si vous ne vous sentez pas bien de façon générale, car cela pourrait aggraver votre état. Consultez un médecin avant d'utiliser le casque si vous souffrez de troubles affectant votre vision ou votre mobilité, si vous êtes enceinte ou d'un âge avancé, si vous souffrez d'un problème cardiaque ou d'une autre affection médicale grave, ou si vous êtes souffrez d'épilepsie, de migraines ou de troubles psychiatriques.

### Environnement sûr

Les casques Varjo offrent une expérience de réalité mixte ou virtuelle immersive qui peut vous détourner votre attention et perturber la vision de votre environnement réel.

- Avant d'utiliser le casque, dégagez l'espace de tout obstacle ou danger, personne, meuble et de autre objet qui pourrait vous empêcher de vous déplacer librement. Assurez-vous également d'avoir suffisamment d'espace au-dessus et autour de vous pour pouvoir étendre les bras lorsque vous portez le casque.
- N'oubliez pas que les objets virtuels que vous voyez n'existent pas dans l'environnement réel et que ni leur taille ni leur emplacement ne sont réels. N'essayez ni de vous asseoir ou vous tenir debout sur des objets virtuels, ni de les utiliser comme support. Soyez conscient de tous les objets réels qui peuvent se trouver derrière des objets virtuels.
- N'utilisez jamais le casque dans des situations exigeant une attention particulière, par exemple en marchant, en faisant du vélo ou en conduisant. N'utilisez pas le casque lorsque vous êtes dans un véhicule en mouvement.
- N'oubliez pas que lorsque vous utilisez le casque, vous ne pouvez ne pas avoir conscience que des personnes pénètrent dans la zone.

- N'utilisez pas le casque à proximité d'escaliers, d'un balcon, d'une fenêtre, d'une porte ouverte ou de tout autre endroit d'où vous risquez de tomber.
- N'utilisez pas le casque à proximité d'un mur, d'un plafond bas, de ventilateurs de plafond, de luminaires, de flammes, de sources de chaleur, d'objets susceptibles de casser ou de tout autre objet avec lequel vous pouvez entrer en collision ou que vous pourriez renverser.
- Gardez présent à l'esprit l'emplacement des câbles et des cordons d'alimentation afin de ne pas marcher, trébucher ou tirer dessus lorsque vous utilisez le casque. Veillez à ne pas secouer, nouer ou plier les câbles et les cordons.
- Ne manipulez pas d'objets tranchants ou dangereux lorsque vous utilisez le casque.

### Inconfort

Lors de l'utilisation du casque, certaines personnes peuvent ressentir une sécheresse oculaire, une fatigue oculaire, des contractions oculaires ou musculaires, des mouvements involontaires, une vision altérée, floue ou double, ou d'autres anomalies visuelles, des étourdissements, des vertiges, une désorientation, une gêne ou une douleur à la tête ou aux yeux, des maux de tête, des troubles de l'équilibre, une altération de la coordination œil-main, une transpiration excessive, une salivation accrue, des nausées, de la fatigue, une perte de conscience ou des convulsions et d'autres symptômes du mal des transports.

Lors des premières utilisations du casque, veillez à limiter les premières sessions et à faire des pauses régulières. Si vous ressentez toute forme d'inconfort, arrêtez d'utiliser le casque et ne recommencez qu'après disparition des symptômes. Veillez à ne pas conduire, faire fonctionner des machines ou exercer des activités visuellement ou physiquement exigeantes avant que les symptômes aient totalement disparu. Pensez à consulter un médecin si vous ne parvenez pas à voir les objets virtuels de façon nette et confortable.

### Surutilisation

Faites régulièrement des pauses lorsque vous utilisez le casque. Une utilisation prolongée peut avoir un impact sur votre coordination œil-main ou votre équilibre et peut provoquer d'autres effets négatifs.

### ⚠ Microtraumatismes répétés

Utilisez le casque et les contrôleurs dans une position confortable. Ne saisissez pas le casque et les contrôleurs en utilisant une force excessive. N'appuyez pas sur les boutons du casque et des contrôleurs en utilisant une force excessive. Si vous ressentez des picotements, un engourdissement, une sensation de brûlure, des raideurs, des étourdissements ou tout autre gêne, cessez d'utiliser le casque et reposez-vous jusqu'à ce que les symptômes aient disparu. Si ces symptômes persistent, consultez un médecin.

### ⚠ Interférence avec les dispositifs médicaux

Le casque peut émettre des ondes radio susceptibles d'affecter le fonctionnement des appareils électroniques à proximité, y compris les stimulateurs cardiaques, les appareils auditifs et les défibrillateurs. Si vous utilisez un stimulateur cardiaque ou un autre dispositif médical implanté, n'utilisez pas le casque sans avoir au préalable consulté un médecin ou le fabricant de votre dispositif médical. Maintenez une distance de sécurité entre le casque et vos dispositifs médicaux et cessez d'utiliser le casque si vous observez une interférence avec votre dispositif médical.

### ⚠ Perte auditive

Une exposition excessive à des sons forts peut entraîner des lésions auditives. Lorsque vous utilisez les haut-parleurs intégrés ou les écouteurs externes avec le casque, commencez à régler le volume à un niveau bas puis augmentez-le progressivement si nécessaire. Ne réglez pas le volume à un niveau trop élevé.

### ⚠ Convulsions

Certaines personnes peuvent avoir des sensations vertigineuses sévères, des évanouissements, des crises d'épilepsie ou des évanouissements provoqués par des éclairs de lumière, des motifs ou l'exposition à des sources de lumière infrarouge d'un pointeur oculaire, même si elles n'ont aucun antécédent de ces troubles. Si vous ressentez l'un de ces symptômes, arrêtez d'utiliser le casque et consultez un médecin. Si vous avez déjà éprouvé ces symptômes, consultez un médecin avant d'utiliser le casque. Pour limiter le risque de convulsions, n'utilisez pas le casque si vous êtes fatigué.

### ⚠ Ceci n'est pas une protection oculaire

Les casques Varjo ne protègent pas les yeux contre les chocs, les débris, les produits chimiques, les rayons UV, les autres lumières nocives, les particules, les projectiles ou autres dangers physiques.

### ⚠ Choc électrique

Ne tentez pas de démonter, d'ouvrir, de réparer ou de modifier le casque, le contrôleur, la batterie du contrôleur, les accessoires ou l'alimentation, car cela pourrait occasionner un choc électrique ou d'autres risques et endommager le casque, les accessoires ou l'alimentation. Pour les ÉQUIPEMENTS ENFICHABLES, la prise de courant doit être installée à proximité de l'équipement et être facilement accessible. Utilisez le casque uniquement avec une alimentation USB Type-C délivrant 60 W (20 V et 3 A) et l'adaptateur de casque inclus dans l'emballage. Utilisez les contrôleurs avec les câbles de charge USB-C inclus dans l'emballage. Utilisez les contrôleurs avec le chargeur Varjo 3 ports ou une alimentation délivrant 6 W (5 V et 1,2 A).



### ⚠ PRODUIT LASER DE CLASSE 1

#### ⚠ Dispositif cassé ou endommagé

N'utilisez pas le casque ou les accessoires si l'un des composants est cassé ou endommagé, si les câbles fournis sont abîmés ou si des fils sont exposés. N'essayez jamais de réparer un composant du casque ou des accessoires vous-même. Les réparations doivent exclusivement être effectuées par un réparateur agréé ou par Varjo.

#### ⚠ Maladies contagieuses

Pour éviter le risque de propagation de maladies contagieuses d'une personne à une autre, ne partagez pas le casque avec des personnes atteintes d'infections ou de maladies, en particulier des yeux, de la peau ou du cuir chevelu.

#### ⚠ Irritation cutanée

Arrêtez d'utiliser le casque si vous ressentez un gonflement, des démangeaisons ou une autre irritation. Si les symptômes persistent, consultez un médecin.

#### Consignes de sécurité pour la batterie

Le contrôleur est équipé d'une batterie interne au lithium-ion rechargeable et non-amovible. N'essayez jamais de retirer la batterie, car vous risqueriez d'endommager le contrôleur.

- Vous ne devez jamais démonter, ouvrir ou découper des piles ou des batteries.
- Gardez les batteries hors de la portée des enfants.
- L'utilisation de la batterie par les enfants doit être encadrée. Veillez plus particulièrement à garder les petites piles hors de portée des jeunes enfants.

- Consultez immédiatement un médecin en cas d'ingestion de pile ou de batterie.
- N'exposez pas les piles ou les batteries à la chaleur ou au feu. Évitez de les stocker à la lumière directe du soleil.
- Ne soumettez pas les piles ou les batteries à des chocs mécaniques.
- En cas de fuite d'une pile ou d'une batterie, veillez à éviter tout contact du liquide avec la peau ou les yeux. En cas de contact, lavez abondamment la zone concernée à l'eau et consultez un médecin.
- Les piles et les batteries doivent être chargées avant utilisation. Utilisez toujours le chargeur adéquat et reportez-vous aux instructions du fabricant ou au manuel de l'équipement pour les instructions de charge appropriées.
- Ne laissez pas une batterie en charge prolongée lorsqu'elle n'est pas utilisée.
- N'attendez pas que la batterie soit complètement vide avant de la recharger.
- Ne laissez pas votre contrôleur branché une fois la charge terminée.
- Conservez la documentation d'origine du produit pour pouvoir vous y référer ultérieurement.

### Consignes de sécurité

Pour éviter de vous blesser, de blesser d'autres personnes ou d'endommager le casque, lisez ces consignes de sécurité avant d'utiliser le casque.

#### Port du casque

Lorsque vous mettez le casque pour la première fois, suivez les instructions afin de le positionner et de l'ajuster correctement sur la tête. Le casque est correctement ajusté lorsqu'il repose confortablement sur votre tête et que l'image à l'intérieur du casque est nette. Vous ne devez ressentir aucune douleur ni pression sur la tête, et le coussin doit appuyer confortablement sur votre visage.

Lorsque vous mettez le casque, le réglage des lentilles s'effectue automatiquement selon votre distance inter-pupillaire. Ce paramètre est activé par défaut. Nous vous recommandons de conserver le paramètre activé. Désactivez ce paramètre si le réglage automatique ne vous convient pas, par exemple, parce que vous portez des lunettes ou que vous souffrez d'un trouble altérant votre vision. Lorsque le réglage automatique est désactivé, vous risquez de ressentir de l'inconfort lors de l'utilisation du casque.

## Surfaces réfléchissantes

Nous attirons votre attention sur le fait que les surfaces réfléchissantes peuvent interférer avec le suivi positionnel.

## Entretien et maintenance

Manipulez le casque et les accessoires avec précaution et rangez-les dans un endroit propre et à l'abri de la poussière.

## Lumière du soleil et sources de lumière externes

Ne laissez pas le casque ou les accessoires exposés à la lumière directe du soleil ou à une forte lumière ultraviolette. L'exposition à la lumière directe du soleil peut endommager l'optique et l'écran. Ne pointez pas un laser ou une source de lumière externe à travers les lentilles.

### ⚠ Dommages

- Veillez à ne pas faire tomber ou tordre le casque et à ne pas le cogner contre d'autres objets, car cela pourrait affecter l'étalonnage des lentilles de la caméra.
- Veillez à ne pas rayer les lentilles de la caméra.
- Pour soulever le casque, maintenez-le par le corps ou par la sangle.
- Ne soulevez pas le casque en le maintenant par les coussins ou les câbles.
- Ne marchez pas sur les câbles.
- Veillez à ne pas faire tomber les accessoires.
- Pour éviter d'endommager le contrôleur, veillez à éviter les chutes et à ne pas frapper des objets avec ni percuter des surfaces dures.
- Bien que les contrôleurs puissent être utilisés pendant la charge, évitez de le faire en position debout pour éviter les accidents.

### ⚠ Dommages nécessitant des réparations

La réparation du casque et des accessoires ne peut être confiée qu'à un technicien qualifié. Contactez un centre de réparation autorisé si :

- Le casque ou les accessoires ont été en contact avec un liquide ou ont subi une chute.
- Le casque ou les accessoires ont subi un choc ou ont été endommagés.
- Le casque ou les accessoires surchauffent.
- Le casque ou les accessoires ne fonctionnent pas normalement lorsque vous suivez les instructions d'utilisation.

## Température de l'appareil

Il est normal que le casque soit chaud au toucher pendant son utilisation. Les caméras frontales et les surfaces de ventilation peuvent plus particulièrement devenir chaudes. Le contact

prolongé d'un casque chaud au toucher avec la peau peut occasionner un inconfort, une rougeur de la peau ou des brûlures légères. Si votre casque est chaud au toucher ou si le niveau de chaleur atteint est inconfortable, cessez de l'utiliser et laissez-le refroidir.

## Accessoires

N'utilisez pas le casque avec des accessoires ou des logiciels non autorisés ou incompatibles. L'utilisation d'accessoires ou de logiciels non autorisés peut provoquer des problèmes de performance ou occasionner des blessures ou des dommages. Rendez-vous sur [varjo.com/start](http://varjo.com/start) pour la liste des accessoires ou logiciels compatibles.

## Environnement d'exploitation et de stockage

### Installation

N'utilisez le casque que dans un endroit suffisamment ventilé.

- Ne couvrez pas la casque ou les contrôleurs.
- Ne couvrez pas les aérations situées sur le dessus du casque.
- Ne placez pas le casque à proximité d'objets qui risqueraient de rayer les lentilles.
- N'exposez pas le casque ou les accessoires à des flammes ou à des articles à fumer allumés.
- Ne placez pas le casque ou les accessoires à proximité de sources de chaleur, d'endroits chauds ou de températures extrêmes.
- N'utilisez pas le casque ou les accessoires près de l'eau ou d'autres liquides.
- N'utilisez pas le casque ou les accessoires après un changement brusque de température. Lorsque vous déplacez le casque ou les accessoires d'un endroit à l'autre, avec d'importantes variations de température et/ou d'humidité, de la condensation peut se former sur ou à l'intérieur du casque ou des accessoires. Attendez que l'humidité s'évapore avant d'utiliser le casque ou les accessoires.

**REMARQUE :** Si vous déplacez le casque et les accessoires d'un endroit froid à un autre plus chaud ou inversement, laissez le casque et les accessoires s'adapter à la température ambiante avant de les mettre sous tension. Utilisez le casque ou les accessoires à une température comprise entre 10 °C et 27 °C (50 °F et 80 °F). Le casque ou les accessoires peuvent être utilisés en toute sécurité à une température maximale de 35 °C (95 °F). Rangez le casque ou les accessoires dans leur emballage à une température comprise entre 0 °C et 40 °C (32 °F à 104 °F) afin de limiter le risque de dommages non intentionnels.

## Radiofréquences

Composant	Caractéristiques nominales	Fréquence	Puissance de sortie de crête
Casque	15 V, 3 A	2,402 à 2,48 GHz	4 mW

## Informations européennes sur l'exposition aux RF

Votre appareil est un émetteur-récepteur radio. Il est conçu pour ne pas dépasser les limites d'exposition aux ondes radio recommandées par les directives internationales. Ces directives ont été définies par l'ICNIRP, une organisation scientifique indépendante, et incluent des marges de sécurité prévues pour assurer la protection de toutes les personnes, quels que soient leur âge et leur état de santé. Les directives utilisent une unité de mesure appelée débit d'absorption spécifique, ou DAS.

La valeur de sortie de l'émetteur est inférieure au niveau d'exclusion à faible puissance spécifié dans la norme EN 62479:2010.

## Recyclage

La directive 2012/19/UE relative aux déchets d'équipements électriques et électroniques (DEEE), entrée en vigueur le 13 février 2003, a entraîné un changement majeur dans le traitement des équipements électriques en fin de vie. Vérifiez les réglementations locales pour la mise au rebut appropriée des produits électroniques.



Le symbole représentant une poubelle barrée visible sur votre casque, les accessoires, la batterie, la documentation ou l'emballage vous rappelle de déposer tous les produits électriques et électroniques, les piles et les matériaux d'emballage usagés dans des points de collecte distincts lorsqu'ils ne sont plus utilisés. Ne jetez pas ces produits avec les ordures municipales non triées : portez-les au recyclage. Pour plus d'informations sur le point de recyclage le plus proche, renseignez-vous auprès des services de gestion des déchets de votre localité.

## CE Mention pour l'Union européenne

Par la présente, Varjo déclare que les casques HS-10 et HS-10A sont conformes à la directive 2014/53/UE. Le texte intégral de la déclaration UE de conformité est disponible à l'adresse Internet suivante : [varjo.com/compliance](http://varjo.com/compliance).

## FC Informations FAC et ISED à l'intention de l'utilisateur

**REMARQUE :** Cet équipement a été testé et jugé conforme aux limites d'un appareil numérique de classe A, conformément à la



section 15 de la réglementation FCC. Ces limites garantissent une protection suffisante contre les effets dangereux liés à l'utilisation de l'équipement dans un environnement professionnel. Cet équipement génère, utilise et peut émettre des ondes radio et, s'il n'est pas installé et utilisé conformément aux instructions, il peut être à l'origine de nuisances vis à vis des communications radio. L'utilisation de cet équipement dans une zone d'habitation entraînera très vraisemblablement des perturbations. Dans ce cas l'utilisateur sera tenu de corriger les interférences à ses propres frais.

Cet appareil numérique de classe A est conforme à la norme canadienne ICES-003.



Proposition 65 de la Californie

**AVERTISSEMENT :**

Cancer – [www.P65Warnings.ca.gov](http://www.P65Warnings.ca.gov).

#### Déclaration de conformité FCC et ISED

Cet appareil est conforme à la section 15 de la réglementation FCC et au RSS-247 d'Innovation, Sciences et Développement économique du Canada. Son utilisation est soumise aux deux conditions suivantes : (1) ce dispositif ne doit pas émettre d'interférences préjudiciables, et (2) ce dispositif doit accepter toute interférence reçue, y compris les interférences pouvant affecter son fonctionnement. Tout changement ou toute modification non autorisée de façon explicite par l'organisme responsable de la conformité peut entraîner l'interdiction à l'utilisateur d'utiliser ce dispositif.

#### Déclaration de conformité aux directives de la FCC et d'ISED sur l'exposition aux radiations

Cet équipement est conforme aux limites d'exposition aux radiations établies par la FCC et au Canada pour un environnement non contrôlé. Ces émetteurs ne doivent pas être situés au même endroit ou fonctionner conjointement avec une autre antenne ou un autre émetteur.

#### Conformité RoHS

Cet équipement est conforme à la directive 2011/65/UE du Parlement européen et du Conseil du 8 juin 2011 sur la restriction de l'utilisation de certaines substances dangereuses dans les équipements électriques et électroniques (RoHS) et à ses modifications.

#### Conformité à la loi japonaise sur les radiocommunications

Ce dispositif est accordé en vertu de la loi japonaise sur les radiocommunications (電波法).

Ce dispositif ne doit pas être modifié (faute de quoi le numéro d'identification accordé deviendra invalide).

#### Mises à jour du mode d'emploi

Varjo se réserve le droit d'actualiser les informations contenues dans le présent mode d'emploi. Pour consulter la dernière version, rendez-vous sur [varjo.com/downloads](http://varjo.com/downloads).

# Contenido de la caja

ES

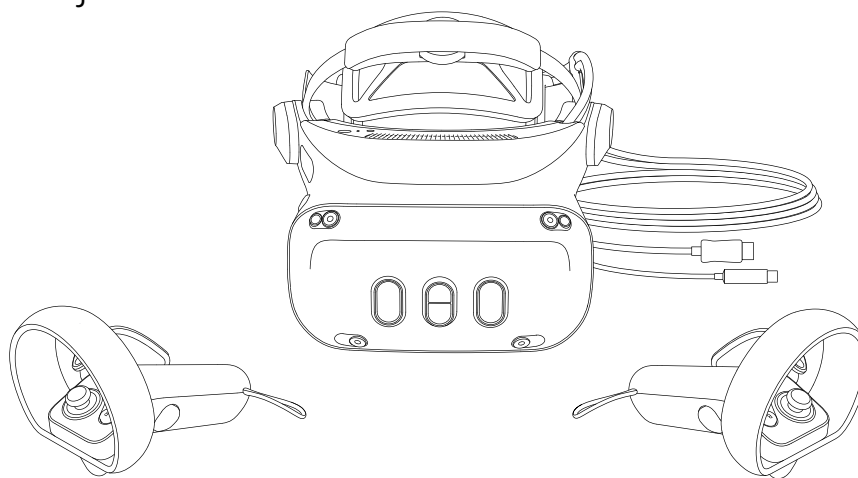

Headset de realidad mixta Varjo  
Cable de pantalla (conector DisplayPort, 5 m)  
Cable de datos (conector USB-C, 5 m)  
2 controladores Varjo

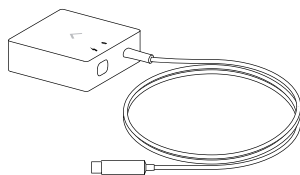

Adaptador de headset

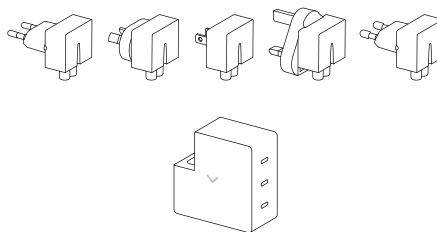

Cargador de 3 puertos  
5 conectores de alimentación  
(UE, REINO UNIDO, EE. UU., AUSTRALIA, COREA)

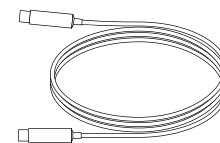

3 cables de carga  
(conector USB-C, 1,5 m)

# Descargar Varjo Base

Varjo Base es el software utilizado para que su headset funcione en un ordenador Windows. También necesita una cuenta de Varjo para configurar su headset y controladores.

1. Visite **account.varjo.com** y cree una cuenta de Varjo.
2. Descargue Varjo Base.
3. Inicie sesión en Varjo Base con su cuenta de Varjo.
4. Seleccione su modelo de headset en Varjo Base y siga las instrucciones de configuración.

ES

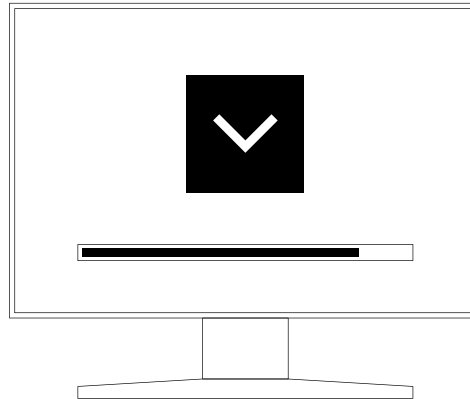

# Conozca su headset

ES

1. Botón de encendido
2. Indicador de estado
3. Conector para auriculares (3,5 mm)
4. Rueda de ajuste superior
5. Salidas de aire
6. Cámaras de seguimiento posicional
7. Cámaras de realidad mixta
8. Sensor Lidar
9. Ajuste del campo de visión
10. Controles táctiles

11. Altavoces
12. Micrófonos de voz
13. Sistema de seguimiento ocular
14. Lentes con ajuste de distancia interpupilar (IPD)
15. Almohadilla facial
16. Bloqueador de luz
17. Botón de liberación rápida
18. Rueda de ajuste posterior

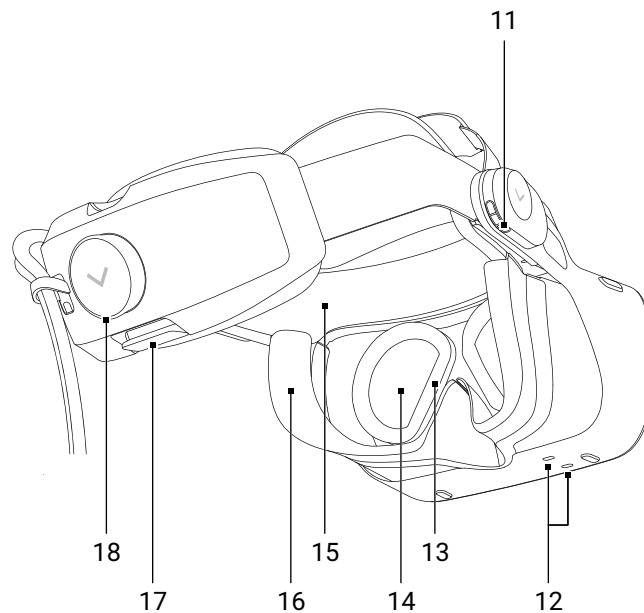
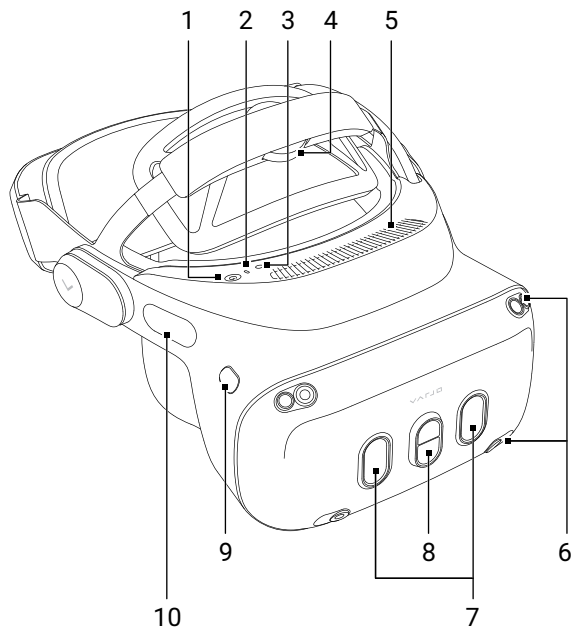

# Conozca los controladores

1. Correa de mano
2. Indicador de estado
3. Joystick
4. Botón A
5. Botón B
6. Botón de menú /  
Pulsación larga para encendido y apagado
7. Gatillo
8. Botón de agarre
9. Puerto de carga (USB-C)
10. Botón de liberación de la correa de mano

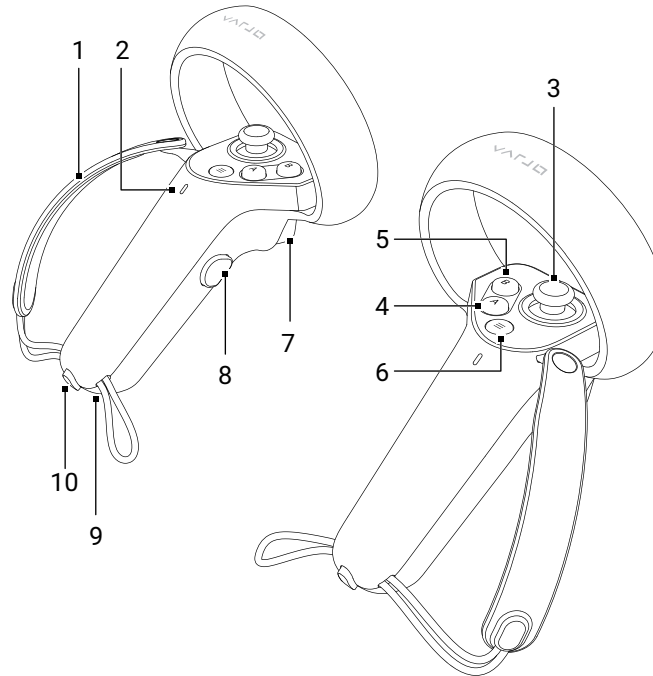

# Conecte el headset y cargue los controladores

Los headsets Varjo son compatibles con ordenadores Windows.

Para conocer los requisitos del sistema, consulte [varjo.com/start/system](https://www.varjo.com/start/system).

ES

1. Conecte la alimentación al adaptador del headset utilizando el cable de carga. Utilice el puerto de 60 W en el cargador de 3 puertos.
2. Asegúrese de que el cable de carga quede bien bloqueado en su lugar.
3. Conecte el adaptador del headset a la parte posterior del ordenador. La luz indicadora de estado del adaptador del headset se pone de color verde.
4. Conecte el cable de datos del headset al adaptador del headset. Asegúrese de que el cable quede bien bloqueado en su lugar.
5. Conecte el cable de la pantalla del headset a la tarjeta gráfica del ordenador.
6. Encienda el headset.
7. Recomendamos cargar los controladores antes del uso. Conecte los controladores a los puertos de 7,5 W del cargador de 3 puertos.

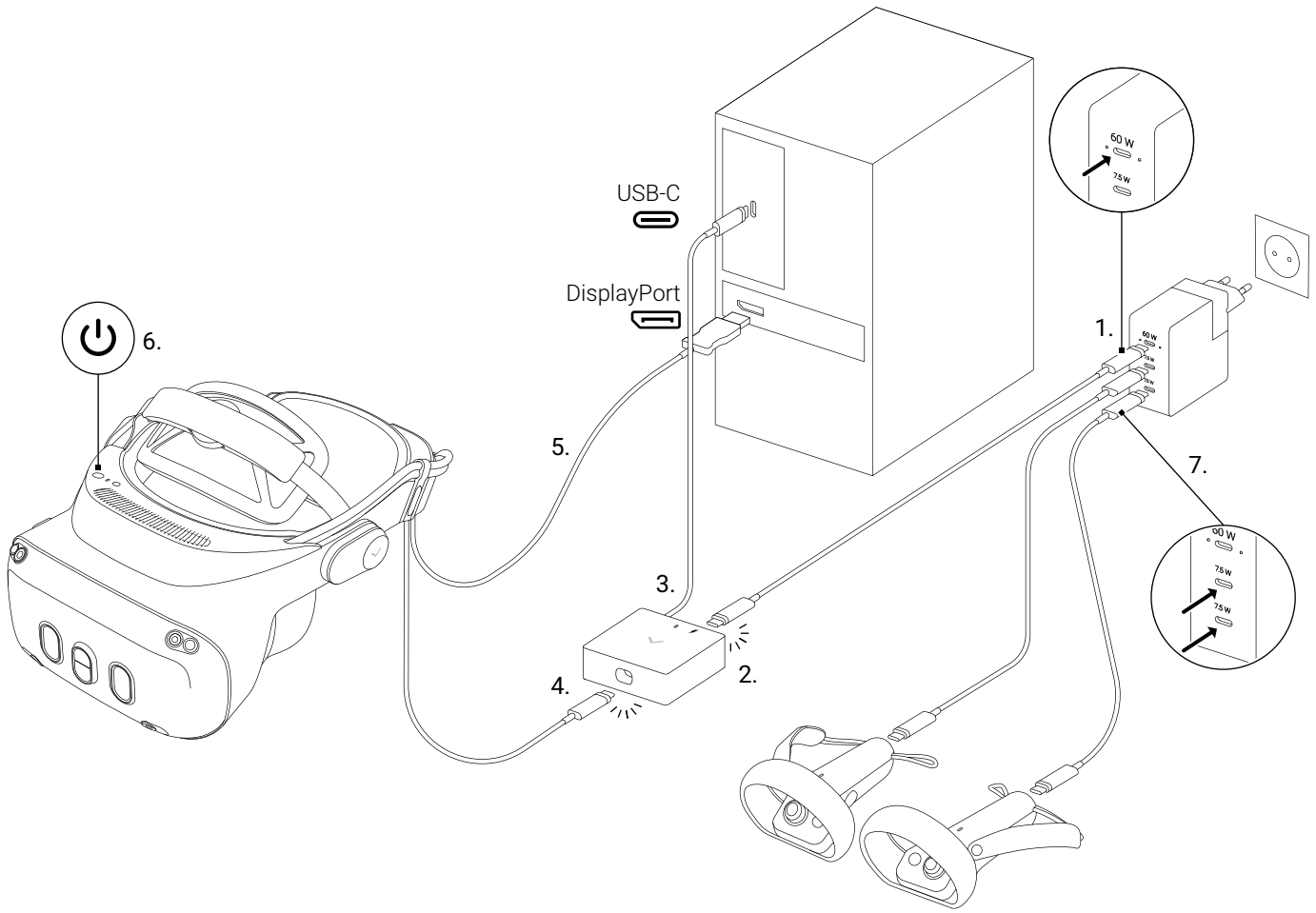

## Póngase el headset

Para ver contenido con la máxima calidad visual es necesario que el headset esté colocado con precisión sobre los ojos. La posición óptima es diferente para cada individuo, ya que depende de la forma de la cabeza y los ojos.

ES

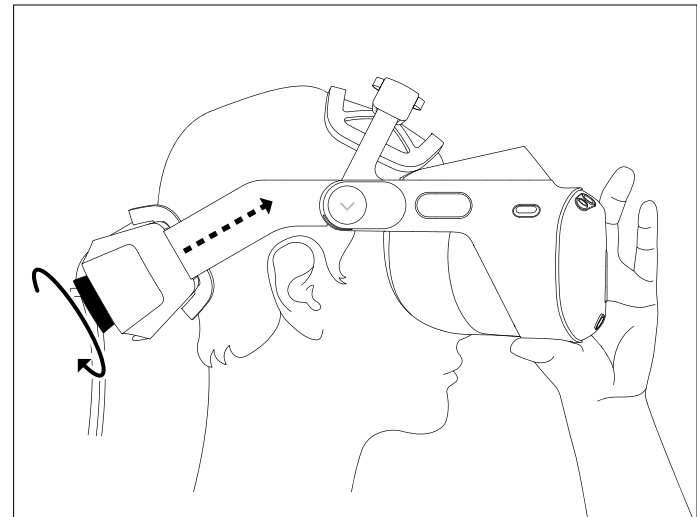
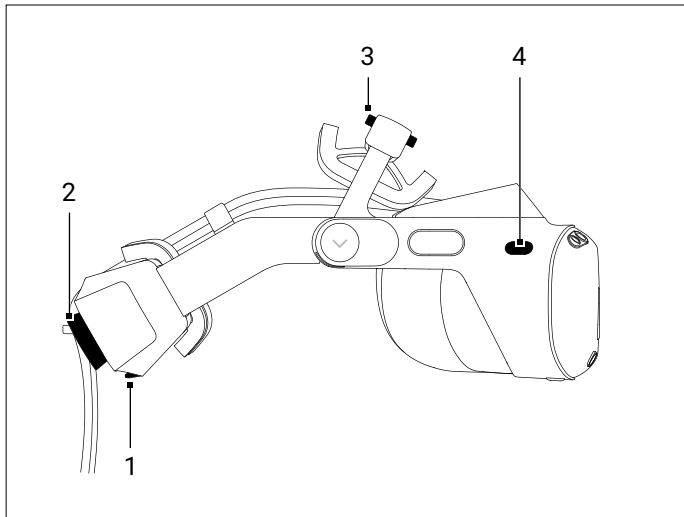

1. Antes de ponerse el headset, afloje los ajustes de la parte posterior y superior.

2. Apriete la diadema con la rueda de ajuste posterior.

1. Botón de liberación rápida
2. Rueda de ajuste posterior
3. Rueda de ajuste superior
4. Ajuste del campo de visión



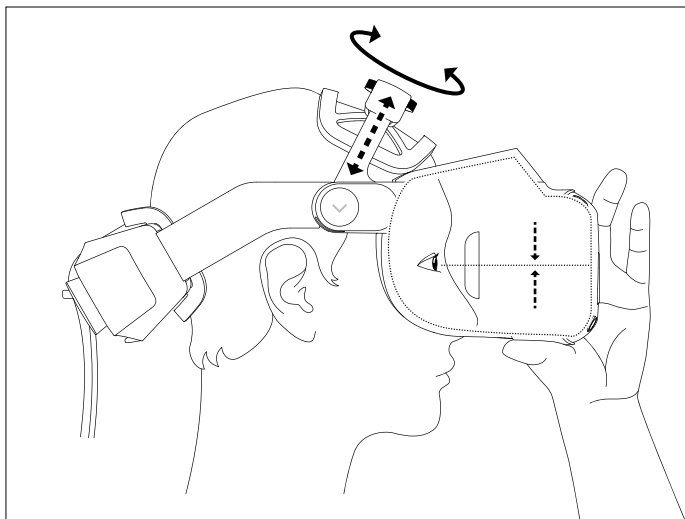

3. Regule el ajuste superior para mantener el headset en su lugar.

El headset está bien ajustado cuando se coloca cómodamente sobre su cabeza y la imagen dentro del headset es nítida.

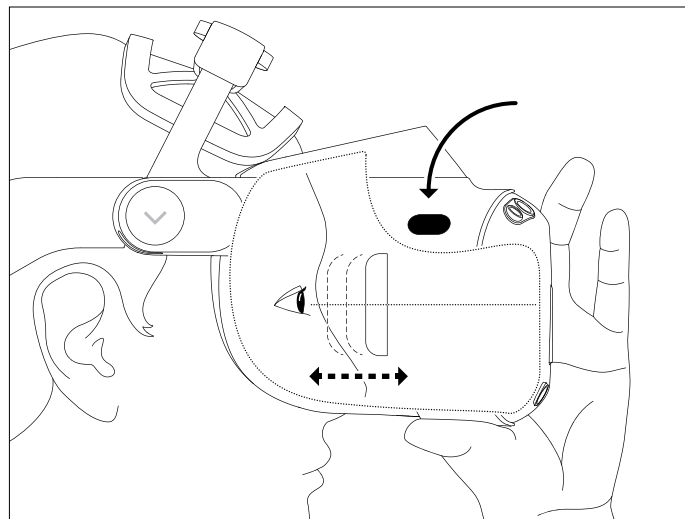

4. Ajuste el espacio entre los ojos y las lentes con el botón de ajuste del campo de visión. Mantenga el botón presionado y mueva el cuerpo del dispositivo más cerca o más lejos para una distancia de visualización óptima.

## Póngase los controladores

ES

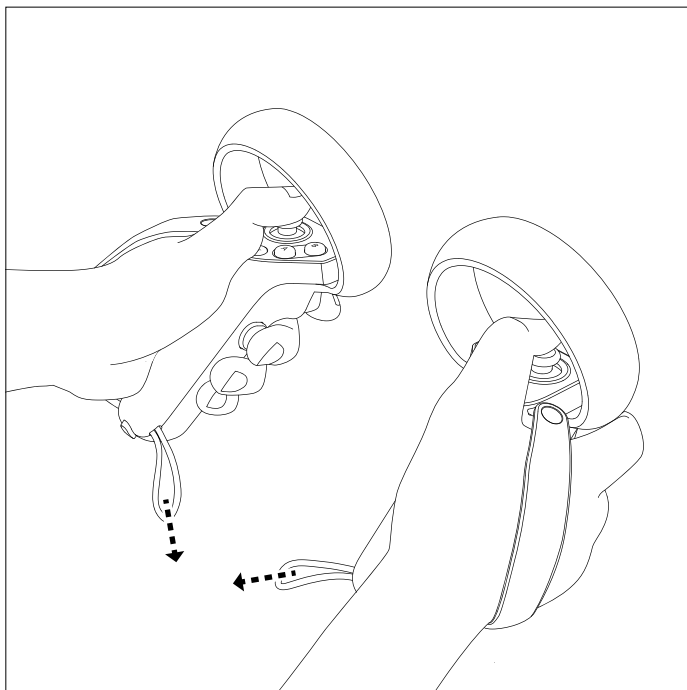

Sostenga el controlador con la mano para que pueda alcanzar todos los botones cómodamente con los dedos. Apriete la correa de mano tirando del lazo de ajuste.

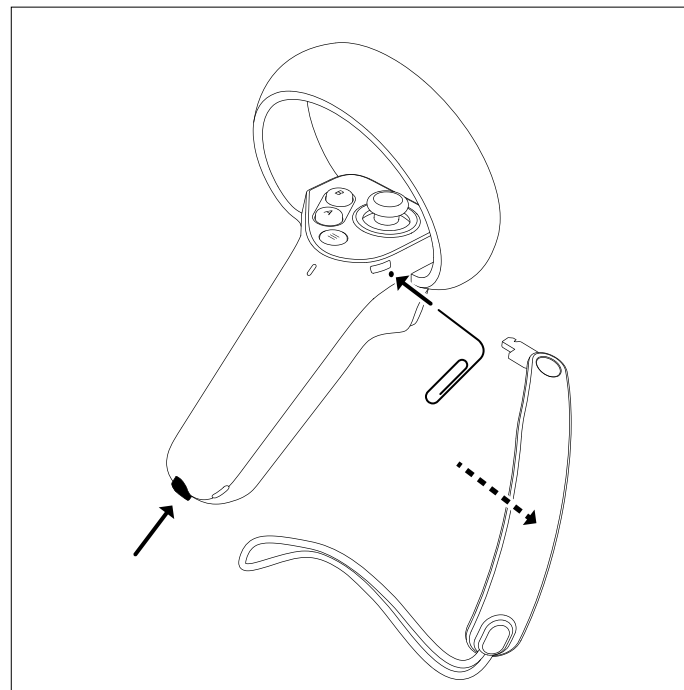

Puede soltar la correa de mano del controlador. Presione el botón de liberación de la correa de mano y tire de la parte inferior de la correa de mano. Suelte la parte superior de la correa de mano, por ejemplo, con la ayuda de un clip.

# Limpiar el headset y los mandos

Limpiar el headset y los controles regularmente, especialmente cuando los comparta con otras personas. Desenchufe el headset de su fuente de alimentación y apague los controladores antes de limpiarlos.

Lentes del headset y lentes de la cámara de realidad mixta:

- Para evitar rayar las lentes, utilice un plumero de aire para eliminar el polvo.
- Limpie suavemente las lentes con toallitas ópticas o un paño de microfibra para lentes.

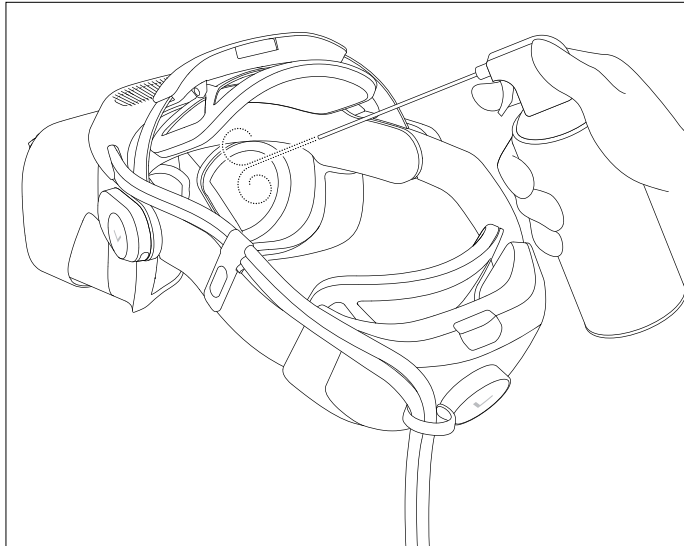

Cuerpo del headset y del controlador, placa frontal del headset, bloqueador de luz, almohadilla facial, área de la nariz y áreas alrededor de las lentes:

- Limpie con toallitas antibacterianas no abrasivas.

No utilice ninguna de las opciones siguientes para limpiar el headset, los controladores y demás accesorios:

- Agua, jabón, aerosoles
- Disolventes de limpieza, limpiadores líquidos, limpiadores químicos
- Productos químicos agresivos, alcohol

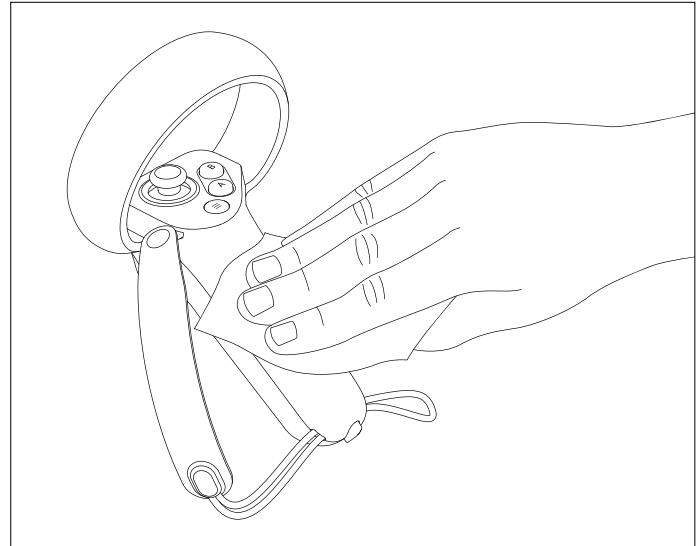

# Información sobre el producto y la seguridad

Visite [varjo.com/start](http://varjo.com/start) para obtener más información.

Lea detenidamente y familiarícese con estas instrucciones antes de empezar a utilizar el headset.

## Uso previsto

El headset está diseñado para uso en interiores y solo para personas de más de 13 años. Si no utiliza el headset según lo previsto, es posible que no funcione correctamente.

## Uso de alto riesgo

El software y/o los productos de Varjo no están diseñados, fabricados ni certificados para el control de ningún equipo o sistema, incluidos equipos o sistemas de aviación, industriales, comerciales, militares o médicos, de modo que dicho uso o un mal funcionamiento del software o los productos podría, con una probabilidad bastante significativa, provocar la muerte o lesiones graves a cualquier persona o animal, o a daños materiales o ambientales graves («uso de alto riesgo»). **VARJO RECOMIENDA ENCARECIDAMENTE NO UTILIZAR EL SOFTWARE O LOS PRODUCTOS PARA NINGÚN USO DE ALTO RIESGO.** Si aún así decide utilizar el software y/o los productos para un uso de alto riesgo, lo hace bajo su propio riesgo, asumiendo toda la responsabilidad y aceptando tomar todas las precauciones razonables para minimizar cualquier riesgo y daño derivado de dicho uso de alto riesgo y/o del fallo del software y/o los productos en dicho uso de alto riesgo.

## Etiqueta de tipo de producto

El nombre del modelo y el número de serie del headset están impresos en la etiqueta de tipo situada en el soporte posterior de la diadema.

El número de serie del controlador se puede encontrar en la parte posterior del dispositivo.

## Advertencias de salud y seguridad

Para reducir el riesgo de lesiones personales, molestias o daños materiales, asegúrese de que todos los usuarios del headset lean detenidamente las advertencias siguientes antes de usar el headset.

### Antes de utilizar el headset

Una cómoda experiencia de realidad mixta o virtual requiere un buen sentido del movimiento y el equilibrio. No utilice el headset en caso de enfermedad, cansancio, somnolencia, influencia de alcohol o drogas, resaca, problemas digestivos, estrés emocional o ansiedad, resfriado, gripe, migrañas o cefaleas, o en caso de malestar general, ya que podría empeorar su estado. Consulte a un médico antes de utilizar el headset si tiene alguna afección que afecte a su visión o movilidad, si está embarazada o es una persona mayor, si tiene una afección cardíaca u otra afección médica grave o si sufre convulsiones, migrañas o trastornos psiquiátricos.

### Entorno seguro

Los headsets Varjo producen una experiencia inmersiva de realidad mixta o virtual que puede distraerle y dificultar la visión de su entorno real.

- Antes de utilizar el headset, limpie el área de obstáculos y peligros, personas, muebles y cualquier otro objeto que pudiera impedirle moverse libremente. Compruebe también que tenga suficiente espacio encima y alrededor suyo para que pueda extender los brazos mientras utiliza el headset.
- Recuerde que los objetos virtuales que ve no existen en el entorno real, y su tamaño y ubicación no son reales. No intente sentarse o ponerse de pie sobre objetos virtuales ni utilizarlos como apoyo. Tenga en cuenta que detrás de los objetos virtuales puede haber cualquier objeto real.
- Nunca use el headset en situaciones que requieran atención, como andar, ir en bicicleta o conducir. No utilice el headset mientras se encuentre en un vehículo en movimiento.
- Recuerde que mientras usa el headset, es posible que no perciba la llegada de personas a la zona.
- No utilice el headset cerca de escaleras, balcones, ventanas, puertas abiertas o cerca de cualquier otro lugar desde donde pueda caerse.
- No utilice el headset cerca de paredes, techos bajos, ventiladores de techo, lámparas, llamas abiertas, fuentes de calor, objetos frágiles o cualquier otro elemento que pueda caerse o con el que pueda chocar.
- Tenga en cuenta la ubicación de los cables y conectores para no pisarlos, tropezar ni tirar de ellos mientras usa el headset. No sacuda, enrede ni doble los cables o conectores.
- No manipule objetos afilados o peligrosos mientras usa el headset.

### Molestias

Durante el uso del headset, algunas personas pueden experimentar sequedad de ojos, fatiga ocular, espasmos oculares o musculares, movimientos involuntarios, visión alterada, borrosa o doble, u otras anomalías visuales, mareos, aturdimiento, desorientación, malestar o dolor en la cabeza o los ojos, dolores de cabeza, alteración del equilibrio, alteración de la coordinación mano-ojo, exceso de sudoración, aumento de la salivación, náuseas, fatiga, pérdida de conciencia o convulsiones y otros síntomas de mareo por movimiento.

Cuando empiece a utilizar el headset, haga unas primeras sesiones cortas y realice descansos frecuentes. Si nota molestias, deje de usar el headset y no lo use hasta que no remitan los síntomas. No conduzca, opere maquinaria ni realice otras actividades visual o físicamente exigentes hasta que no se haya recuperado completamente de cualquier síntoma. Valore la posibilidad de consultar a un médico si no puede ver objetos virtuales de forma clara y cómoda.

### Uso excesivo

Haga descansos frecuentes cuando utilice el headset. El uso prolongado puede afectar a su coordinación mano-ojo o al equilibrio y puede causar otros efectos negativos.

### Lesiones por estrés repetitivo

Utilice el headset y los controladores en una posición cómoda. No ejerza una fuerza excesiva al agarrar el headset y los controladores. No ejerza una fuerza excesiva al pulsar los botones del headset y los controladores. Si experimenta hormigueo, entumecimiento, quemazón, rigidez, palpitaciones u otras molestias, deje de usar el headset y descanse hasta que se haya recuperado completamente de cualquier síntoma. Si sigue experimentando estos síntomas, consulte con un médico.

### Interferencia con dispositivos médicos

El headset puede emitir ondas de radio que pueden afectar al funcionamiento de dispositivos electrónicos cercanos, incluidos marcapasos cardíacos, audífonos y desfibriladores. Si utiliza un marcapasos u otro dispositivo médico implantado, no utilice el headset sin consultar primero a un médico o al fabricante de su dispositivo médico. Mantenga una distancia de seguridad entre el headset y sus dispositivos médicos y deje de utilizar el headset si observa cualquier interferencia con su dispositivo médico.

### Pérdida de audición

La exposición excesiva a sonidos fuertes puede causar daño auditivo. Al utilizar los altavoces integrados o unos auriculares externos con el headset, comience con el volumen a un nivel bajo y aumente el volumen lentamente si es necesario. No suba demasiado el volumen.

### Convulsiones

Algunas personas pueden experimentar fuertes mareos, desmayos, ataques epilépticos o blancos provocados por destellos de luz, patrones o exposición a fuentes de luz infrarroja de un rastreador ocular a pesar de no tener antecedentes de estas afecciones. Si experimenta alguno de estos síntomas, deje de utilizar el headset y consulte a un médico. Si tiene antecedentes de estos síntomas, consulte a un médico antes de usar el headset. Para reducir la probabilidad de convulsiones, no utilice el headset en caso de cansancio.

### Sin protección ocular

Los headsets Varjo no proporcionan protección ocular frente a impactos, residuos, productos químicos, luz UV, otras luces dañinas, partículas, proyectiles u otros riesgos físicos.

### Descarga eléctrica

No intente desmontar, abrir, reparar o modificar el headset, el controlador, la batería del controlador o cualquiera de los accesorios o la unidad de fuente de alimentación, ya que esto podría provocar descargas eléctricas u otros peligros y podría dañar el headset, los accesorios o la fuente de alimentación. Para EQUIPOS ENCHUFABLES, la toma de corriente debe instalarse cerca del equipo y ser fácilmente accesible. Utilice el headset solo con una fuente de alimentación USB tipo C capaz de suministrar 60 W (20 V y 3 A) y el adaptador del headset incluido en la caja. Utilice los controladores con los cables de carga USB-C incluidos en la caja. Utilice los controladores con el cargador Varjo de 3 puertos o una fuente de alimentación que pueda suministrar 6 W (5 V y 1,2 A).



### PRODUCTO LÁSER DE CLASE 1

### Dispositivo dañado o roto

No utilice el headset ni los accesorios si hay alguna pieza rota o dañada, si los cables proporcionados están rotos o si hay algún cable expuesto. No intente reparar usted mismo ningún componente del headset ni sus accesorios. Las reparaciones únicamente deben ser realizadas por un centro de servicio autorizado o por Varjo.

### Enfermedades contagiosas

Para evitar el riesgo de transferencia de enfermedades contagiosas de una persona a otra, no comparta e headset con personas con infecciones o enfermedades, especialmente oculares, cutáneas o del cuero cabelludo.

### Irritación cutánea

Deje de utilizar el headset si experimenta inflamación, picor u otra irritación. Si los síntomas persisten, consulte a un médico.

### Información sobre la seguridad de la batería

El controlador tiene una batería de iones de litio interna, no extraíble y recargable. No intente extraer la batería, ya que podría dañar el controlador.

- No desmantele, abra ni triture las pilas secundarias ni las baterías.
- Mantenga las baterías fuera del alcance de los niños.
- El uso de la batería por parte de niños debe ser supervisado. Especialmente, mantenga las baterías pequeñas fuera del alcance de niños pequeños.
- Solicite atención médica inmediata en caso de tragarse una pila o batería.
- No exponga las pilas o baterías a calor o fuego. Evite el almacenamiento bajo la luz solar directa.
- No someta las pilas o baterías a impactos mecánicos.
- En caso de fuga de una pila o batería, evite que el líquido entre en contacto con la piel o los ojos. En caso de contacto, lave el área afectada con gran cantidad de agua y consulte a un médico.
- Las baterías y pilas secundarias deben cargarse antes del uso. Utilice siempre el cargador correcto y consulte las instrucciones del fabricante o el manual del equipo para obtener las instrucciones de carga adecuadas.
- No deje una batería en carga prolongada cuando no esté en uso.
- No espere a que la batería esté completamente descargada antes de recargarla.
- No deje el controlador enchufado una vez que se haya cargado completamente.
- Conserve la documentación original del producto para futuras consultas.

### Información de seguridad

Para evitar lesiones personales o a terceros, o daños al headset, lea esta información de seguridad antes de utilizar el headset.

### Uso del headset

Cuando se ponga el headset por primera vez, siga las instrucciones sobre cómo colocárselo correctamente en la cabeza. El headset está bien ajustado cuando se coloca cómodamente sobre su cabeza y la imagen dentro del headset es nítida. No debe notarse dolor ni presión en la cabeza, y la almohadilla debe quedar cómoda en la cara.

Cuando se ponga el headset, este ajustará las lentes automáticamente en función de su distancia interpupilar. Este ajuste está activado de manera predeterminada. Le recomendamos que mantenga este ajuste activado. Desactívelo si el ajuste automático no le va bien, por ejemplo, debido al uso de gafas o a cualquier condición que afecte a su visión. Si desactiva el ajuste automático, es posible que sienta molestias al usar el headset.

### Superficies reflectantes

Tenga en cuenta que las superficies reflectantes pueden interferir con el seguimiento posicional.

### Cuidado y mantenimiento

Manipule el headset y los accesorios con cuidado y guárdelos en un lugar limpio y libre de polvo.

### Luz solar y fuentes de luz externas

No deje el headset o los accesorios expuestos a la luz solar directa o a una luz ultravioleta intensa. La exposición a la luz solar directa puede dañar la óptica y la pantalla. No apunte con un láser o una fuente de luz externa a través de las lentes.

### Daños

- No deje caer ni doble el headset ni lo golpee contra otros objetos, ya que ello podría afectar a la calibración de las lentes de la cámara.
- No raye las lentes de la cámara.
- Levante el headset sujetándolo por el cuerpo o la diadema.
- No levante el headset sujetándolo por las almohadillas o cables.
- No pise los cables.
- No deje caer ninguno de los accesorios.
- Para evitar dañar el controlador, no lo deje caer, no lo golpee con otros objetos ni colisione con superficies duras.
- Aunque los controladores se pueden usar mientras se cargan, evite hacerlo mientras esté de pie para evitar accidentes.

## ⚠ Daños que requieran servicio

Confíe solo en personal cualificado para el mantenimiento del headset y los accesorios. Póngase en contacto con un centro de servicio autorizado si:

- El headset o los accesorios han sido expuestos a líquidos o han sufrido una caída.
- El headset o los accesorios han sido sometidos a impactos o presentan daños.
- El headset o los accesorios se sobrecalientan.
- El headset o los accesorios no funcionan normalmente cuando se siguen las instrucciones de funcionamiento.

## Temperatura del dispositivo

Es normal que el headset se note caliente al tacto mientras está en uso. Las cámaras frontales y las superficies de ventilación de aire pueden calentarse especialmente. El contacto prolongado de la piel con un headset caliente al tacto puede causar molestias o enrojecimiento en la piel, o quemaduras a baja temperatura. Si el headset está caliente al tacto o le resulta incómodamente caliente, deje de usarlo y deje que se enfríe.

## Accesorios

No utilice el headset con accesorios o software no autorizados o incompatibles. El uso de accesorios o software no autorizados puede causar problemas de rendimiento o provocar lesiones o daños. Consulte [varjo.com/start](http://varjo.com/start) para obtener una lista de accesorios o software compatibles.

## Entorno de funcionamiento y almacenamiento

### Colocación

Utilice el headset solo en áreas adecuadamente ventiladas.

- No cubra el headset ni los controladores.
- No cubra las salidas de aire de la parte superior del headset.
- No coloque el headset cerca de objetos que puedan rayar las lentes.
- No exponga el headset ni los accesorios a llamas abiertas ni a productos para fumar prendidos.
- No coloque el headset ni los accesorios cerca de fuentes de calor, superficies calientes o temperaturas extremas.
- No utilice el headset ni los accesorios cerca de agua u otros líquidos.
- No utilice el headset ni los accesorios después de un cambio drástico de temperatura. Al mover el headset o los accesorios entre zonas con rangos de temperatura y/o humedad muy diferentes, puede formarse condensación sobre o dentro del headset o en cualquiera de los accesorios. Deje tiempo suficiente para que la humedad se evapore antes de usar el headset o los accesorios.

**NOTA:** Cuando mueva el headset y los accesorios de condiciones de baja temperatura a un ambiente más cálido o viceversa, deje que el headset y los accesorios se aclimaten a temperatura ambiente antes de encenderlos. Utilice el headset y los accesorios a temperaturas comprendidas entre los 10 °C y los 27 °C. Es seguro usar el headset y los accesorios a una temperatura máxima de 35 °C. Guarde el headset y los accesorios en su caja original a temperaturas de entre 0 °C y 40 °C para reducir al mínimo los daños involuntarios.

## Radiofrecuencias

Componente	Clasificación	Frecuencia	Potencia de salida máxima
Headset	15 V, 3 A	2,402–2,48 GHz	4 mW

## Información sobre la exposición a RF en Europa

Su dispositivo es un radiotransmisor y receptor. Se ha diseñado para no superar los límites de exposición a ondas de radio recomendados por las directrices internacionales. Estas directrices fueron desarrolladas por la organización científica independiente ICNIRP e incluyen márgenes de seguridad diseñados para garantizar la protección de todas las personas, independientemente de su edad y estado de salud. Las directrices utilizan una unidad de medida conocida como tasa de absorción específica, o SAR, por sus siglas en inglés.

El valor de salida del transmisor es inferior al nivel de exclusión de potencia de baja especificado en la norma EN 62479:2010.

## Reciclaje

La Directiva 2012/19/UE sobre residuos de aparatos eléctricos y electrónicos (RAEE), que entró en vigor el 13 de febrero de 2013, supuso un cambio importante en el tratamiento de los equipos eléctricos al final de su vida útil. Consulte las normativas locales para la eliminación adecuada de los productos electrónicos.



El símbolo de un contenedor de basura tachado en su headset, accesorios, batería, materiales de lectura o embalaje le recuerda que debe llevar todos los productos eléctricos y electrónicos, baterías y materiales de embalaje usados para la recogida selectiva al final de su vida útil. No deseché estos productos como residuos municipales sin separar; llévalos a reciclar. Para obtener información sobre su punto de reciclaje más cercano, consulte con la autoridad local de gestión de residuos.

## CE Aviso para la Unión Europea

Por la presente, Varjo declara que los headsets HS-10 y HS-10A cumplen la Directiva 2014/53/UE. El texto completo de la declaración de conformidad de la UE está disponible en la dirección de Internet siguiente: [varjo.com/compliance](http://varjo.com/compliance).

## FC Información de FCC e ISED para el usuario

**NOTA:** Este equipo ha sido probado y cumple con los límites para un dispositivo digital de Clase A, de conformidad con la parte 15 del Reglamento de FCC. Estos límites se han diseñado para proporcionar una protección razonable frente a interferencias perjudiciales cuando el equipo se utilice en un entorno comercial. Este equipo genera, utiliza y puede irradiar energía de radiofrecuencia y, si no se instala y utiliza de acuerdo con el manual de instrucciones, puede provocar interferencias perjudiciales para las comunicaciones por radio. Es probable que el funcionamiento de este equipo en una zona residencial provoque interferencias perjudiciales, en cuyo caso será necesario que el usuario corrija las interferencias asumiendo los costes correspondientes de hacerlo.

Este aparato digital de Clase A cumple con la norma canadiense ICES-003.



Proposición 65 de California

**ADVERTENCIA:**

Cáncer - [www.P65Warnings.ca.gov](http://www.P65Warnings.ca.gov).

## Declaración de cumplimiento de FCC e ISED

Este dispositivo cumple con la parte 15 del Reglamento de FCC y con RSS-247 de Innovación, Ciencia y Desarrollo Económico de Canadá. El funcionamiento está sujeto a las dos condiciones siguientes: (1) este dispositivo no puede provocar interferencias perjudiciales, y (2) este dispositivo debe aceptar cualquier interferencia recibida, incluidas las interferencias que puedan causar un funcionamiento no deseado. Los cambios o modificaciones no aprobados explícitamente por la parte responsable del cumplimiento podrían anular la autorización del usuario para hacer funcionar el equipo.

## Declaración de exposición a la radiación de FCC e ISED

Este equipo cumple con los límites de exposición a radiación de FCC y canadienses establecidos para un entorno no controlado. Estos transmisores no deben estar ubicados ni funcionar junto con ninguna otra antena o transmisor.

### Cumplimiento de RoHS

Este equipo cumple la Directiva 2011/65/UE del Parlamento Europeo y del Consejo, de 8 de junio de 2011, sobre restricciones a la utilización de determinadas sustancias peligrosas en equipos eléctricos y electrónicos (RoHS) y sus enmiendas.

### Cumplimiento de la Ley de Radio Japonesa

Este dispositivo se concede de conformidad con la Ley de Radio Japonesa (電波法).

Este dispositivo no debe ser modificado (de lo contrario, el número de designación otorgado dejará de ser válido).

### Actualizaciones de la guía del usuario

Varjo se reserva el derecho a actualizar la información contenida en esta guía del usuario. Puede encontrar la última versión en [varjo.com/downloads](http://varjo.com/downloads).

# Contenuto della confezione

IT

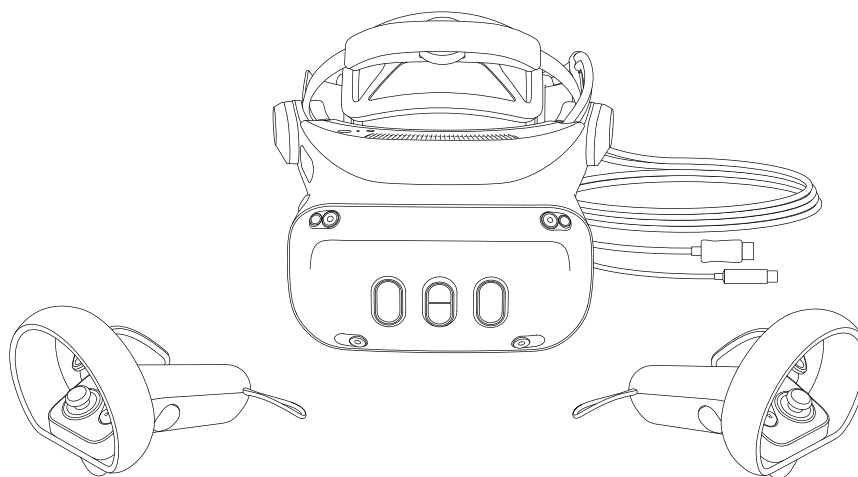

Visore a realtà mista Varjo  
Cavo del display (connettore DisplayPort, 5 m)  
Cavo dati (connettore di tipo USB-C, 5 m)  
2 controller Varjo

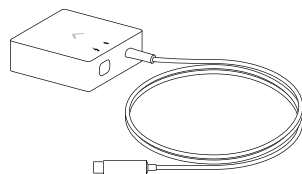

Adattatore per visore

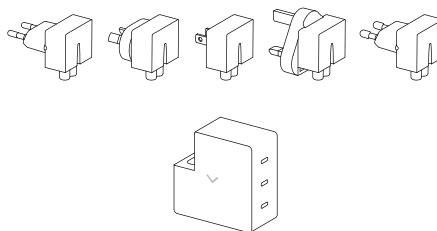

Caricabatterie a 3 porte  
5 spine d'alimentazione  
(UE, UK, USA, AUS, KOR)

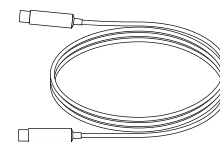

3 cavi di ricarica  
(connettore di tipo USB-C, 1,5 m)



# Download di Varjo Base

Varjo Base è il software che serve per utilizzare il visore su un computer Windows. È inoltre necessario disporre di un account Varjo per configurare il visore e i controller.

1. Accedere a **account.varjo.com** e creare un account Varjo.
2. Scaricare Varjo Base.
3. Eseguire il login a Varjo Base con l'account Varjo creato.
4. Selezionare il modello di visore in Varjo Base e seguire le istruzioni di configurazione.

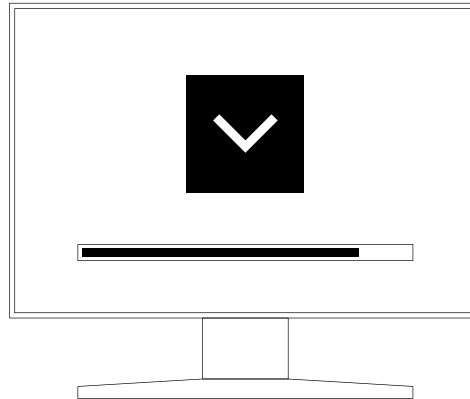

# Panoramica del visore

1. Pulsante di accensione
2. Indicatore di stato
3. Connettore per cuffie (3,5 mm)
4. Rotellina di regolazione superiore
5. Prese d'aria
6. Telecamere per il tracciamento della posizione
7. Telecamere a realtà mista
8. Sensore LiDAR
9. Regolazione del campo visivo
10. Comandi tattili

11. Altoparlanti
12. Microfoni vocali
13. Sistema di tracciamento oculare
14. Lenti con regolazione della distanza interpupillare (IPD)
15. Cuscino per il viso
16. Blocco della luce
17. Pulsante di rilascio rapido
18. Rotellina di regolazione posteriore

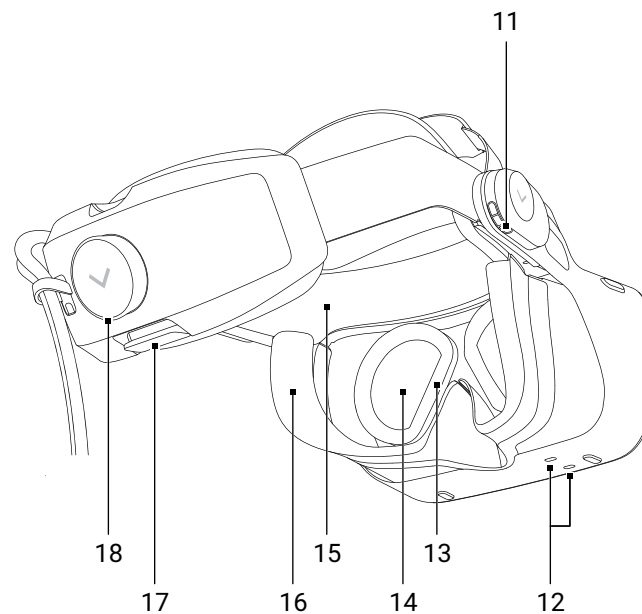
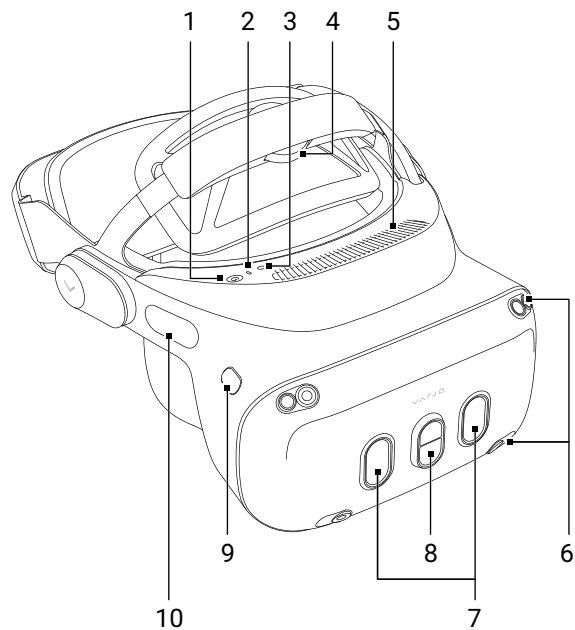

# Panoramica dei controller

1. Cinghia da polso
2. Indicatore di stato
3. Thumbstick
4. Pulsante A
5. Pulsante B
6. Pulsante Menu /  
Premere a lungo per accendere e spegnere
7. Trigger
8. Pulsante di presa
9. Porta di ricarica (USB-C)
10. Pulsante di rilascio della cinghia da polso

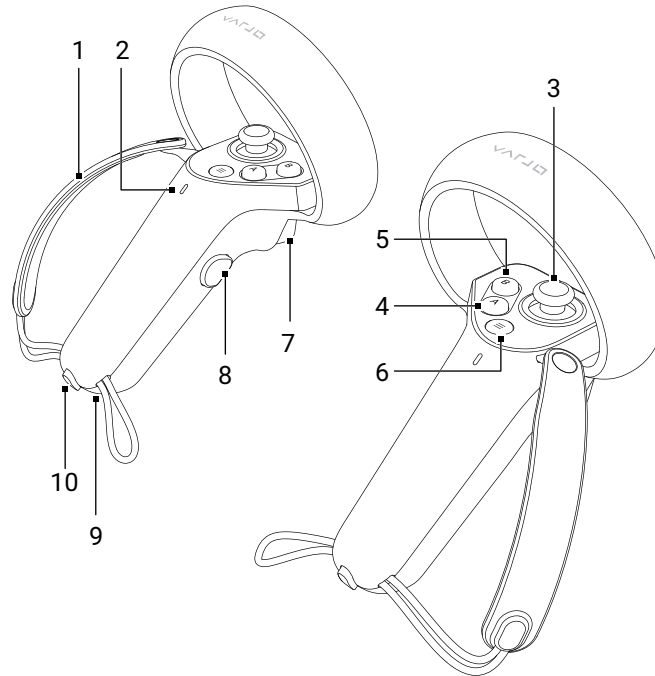

# Collegare il visore e caricare i controller

I visori Varjo sono compatibili con i computer Windows. Per i requisiti di sistema, consultare [varjo.com/start/system](https://www.varjo.com/start/system).

1. Collegare l'alimentazione all'adattatore per visore, utilizzando il cavo di ricarica. Utilizzare la porta da 60 W nel caricabatterie a 3 porte.
2. Assicurarsi che il cavo di ricarica si inserisca correttamente in posizione.
3. Collegare l'adattatore per visore alla parte posteriore del computer. Il colore della spia dell'indicatore di stato nell'adattatore per visore diventa verde.
4. Collegare il cavo dati del visore all'adattatore. Assicurarsi che il cavo si inserisca correttamente in posizione.
5. Collegare il cavo del display del visore alla scheda grafica del computer.
6. Accendere il visore.
7. Si raccomanda di ricaricare i controller prima dell'uso. Collegare i controller alle porte da 7,5 W nel caricabatterie a 3 porte.

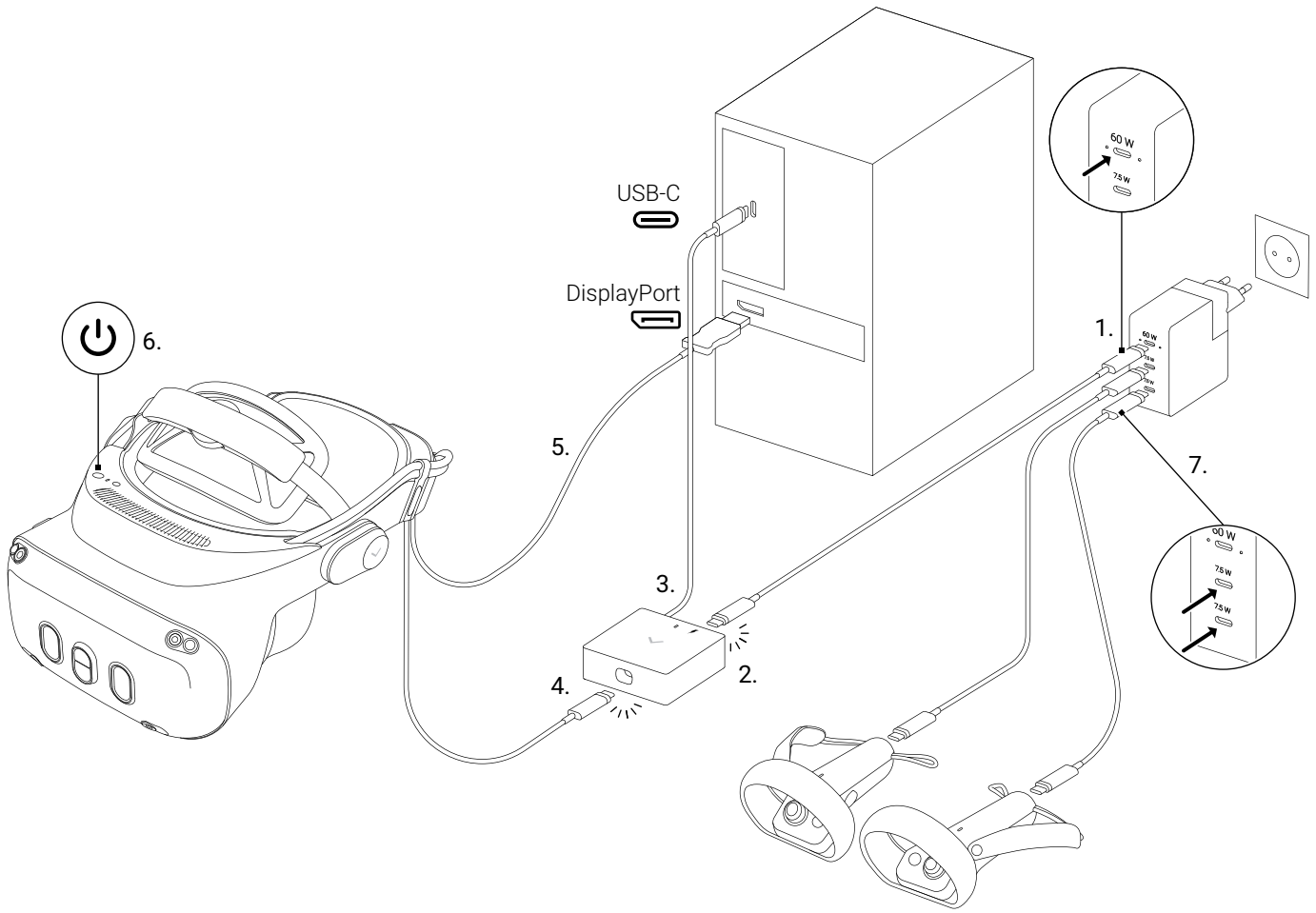

## Per indossare il visore

Per usufruire dei contenuti con la massima qualità visiva possibile, è necessario che il visore sia posizionato con precisione sugli occhi. Il posizionamento ottimale è diverso per ogni individuo, in quanto dipende dalla forma della testa e degli occhi.

IT

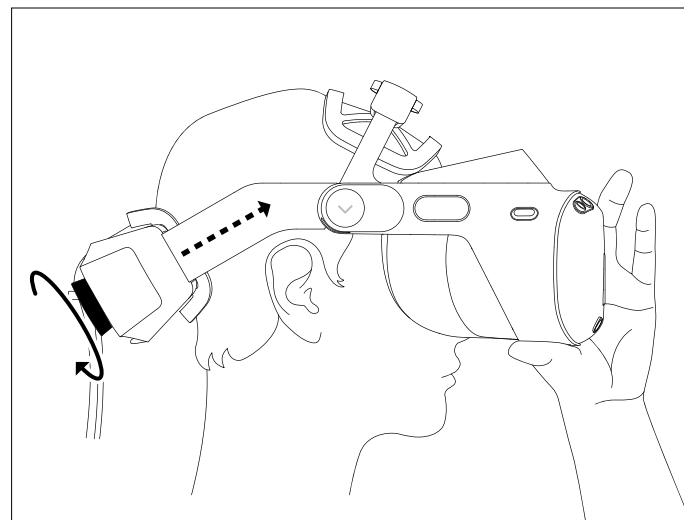
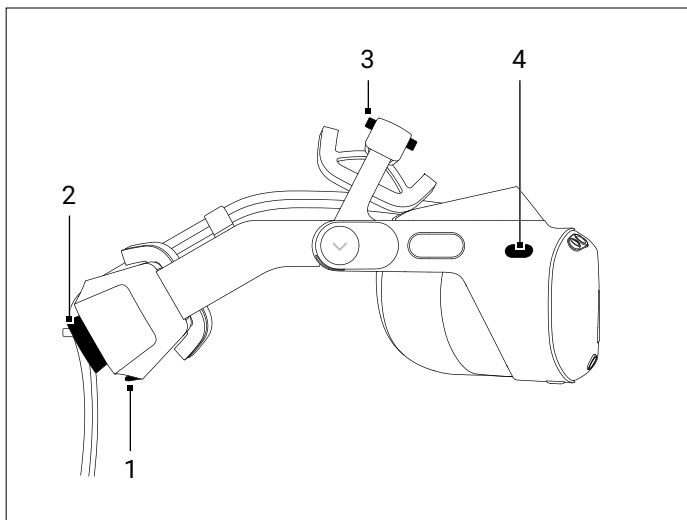

1. Prima di indossare il visore, allentare entrambe le regolazioni (posteriore e superiore).

2. Stringere la fascia per la testa utilizzando la rotellina di regolazione posteriore.

1. Pulsante di rilascio rapido
2. Rotellina di regolazione posteriore
3. Rotellina di regolazione superiore
4. Regolazione del campo visivo

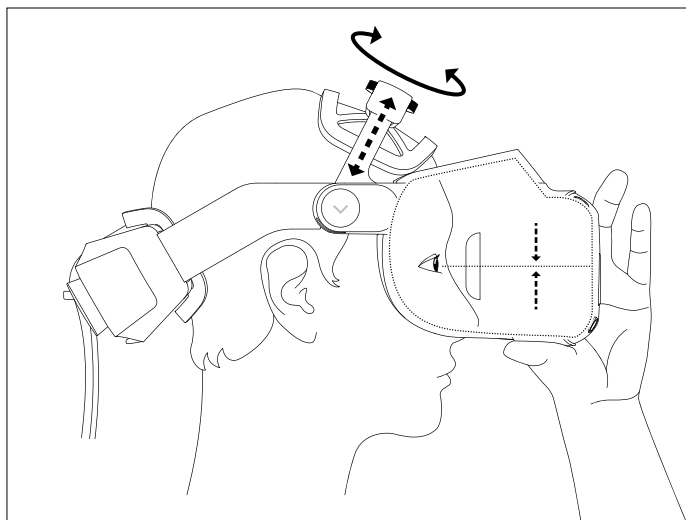

3. Adattare la regolazione superiore per tenere il visore in posizione.

Il visore è regolato correttamente quando si adatta comodamente alla testa e l'immagine al suo interno è nitida.

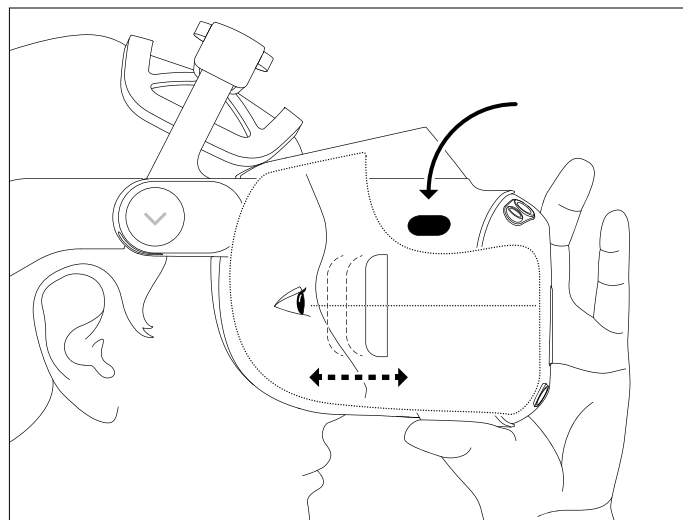

4. Regolare lo spazio tra gli occhi e le lenti utilizzando il pulsante di regolazione del campo visivo. Tenere premuto il pulsante e avvicinare o allontanare il corpo del dispositivo fino a ottenere una distanza di visione ottimale.

## Per indossare i controller

IT

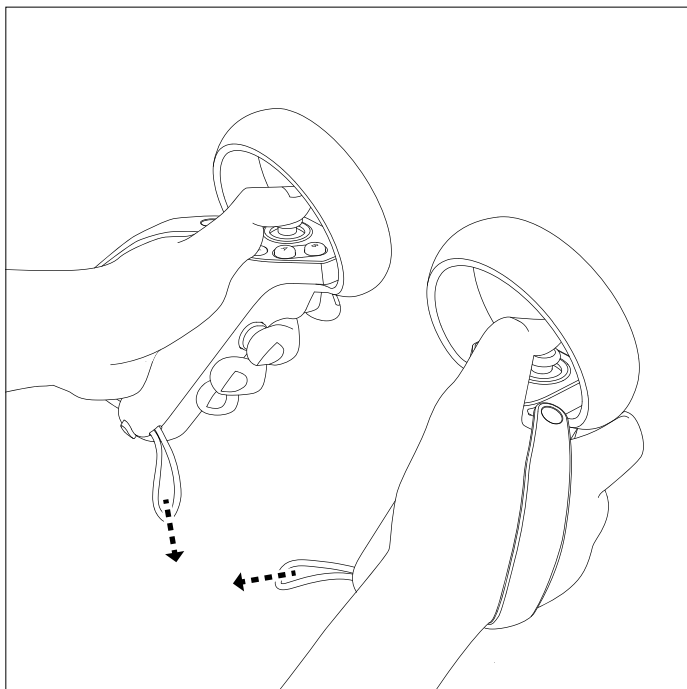

Tenere il controller in mano, in modo da poter raggiungere comodamente tutti i pulsanti con le dita. Stringere la cinghia da polso tirando l'anello di serraggio.

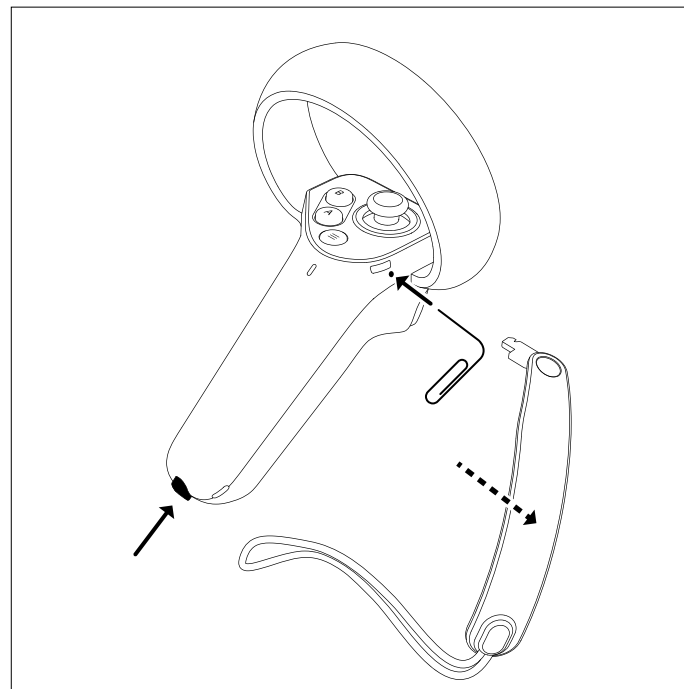

È possibile staccare la cinghia da polso dal controller. Premere il pulsante di rilascio della cinghia da polso ed estrarre la parte inferiore della cinghia. Rilasciare la parte superiore della cinghia utilizzando, ad esempio, una graffetta.



## Per pulire il visore e i controller

Pulire il visore e i controller a intervalli regolari, soprattutto quando vengono condivisi con altre persone. Staccare il visore dalla fonte d'alimentazione e spegnere i controller prima di pulirli.

Lenti del visore e lenti delle telecamere a realtà mista:

- Per evitare di graffiare le lenti, soffiare via la polvere utilizzando uno spolverino ad aria.
- Pulire delicatamente le lenti utilizzando salviette per lenti ottiche oppure un panno in microfibra.

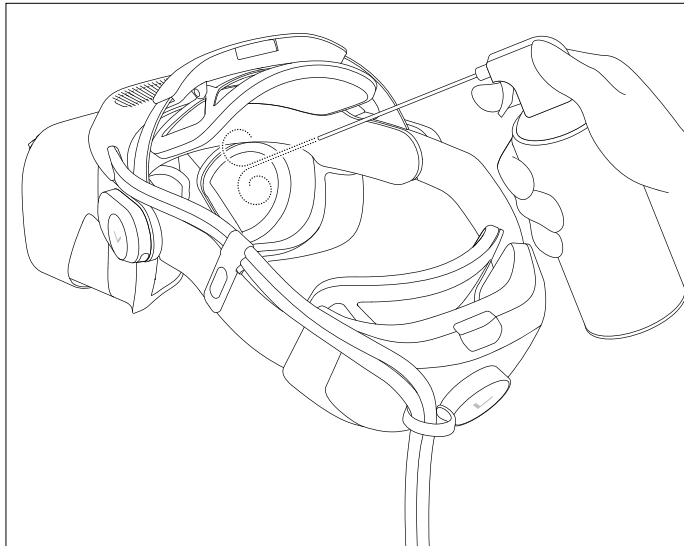

Corpo del visore e dei controller, piastra frontale del visore, blocco della luce, cuscino per il viso, area intorno al naso e aree intorno alle lenti:

- Pulire utilizzando salviette antibatteriche non abrasive.

Per pulire il visore, i controller e gli altri accessori, evitare di utilizzare quanto segue:

- Acqua, sapone, aerosol
- Solventi per la pulizia, detergenti liquidi, detergenti chimici
- Sostanze chimiche aggressive, alcol

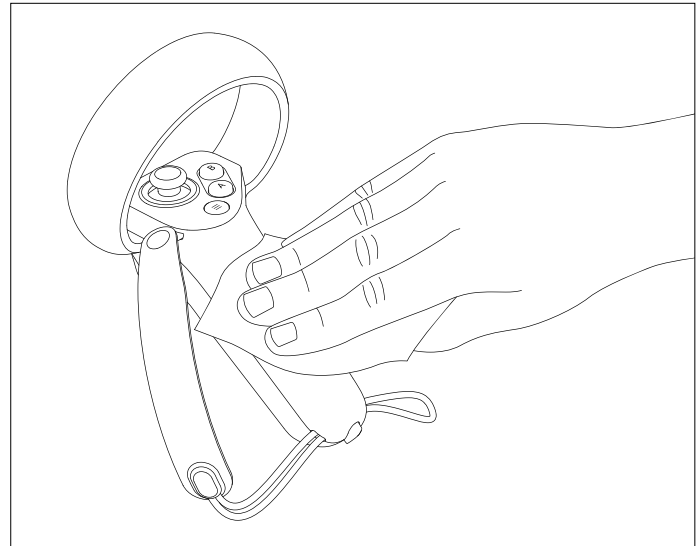

# Informazioni sul prodotto e sulla sicurezza

Per ulteriori informazioni, è possibile visitare [varjo.com/start](http://varjo.com/start).

Si prega di leggere le presenti istruzioni e di impraticarsi con esse prima di iniziare a utilizzare il visore.

## Uso previsto

Il visore è destinato all'uso in interni e soltanto da parte di persone che abbiano almeno 13 anni d'età. Se il visore non viene utilizzato come previsto, potrebbe funzionare in modo non corretto.

## Uso ad alto rischio

Il software e/o i prodotti Varjo non sono progettati, realizzati o certificati per il controllo di qualsiasi apparecchiatura o sistema (inclusi apparecchiature o sistemi aeronautici, industriali, commerciali, militari o medici) in un modo per cui tale uso, oppure un malfunzionamento del software o dei prodotti, potrebbero provocare - con un elevato livello di probabilità - il decesso o gravi lesioni fisiche di qualsiasi persona o animale, oppure provocare gravi danni fisici o ambientali ("uso ad alto rischio"). VARJO SCONSIGLIA VIVAMENTE DI UTILIZZARE IL SUO SOFTWARE O I SUOI PRODOTTI PER QUALSIASI USO AD ALTO RISCHIO. Qualora l'utente decidesse comunque di utilizzare il software e/o i prodotti per un uso ad alto rischio, lo fa a suo esclusivo rischio e pericolo, assumendosi tutte le responsabilità e accettando di prendere tutte le precauzioni ragionevoli per ridurre al minimo qualsiasi rischio e danno derivanti da tale uso ad alto rischio e/o guasto del software e/o dei prodotti in tale uso ad alto rischio.

## Etichetta del tipo di prodotto

Il nome del modello e il numero di serie del visore sono stampati sull'etichetta del tipo, posta sul supporto posteriore della fascia per la testa.

Il numero di serie del controller è reperibile sul retro del dispositivo.

## Avvertenze in materia di salute e sicurezza

Per ridurre il rischio di lesioni personali, situazioni di disagio o danni alla proprietà, è necessario assicurarsi che tutti gli utenti

del visore leggano attentamente le avvertenze riportate qui di seguito prima di utilizzare il visore.

### Prima di utilizzare il visore

Per una comoda esperienza di realtà mista o virtuale, è necessario disporre di un ottimo senso del movimento e dell'equilibrio. L'utente dovrà quindi evitare l'uso del visore se è malato, stanco, assonnato, sotto l'influenza di alcol o droghe, reduce da una sbornia, affetto da problemi digestivi, in stato di stress emotivo o d'ansia, affetto da raffreddore, influenza, emicrania o mal di testa, oppure - in generale - se non si sente bene, in quanto l'uso in tali condizioni potrebbe peggiorare il suo stato di salute. L'utente dovrà inoltre consultare un medico prima di utilizzare il visore se si trova in una condizione che compromette la vista o la mobilità, se è in gravidanza o anziano, se è affetto da problemi cardiaci o da altre condizioni mediche gravi, oppure se soffre di convulsioni, emicrania o alterazioni psichiatriche.

### Ambiente sicuro

I visori Varjo producono un'esperienza immersiva di realtà mista o virtuale, che può distrarre l'utente e rendere difficile la visione dell'ambiente reale circostante.

- Prima di utilizzare il visore, è necessario sgombrare l'area da ostacoli e pericoli, persone, mobili e altri oggetti che potrebbero impedire di muoversi liberamente. Inoltre, è necessario controllare di avere abbastanza spazio sopra e intorno a sé, in modo da poter estendere le braccia durante l'uso del visore.
- L'utente dovrà ricordare che tutti gli oggetti virtuali che vede non esistono nell'ambiente reale e che anche le loro dimensioni e la loro posizione non sono reali. Evitare di sedersi o stare in piedi su oggetti virtuali, oppure utilizzarli come supporto. Prestare attenzione a eventuali oggetti del mondo reale che potrebbero trovarsi dietro gli oggetti virtuali.
- Non utilizzare mai il visore in situazioni che richiedono attenzione, ad esempio mentre si cammina, si va in bicicletta o si guida. Non utilizzare il visore mentre si è in un veicolo in movimento.
- L'utente dovrà ricordare che, mentre usa il visore, potrebbe non accorgersi di persone che entrano nell'area di movimento.
- Non utilizzare il visore vicino a scale, balconi, finestre e porte aperte, oppure vicino a qualsiasi altro luogo da cui è possibile cadere.
- Non utilizzare il visore vicino a pareti, soffitti bassi, ventilatori a soffitto, lampadari, fiamme libere, fonti di calore e oggetti

fragili, oppure vicino a qualsiasi altro oggetto con cui è possibile scontrarsi.

- Ricordarsi la posizione dei cavi di collegamento e di quelli d'alimentazione, in modo da non camminarvi sopra e inciamparvi oppure tirarli durante l'uso del visore. Non stratonare, annodare o piegare i cavi di collegamento o quelli d'alimentazione.
- Non maneggiare oggetti appuntiti o comunque pericolosi durante l'uso del visore.

### Manifestazioni di disagio

Durante l'uso del visore, alcune persone potrebbero avvertire secchezza oculare, affaticamento oculare, contrazioni oculari o muscolari, movimenti involontari, visione alterata, offuscata o doppia oppure altre anomalie visive, vertigini, giramenti di testa, disorientamento, disagio o dolore alla testa o agli occhi, mal di testa, alterazione dell'equilibrio, mancata coordinazione occhio-mano, sudorazione eccessiva, aumento della salivazione, nausea, affaticamento, perdita di coscienza o convulsioni e altri sintomi di chinetosi.

Quando l'utente inizia a utilizzare il visore, le prime sessioni devono essere brevi e con pause regolari. Qualora si sentisse a disagio, deve interrompere l'uso del visore e riprenderlo soltanto dopo la scomparsa dei sintomi. Evitare di guidare, utilizzare macchinari o impegnarsi in altre attività visivamente o fisicamente impegnative finché i sintomi non sono completamente scomparsi. Prendere in considerazione la possibilità di consultare un medico qualora non si fosse in grado di vedere gli oggetti virtuali in modo chiaro e comodo.

### Abuso

Utilizzare il visore facendo pause regolari. L'uso prolungato potrebbe influire sulla coordinazione occhio-mano oppure sull'equilibrio, oltre a poter causare altri effetti negativi.

### Lesioni da stress ripetitivo

È necessario utilizzare il visore e i controller in una posizione comoda. Evitare l'uso di una forza eccessiva per impugnare il visore e i controller. Evitare l'uso di una forza eccessiva per premere i pulsanti del visore e dei controller. Qualora si verificassero formicolio, intorpidimento, bruciore, rigidità, palpitazioni o altre manifestazioni di disagio, interrompere l'uso del visore e riposare fino al completo recupero da qualsiasi sintomo. Se tali sintomi continuassero a manifestarsi, consultare un medico.

### Interferenze con i dispositivi medici

Il visore può emettere onde radio, che possono influire sul funzionamento dei macchinari elettronici nelle vicinanze inclusi pacemaker cardiaci, apparecchi acustici e defibrillatori. Se all'utente è stato impiantato un pacemaker o altri dispositivi medici, non può utilizzare il visore senza prima aver consultato un medico oppure il produttore del dispositivo medico impiantato. Mantenere una distanza di sicurezza tra il visore e i dispositivi medici e interrompere l'uso del visore qualora venissero osservate interferenze con un dispositivo medico.

### Perdita dell'udito

Un'eccessiva esposizione a suoni ad alto volume e rumori forti può causare danni all'udito. Quando vengono utilizzati, insieme al visore, gli altoparlanti integrati oppure cuffie esterne, iniziare a basso volume, aumentandolo lentamente se necessario. Evitare di alzare troppo il volume.

### Convulsioni

Alcune persone possono sperimentare forti vertigini, svenimenti, crisi epilettiche o episodi di perdita di memoria provocati da lampi o modelli di luce oppure da un'esposizione alle sorgenti luminose a infrarossi di un tracciatore oculare, anche se non avessero mai sperimentato tali sintomi in passato. Qualora l'utente sperimentasse uno di tali sintomi, deve interrompere l'uso del visore e consultare un medico. Se invece avesse già sperimentato tali sintomi in passato, deve consultare un medico prima di utilizzare il visore. Per ridurre la probabilità di un attacco di convulsioni, l'utente deve evitare l'uso del visore quando è stanco.

### Nessuna protezione oculare

I visori Varjo non forniscono alcuna protezione oculare contro urti, detriti, sostanze chimiche, luce UV, altre luci nocive, particelle, proiettili o altri pericoli fisici.

### Scosse elettriche

Non tentare di smontare, aprire, riparare o modificare il visore, il controller, la batteria del controller oppure altri accessori o l'alimentatore, poiché tali operazioni possono causare scosse elettriche o altri pericoli e potrebbero danneggiare il visore, gli accessori o l'alimentatore. Per le APPARECCHIATURE CON CAVO, la presa a parete deve trovarsi vicino all'apparecchiatura ed essere facilmente accessibile. Utilizzare il visore esclusivamente con un alimentatore di tipo USB-C in grado di erogare 60 W (20 V e 3 A) e con l'adattatore per visore incluso nella confezione. Utilizzare i controller con i cavi di ricarica di tipo USB-C inclusi nella confezione. Utilizzare i controller con il

caricabatterie a 3 porte Varjo, oppure con un alimentatore in grado di erogare 6 W (5 V e 1,2 A).



### PRODOTTO LASER DI CLASSE 1

#### Dispositivo danneggiato o rotto

Non utilizzare il visore o gli accessori se uno qualsiasi dei loro componenti fosse rotto o danneggiato, se i cavi in dotazione fossero usurati oppure in presenza di fili scoperti. Non tentare di riparare da soli alcun componente del visore o degli accessori. Le riparazioni devono essere eseguite esclusivamente presso una struttura di assistenza autorizzata oppure da Varjo.

#### Condizioni di possibile contagio

Per evitare il rischio di trasferire condizioni contagiose da una persona all'altra, evitare la condivisione del visore con persone affette da infezioni o malattie, in particolare degli occhi, della pelle o del cuoio capelluto.

#### Irritazione cutanea

Interrompere l'uso del visore qualora si presentassero gonfiori, prurito o altre irritazioni. Se i sintomi persistono, consultare un medico.

### Informazioni sulla sicurezza della batteria

Il controller dispone di una batteria interna agli ioni di litio, non rimovibile e ricaricabile. Non tentare di rimuovere la batteria, poiché tale operazione potrebbe danneggiare il controller.

- Non smontare, aprire né fare a pezzi le celle secondarie o le batterie.
- Tenere le batterie fuori dalla portata dei bambini.
- L'uso della batteria da parte dei bambini deve essere supervisionato. Tenere fuori dalla portata dei bambini piccoli soprattutto le batterie di piccole dimensioni.
- Consultare immediatamente un medico qualora una cella o una batteria venisse ingerita.
- Non esporre le celle o le batterie al calore o al fuoco. Evitare di conservarle alla luce diretta del sole.
- Evitare di sottoporre le celle o le batterie a urti.
- In caso di perdita da una cella o da una batteria, non lasciare che il liquido venga a contatto con la pelle o gli occhi. Qualora ciò avvenisse, lavare l'area interessata con abbondanti quantità d'acqua e consultare un medico.
- Le celle secondarie e le batterie devono essere ricaricate prima dell'uso. Utilizzare sempre il caricabatterie corretto e consultare le istruzioni del produttore oppure il manuale

dell'apparecchiatura per documentarsi sulle istruzioni di ricarica corrette.

- Quando non è in uso, non lasciare una batteria in ricarica prolungata.
- Non attendere che la batteria sia completamente scarica prima di ricaricarla.
- Non lasciare il controller collegato dopo che è stato completamente caricato.
- Conservare la documentazione originale del prodotto per consultarla in futuro.

### Informazioni sulla sicurezza

Per evitare lesioni personali o ad altri, oppure danni al visore, è necessario leggere queste informazioni sulla sicurezza prima di utilizzare il visore.

#### Come indossare il visore

Quando il visore viene indossato per la prima volta, è necessario seguire le istruzioni che indicano come posizionarlo correttamente sulla testa. Il visore è regolato correttamente quando si adatta comodamente alla testa e l'immagine al suo interno è nitida. Non devono presentarsi dolori o pressioni sulla testa e il cuscino deve adattarsi comodamente al viso.

Quando viene indossato, il visore regolerà automaticamente le lenti in base alla distanza interpupillare di chi lo indossa. Come impostazione predefinita, questa regolazione è attiva. Si raccomanda di mantenerla attiva. L'utente può disattivare l'impostazione se la regolazione automatica non funzionasse nel suo caso specifico, ad esempio perché porta gli occhiali oppure in presenza di eventuali condizioni che ne compromettono la vista. Se la regolazione automatica viene disattivata, l'uso del visore potrebbe provocare sensazioni di disagio.

#### Superfici riflettenti

È necessario tener presente che le superfici riflettenti potrebbero interferire con il tracciamento della posizione.

#### Cura e manutenzione

Maneggiare il visore e gli accessori con cura e conservarli in un luogo pulito e al riparo dalla polvere.

#### Luce del sole e sorgenti luminose esterne

Non lasciare il visore o gli accessori esposti alla luce diretta del sole o a forti raggi ultravioletti. L'esposizione alla luce diretta del sole può danneggiare l'ottica e il display. Evitare di puntare un laser o una sorgente luminosa esterna in direzione delle lenti.

## ! Danni

- Evitare di far cadere o piegare il visore o di urtarlo contro altri oggetti, poiché ciò potrebbe influire sulla calibrazione delle lenti delle telecamere.
- Non graffiare le lenti delle telecamere.
- Sollevare il visore afferrandone il corpo o la fascia per la testa.
- Non sollevare il visore afferrandone i cuscini o i cavi.
- Non calpestare i cavi.
- Non far cadere nessuno degli accessori.
- Per evitare di danneggiare il controller, evitare di farlo cadere, di colpire altri oggetti con esso oppure di sbatterlo su superfici dure.
- Sebbene i controller possano essere utilizzati durante la ricarica, evitare di farlo mentre si è in piedi, per prevenire eventuali incidenti.

## ! Danni che richiedono manutenzione

Soltanto il personale opportunamente qualificato può sottoporre il visore e gli accessori a manutenzione. Contattare una struttura di assistenza autorizzata nei seguenti casi:

- Il visore o gli accessori sono stati esposti a liquidi, oppure sono caduti.
- Il visore o gli accessori sono stati soggetti a urti, oppure sono danneggiati.
- Il visore o gli accessori si surriscaldano.
- Il visore o gli accessori non funzionano correttamente quando vengono seguite le istruzioni per l'uso.

## Temperatura del dispositivo

È normale che il visore si riscaldi leggermente al tatto durante l'uso. In particolare, potrebbero surriscaldarsi le telecamere frontali e le superfici di ventilazione dell'aria. Il contatto prolungato della pelle con un visore leggermente riscaldato al tatto può provocare un'irritazione o un arrossamento della pelle, oppure ustioni a bassa temperatura. Qualora il visore fosse leggermente riscaldato al tatto oppure si riscaldasse eccessivamente, è necessario interromperne l'uso e lasciare che si raffreddi.

## Accessori

Non utilizzare il visore con accessori o software non autorizzati o incompatibili. L'uso di accessori o di software non autorizzati può alterare le prestazioni oppure provocare lesioni o danni. Verificare su [varjo.com/start](http://varjo.com/start) l'elenco di accessori o software compatibili.

## Ambiente operativo e di conservazione

### Ubicazione

Utilizzare il visore soltanto in aree adeguatamente ventilate.

- Non coprire il visore o i controller.
- Non coprire le prese d'aria sulla parte superiore del visore.
- Non posizionare il visore vicino a oggetti che potrebbero graffiare le lenti.
- Non esporre il visore o gli accessori a fiamme libere, oppure a sigarette e prodotti simili accesi.
- Non posizionare il visore o gli accessori in prossimità di fonti di calore, aree calde o temperature estreme.
- Non utilizzare il visore o gli accessori vicino all'acqua o ad altri liquidi.
- Non utilizzare il visore o gli accessori dopo un drastico cambiamento di temperatura. Quando il visore o gli accessori vengono spostati tra ambienti con condizioni di temperatura e/o di umidità molto diverse tra loro, potrebbe formarsi condensa sopra il visore o gli accessori oppure al loro interno. Prima di utilizzare il visore o gli accessori, lasciar trascorrere un tempo sufficiente per far evaporare l'umidità.

**NOTA!** Quando il visore e gli accessori vengono spostati da condizioni di bassa temperatura a un ambiente più caldo o viceversa, consentire al visore e gli accessori di acclimatarsi alla temperatura ambiente prima di accenderli. Utilizzare il visore e gli accessori a temperature comprese tra 10 e 27°C (tra 50 e 80°F). L'uso del visore e degli accessori è sicuro fino a una temperatura massima di 35°C (95°F). Conservare il visore e gli accessori nella loro confezione a temperature comprese tra 0 e 40°C (tra 32 e 104°F) per ridurre al minimo eventuali danni involontari.

### Radiofrequenze

Componente	Tensione	Frequenza	Potenza di picco in uscita
Visore	15 V, 3 A	2,402–2,48 GHz	4 mW

### Informazioni europee sull'esposizione alle radiofrequenze

Il dispositivo è un trasmettitore e ricevitore radio. È progettato in modo da non superare i limiti di esposizione alle onde radio raccomandati dalle linee guida internazionali. Tali linee guida sono state sviluppate dall'organizzazione scientifica indipendente ICNIRP e includono i margini di sicurezza progettati per garantire la protezione di tutte le persone, indipendentemente dalla loro età e dal loro stato di salute. Le linee guida utilizzano un'unità di misura nota come SAR (Specific Absorption Rate, tasso di assorbimento specifico).

Il valore in uscita del trasmettitore è inferiore al basso livello di esclusione di potenza specificato nella norma EN 62479:2010.

### Riciclo

La direttiva 2012/19/UE sui Rifiuti da Apparecchiature Elettriche ed Elettroniche (RAEE), entrata in vigore il 13 febbraio 2003, ha comportato importanti cambiamenti nel trattamento delle apparecchiature elettriche a fine vita. Per il corretto smaltimento dei prodotti elettronici, verificare le normative locali.



Il simbolo del bidone della spazzatura barrato che appare sul visore, sugli accessori, sulla batteria, sui materiali di lettura oppure sull'imballaggio ricorda di applicare la raccolta differenziata a tutti i prodotti elettrici ed elettronici, alle batterie e ai materiali d'imballaggio usati al termine della loro vita utile. Questi prodotti non devono essere smaltiti come rifiuti urbani indifferenziati, bensì essere portati ad appositi centri di raccolta affinché vengano riciclati. Rivolgersi all'autorità locale addetta allo smaltimento dei rifiuti per ottenere informazioni sul centro di riciclo più vicino.

### CE Avviso per l'Unione Europea

Con il presente documento, Varjo dichiara che i visori HS-10 e HS-10A sono conformi alla Direttiva 2014/53/UE. Il testo integrale della dichiarazione di conformità UE è disponibile al seguente indirizzo Internet: [varjo.com/compliance](http://varjo.com/compliance).

### FC Informazioni FCC e ISED per l'utente

**NOTA!** Questa apparecchiatura è stata collaudata ed è risultata conforme ai limiti per un dispositivo digitale di Classe A, ai sensi della parte 15 delle Norme FCC. Tali limiti sono progettati per fornire una protezione ragionevole contro le interferenze dannose quando l'apparecchiatura viene utilizzata in un ambiente commerciale. La presente apparecchiatura genera, utilizza e può irradiare energia in radiofrequenza e, se non installata e utilizzata in conformità al manuale di istruzioni, può causare interferenze dannose alle comunicazioni radio. Il funzionamento di questa apparecchiatura in un'area residenziale può causare interferenze dannose: in tal caso, all'utente sarà richiesto di correggere l'interferenza a sue spese.

La presente apparecchiatura digitale di Classe A è conforme allo standard canadese ICES-003.



Proposition 65 (California)

**AVVERTENZA!**

Cancro - [www.P65Warnings.ca.gov](http://www.P65Warnings.ca.gov).

## Dichiarazione di conformità FCC e ISED

Il presente dispositivo è conforme alla parte 15 delle Norme FCC ed è a norma RSS-247 (Innovation, Science and Economic Development Canada). Il funzionamento è soggetto alle due condizioni seguenti: questo dispositivo (1) non deve causare interferenze dannose e (2) deve accettare qualsiasi interferenza ricevuta, comprese le interferenze che potrebbero causare un funzionamento indesiderato. Cambiamenti o modifiche non espressamente approvati dalla parte responsabile della conformità potrebbero invalidare l'autorità dell'utente sull'uso dell'apparecchiatura.

## Dichiarazione di esposizione alle radiazioni FCC e ISED

La presente apparecchiatura è conforme ai limiti di esposizione alle radiazioni FCC e canadesi stabiliti per un ambiente non controllato. Questi trasmettitori non devono essere collocati insieme ad altre antenne o trasmettitori, oppure utilizzati in abbinamento a tali antenne o trasmettitori.

## Conformità RoHS

La presente apparecchiatura è conforme alla Direttiva 2011/65/UE del Parlamento Europeo e del Consiglio, datata 8 giugno 2011, sulla restrizione dell'uso di determinate sostanze pericolose nelle apparecchiature elettriche ed elettroniche (RoHS) e agli emendamenti di tale direttiva.

## Conformità alla legislazione giapponese sulla radiofonia

Il presente dispositivo è dichiarato conforme alla legislazione giapponese sulla radiofonia (電波法).

Questo dispositivo non deve essere modificato (altrimenti il numero di designazione assegnato per la conformità non sarà più valido).

## Aggiornamenti del Manuale d'uso

Varjo si riserva il diritto di aggiornare le informazioni contenute nel presente Manuale d'uso. La versione più recente è reperibile all'indirizzo [varjo.com/downloads](http://varjo.com/downloads).

# Pakkauksen sisältö

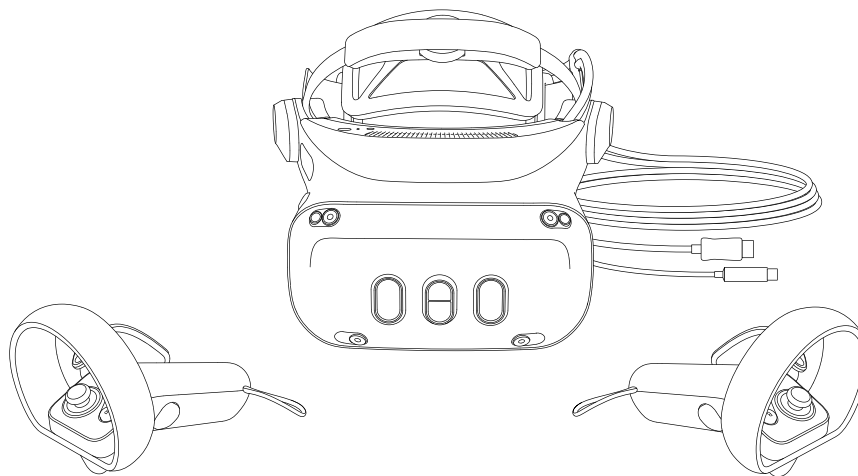

FI

Varjo-XR-lasit  
Näyttökaapeli (DisplayPort-liitin, 5 m)  
Datakaapeli (USB-C-liitin, 5 m)  
2 Varjo-ohjainta

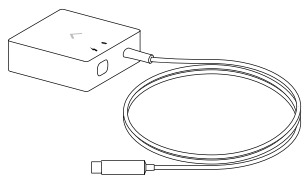

XR-lasien sovitin

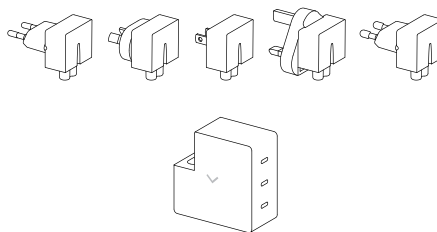

3-porttinen laturi  
5 virtapistoketta (EU, UK, US, AUS, KOR)

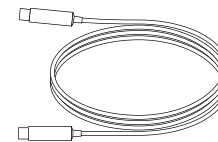

3 latauskaapelia  
(USB-C-liitin, 1,5 m)

# Lataa Varjo Base

Varjo Base on ohjelmisto, jota käytetään XR-lasien käyttämiseen Windows-tietokoneella. Tarvitset myös Varjo-tilin XR-lasien ja ohjainten käyttöönottoon.

1. Siirry osoitteeseen **account.varjo.com** ja luo Varjo-tili.
2. Lataa Varjo Base.
3. Kirjaudu Varjo Baseen Varjo-tililläsi.
4. Valitse XR-lasien malli Varjo Basessa ja noudata asennusohjeita.

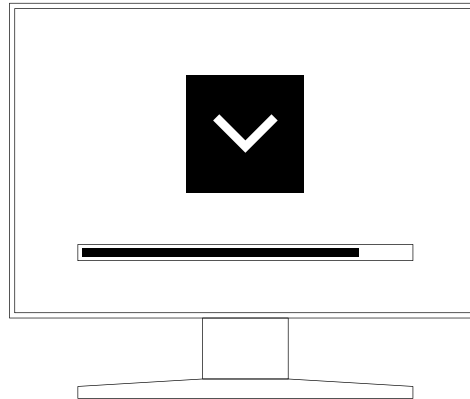

# Tutustu XR-laseihin

1. Virtapainike
2. Tilan merkivalo
3. Kuulokeliitäntä (3,5 mm)
4. Yläosan säätöpyörä
5. Tuuletusaukot
6. Sijainninseurantakamerat
7. Tehostetun todellisuuden kamerrat
8. Lidar-anturi
9. Näkökentän säätö
10. Kosketusohjaimet

11. Kaiuttimet
12. Puhemikrofonit
13. Silmänliikkeiden seurantajärjestelmä
14. Linssit, joissa on pupillien välisen etäisyyden (IPD) säätö
15. Pehmuste
16. Valosuoja
17. Pika-avauspainike
18. Takaosan säätöpyörä

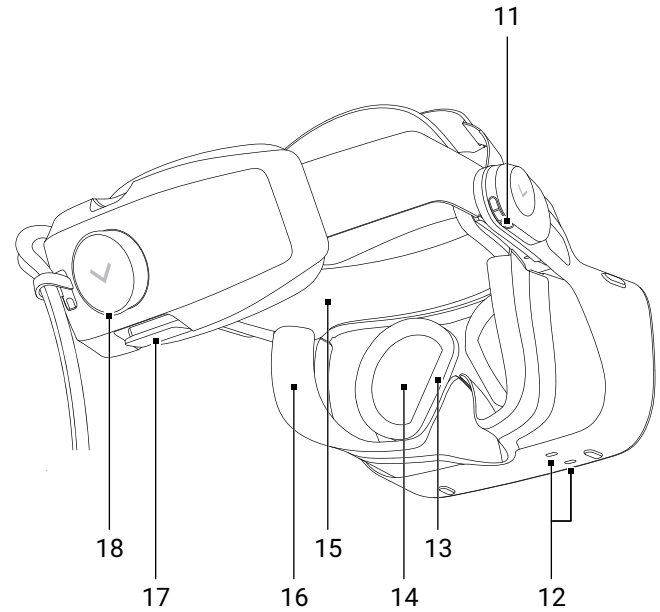
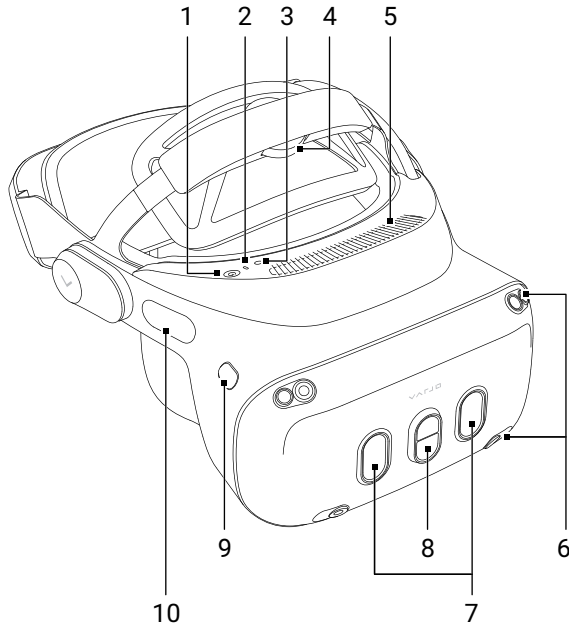



# Tutustu ohjaimiin

1. Käsihihna
2. Tilan merkkivalo
3. Peukalo-ohjain
4. Painike A
5. Painike B
6. Valikkopainike /  
Käynnistä ja sammuta virta painamalla pitkään
7. Liipaisin
8. Otepainike
9. Latausportti (USB-C)
10. Käsihihnan irrotuspainike

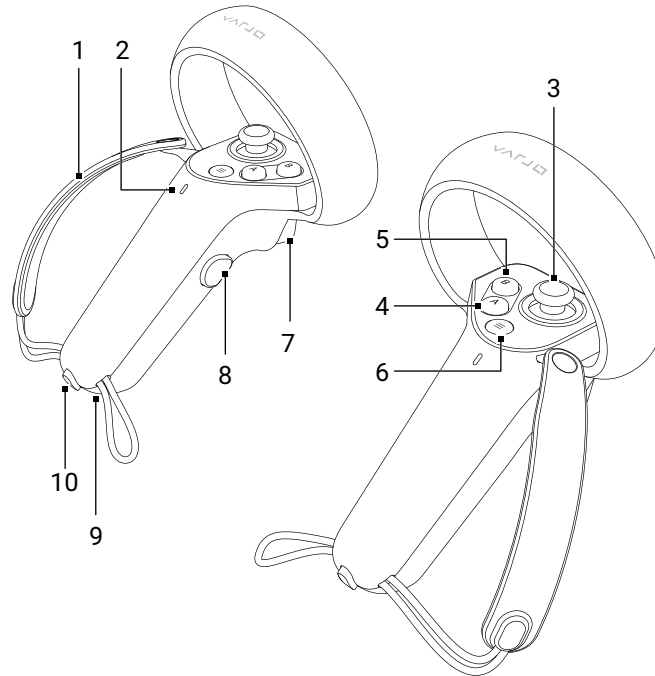

# Yhdistä XR-lasit ja lataa ohjaimet

Varjo-XR-laseja voidaan käyttää Windows-tietokoneiden kanssa.

Tarkista järjestelmävaatimukset osoitteessa **[varjo.com/start/system](https://varjo.com/start/system)**.

1. Kytke virta XR-lasien sovittimeen latauskaapelin avulla. Käytä 3-porttisen laturin 60 W:n porttia.
2. Varmista, että latauskaapeli lukittuu kunnolla paikalleen.
3. Liitä XR-lasien sovitin tietokoneen takaosaan. XR-lasien sovittimen tilan merkkivalo muuttuu vihreäksi.
4. Liitä XR-lasien datakaapeli XR-lasien sovittimeen. Varmista, että kaapeli lukittuu kunnolla paikalleen.
5. Liitä XR-lasien näyttökaapeli tietokoneen näytönohjaimeen.
6. Käynnistä XR-lasit.
7. Ohjaimet on suositeltavaa ladata ennen käyttöä. Liitä ohjaimet 3-porttisen laturin 7,5 W:n portteihin.

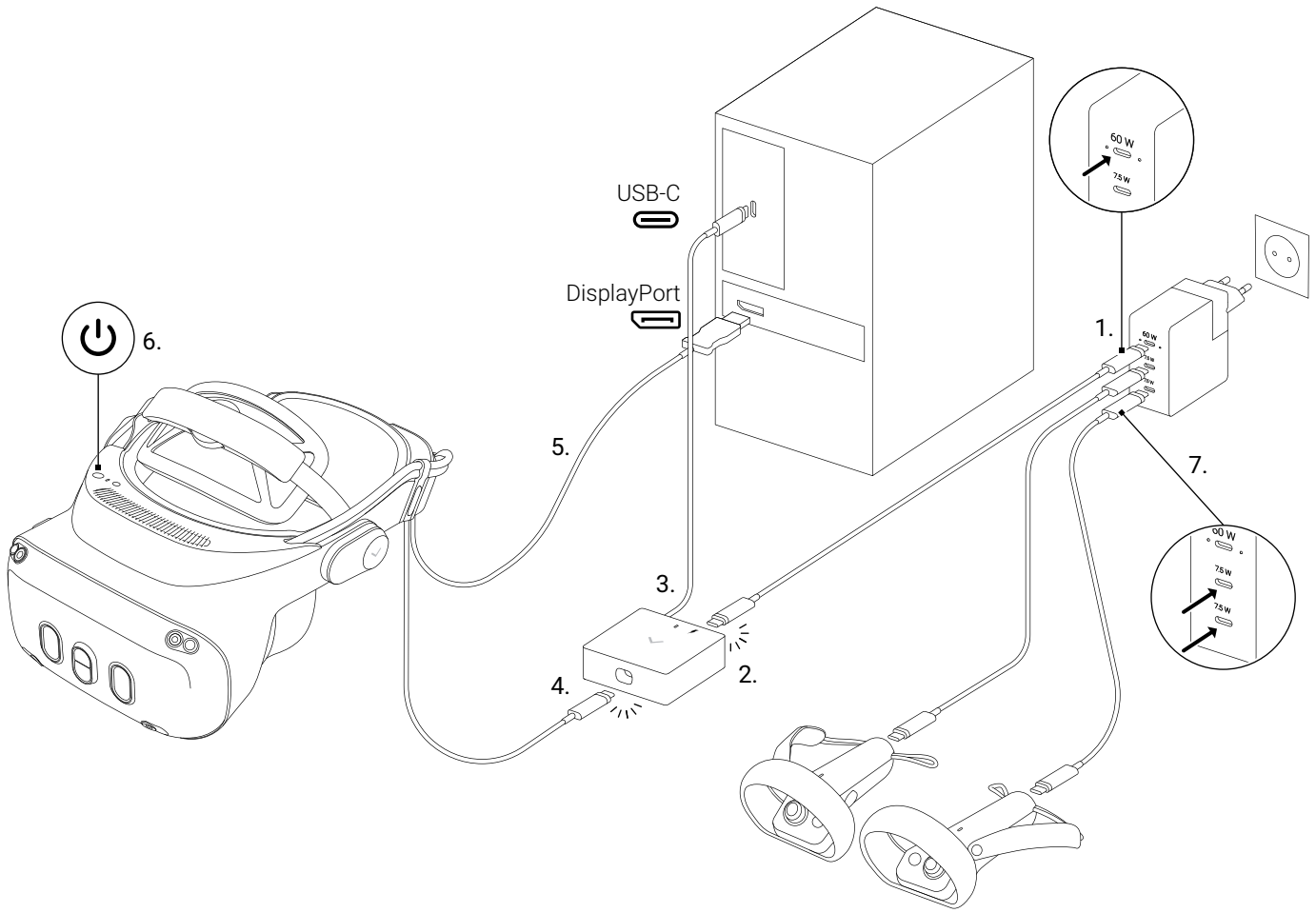

# Aseta XR-lasit päähän

Mahdollisimman hyvälaatuisen kuvan nähdäksesi XR-lasit tulee asettaa tarkasti silmien eteen. Ihanteellinen asento riippuu käyttäjän pään ja silmien muodosta.

FI

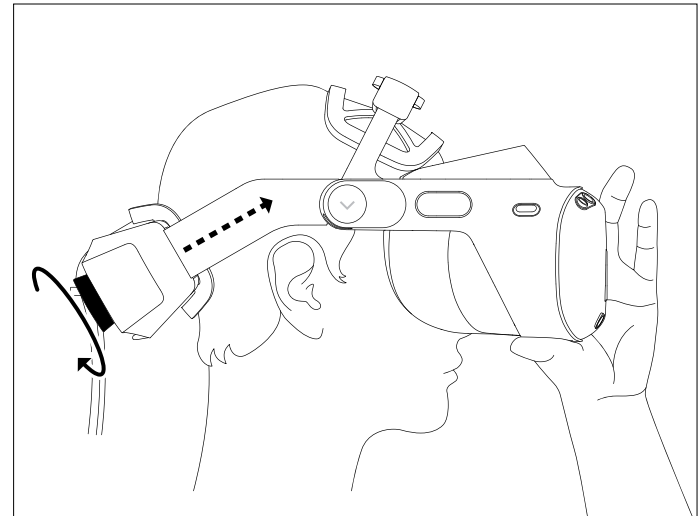
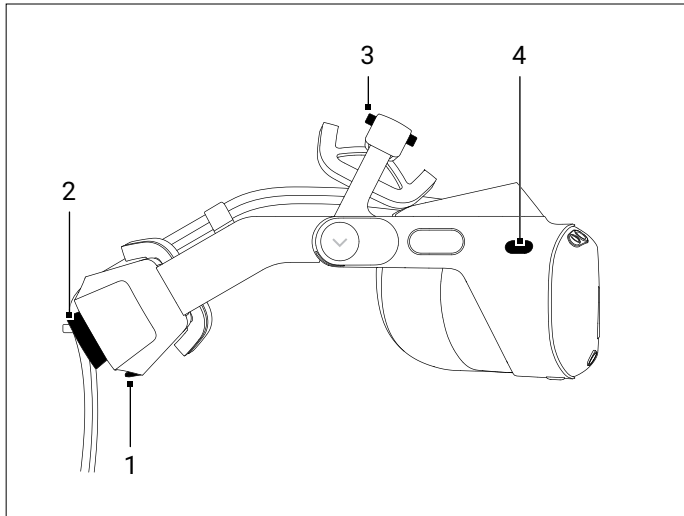

1. Löysää sekä taka- että yläosan säätöjä ennen XR-lasien päähän asettamista.

2. Kiristä panta takaosan säätöpyörällä.

1. Pika-avauspainike
2. Takaosan säätöpyörä
3. Yläosan säätöpyörä
4. Näkökentän säätö

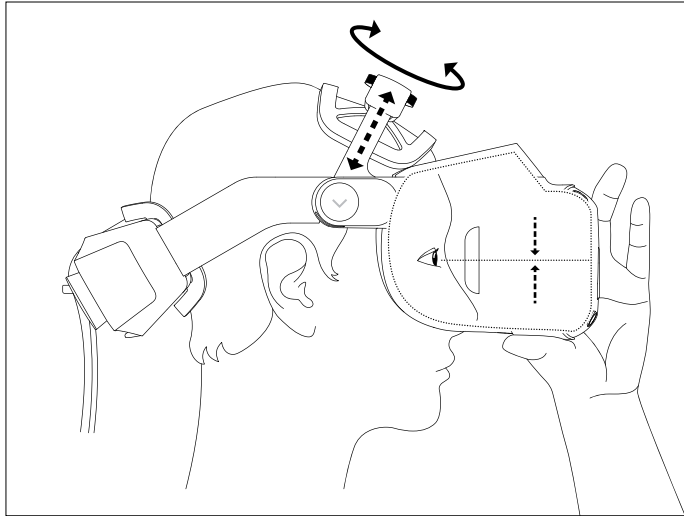

- 3.** Varmista, että XR-lasit pysyvät paikoillaan yläosan säätöpyörän avulla.

XR-lasit on säädetty oikein, kun ne istuvat hyvin ja lasien sisäpuolella näkyvä kuva on terävä.

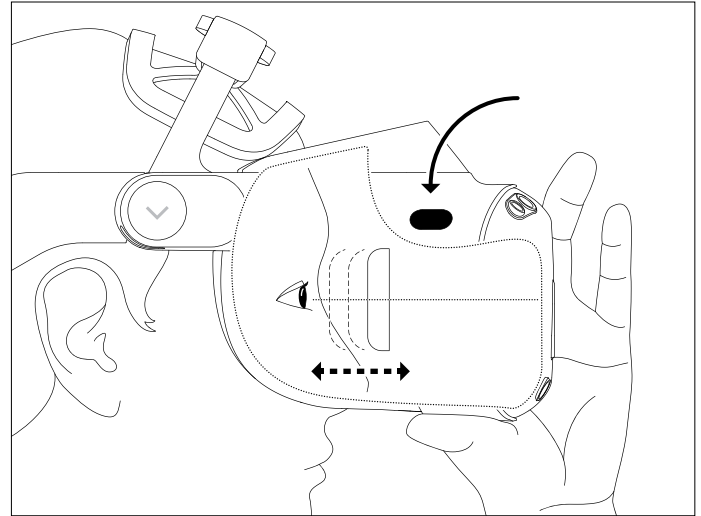

- 4.** Säädä silmien ja linssien väli näkökentän säätöpainikkeella. Pidä painiketta painettuna ja säädä katseluetäisyys ihanteelliseksi siirtämällä laitteen runkoa lähemmäs tai kauemmas.

## Tartu ohjaimiin

FI

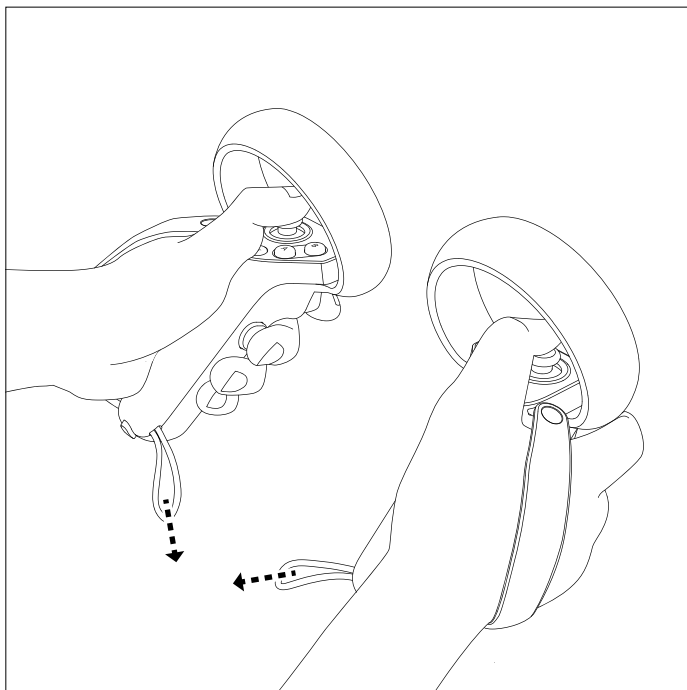

Pidä ohjainta kädessäsi, niin että sormesi yltävät helposti kaikkiin painikkeisiin. Kiristä käsihihna vetämällä kiristyssilmukasta.

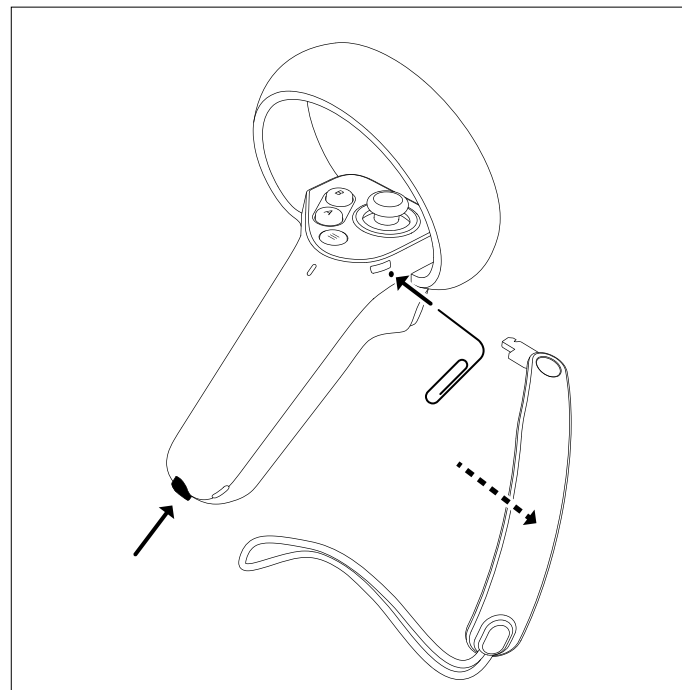

Käsihinnan voi irrottaa ohjaimesta. Paina käsihinnan irrotuspainiketta ja vedä käsihinnan alaosa pois. Irrota käsihinnan yläosa esimerkiksi paperiliittimen avulla.

# Puhdista XR-lasit ja ohjaimet

Puhdista XR-lasit ja ohjaimet säännöllisesti, varsinkin jos laitteilla on useita käyttäjiä. Irrota XR-lasit virtalähteestä ja sammuta ohjaimet ennen puhdistamista.

XR-lasien linssit ja tehostetun todellisuuden kameroiden linssit:

- Poista pöly painepuhdistajalla estääksesi linssijä naarmuuntumasta.
- Puhdista linssit hellävaraisesti optisten linssien puhdistinpyyhkeillä tai linseille tarkoitetulla mikrokuituliinalla.

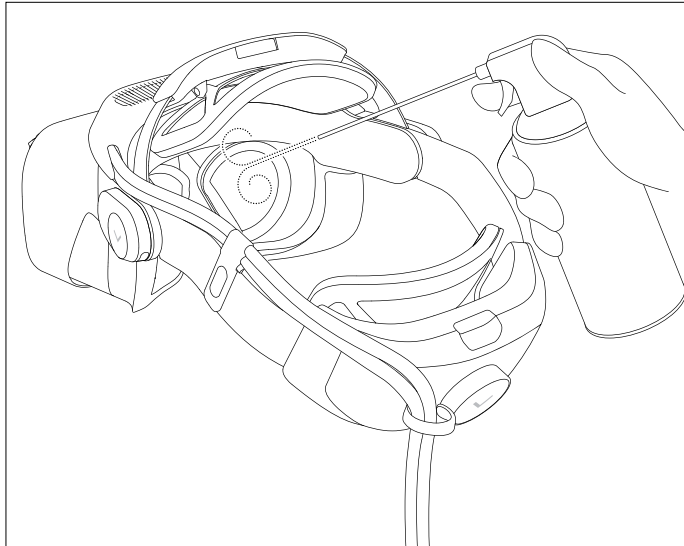

XR-lasien ja ohjaimen runko, XR-lasien etulevy, valosuojä, pehmuste, nenän alue ja linssijä ympäröivät osat:

- Käytä puhdistukseen hankaamattomia antibakteerisia puhdistuspyyhkeitä.

Älä käytä XR-lasien, ohjainten ja muiden lisävarusteiden puhdistamiseen mitään seuraavista:

- vesi, saippua, aerosolit
- rasvanpoistoaineet, nestemäiset puhdistusaineet, kemialliset puhdistusaineet
- voimakkaat kemikaalit, alkoholi

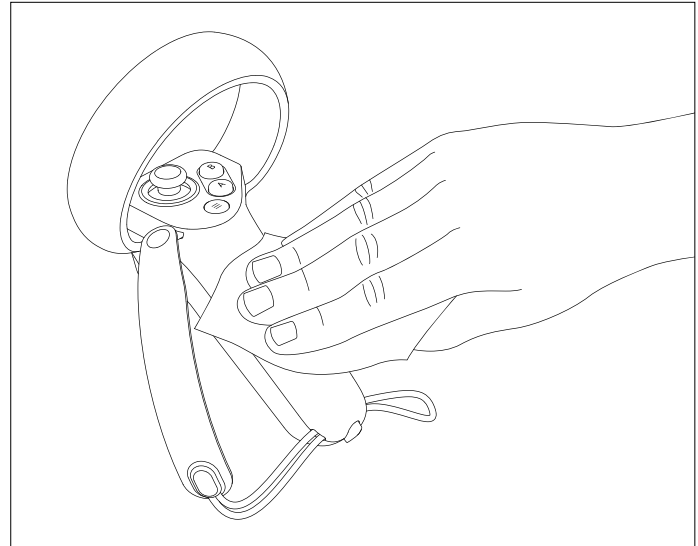

# Tuote- ja turvallisuustiedot

Lisätietoja on osoitteessa [varjo.com/start](http://varjo.com/start).

Lue nämä ohjeet huolellisesti, ennen kuin aloitat XR-lasien käytön.

## Käyttötarkoitus

XR-lasit on tarkoitettu sisäkäyttöön ja vain 13 vuotta täyttäneille. XR-lasien käyttötarkoituksen vastainen käyttö voi aiheuttaa lasien toimintahäiriön.

## Riskialtis käyttö

Varjo-ohjelmistoa ja -tuotteita ei ole suunniteltu, valmistettu eikä sertifioitu ilmailualan, teollisuuden, kaupan alan, sotilas-käyttöön tarkoitettujen tai lääkinnällisten laitteiden tai järjestelmien hallintaan eikä minkään muiden laitteiden tai järjestelmien hallintaan tilanteessa, jossa ohjelmiston tai tuotteiden käyttö tai toimintahäiriö voi merkittäväällä todennäköisyydellä johtaa henkilön tai eläimen kuolemaan tai vakavaan loukkaantumiseen tai vakavaan fyysiseen tai ympäristövahinkoon ("riskialtis käyttö"). VARJO SUOSITTELEE VOIMAKKAASTI VÄLTÄMÄÄN OHJELMISTON TAI TUOTTEIDEN RISKIALTISTA KÄYTTÖÄ. Jos kuitenkin päätät käyttää ohjelmistoa tai tuotteita riskialtiisti, teet sen omalla vastuullasi ja suostut noudattamaan kaikkia kohtuullisia varoituksia minimoidaksesi kaikki riskit ja vahingot, jotka aiheutuvat tällaisesta riskialtiista käytöstä tai ohjelmiston tai tuotteiden vioista tällaisessa riskialtiissa käytössä.

## Tuotetyypin tunniste

XR-lasien mallin nimi ja sarjanumero on painettu pannan takatuessa olevaan tyyppitunnisteeseen.

Ohjaimen sarjanumero on laitteen takaosassa.

## Terveyttä ja turvallisuutta koskevat varoitukset

Varmista, että kaikki XR-lasien käyttäjät lukevat alla olevat varoitukset huolellisesti ennen XR-lasien käyttöä. Näin vähennät loukkaantumisen, epämukavan käyttökokemuksen tai omaisuusvahingon riskiä.

## ⚠ Ennen XR-lasien käyttämistä

Miellyttävä tehostetun todellisuuden tai virtuaalitodellisuuden kokemus edellyttää, etteivät käyttäjän liike- ja tasapainoasiat ole häiriintyneet. Älä käytä XR-laseja, jos olet sairas, väsynyt, unelias, alkoholin tai huumeiden vaikutuksen alainen, krapulassa, kärsit ruuansulatusvaikeuksista, olet henkisesti stressaantunut tai ahdistunut, olet vilustunut tai nuhakuumeessa, kärsit migreeneistä tai päänsärystä tai et yleisesti ottaen voi hyvin, sillä käyttö voi pahentaa oloasi. Keskustele lääkärin kanssa ennen XR-lasien käyttämistä, jos sinulla on näköäsi tai liikkuvuuttasi heikentävä sairaus, olet raskaana tai iäkäs, sinulla on sydänsairaus tai jokin muu vakava sairaus tai kärsit kohtauksista, migreeneistä tai psyykkisistä sairauksista.

## ⚠ Turvallinen ympäristö

Varjo-XR-lasit saavat aikaan immersivien tehostetun todellisuuden tai virtuaalitodellisuuden kokemuksen, joka voi viedä huomiosi ja vaikeuttaa todellisen ympäristön näkemistä.

- Ennen kuin käytät XR-laseja, poista alueelta esteet ja vaaratekijät, ihmiset, huonekalut ja muut esineet, jotka voivat estää vapaan liikkumisen. Tarkista myös, että yläpuolellasi ja ympärilläsi on riittävästi tilaa, niin että voit ohjata kätesi XR-laseja käyttäessäsi.
- Muista, että näkemäsi virtuaalisia esineitä ei ole olemassa todellisessa ympäristössä ja että niiden koko ja sijainti eivät vastaa todellisuutta. Älä yritä istua tai seistä virtuaalisten kohteiden päällä äläkä ota niistä tukea. Huomioi reaali maailman kohteet, jotka saattavat olla virtuaalikohteiden takana.
- Älä koskaan käytä XR-laseja keskittymistä vaativissa tilanteissa, kuten kävellessä, pyöräillessä tai autoa ajaessa. Älä käytä XR-laseja liikkuvassa ajoneuvossa.
- Muista, että et XR-laseja käyttäessäsi välttämättä havaitse ympäristössäsi liikkuvia ihmisiä.
- Älä käytä XR-laseja paikoissa, joissa on putoamisvaara, kuten portaiden, parvekkeiden, ikkunoiden tai avoimien oviaukkojen läheisyydessä.
- Älä käytä XR-laseja lähellä seinä, matalia kattoja, kattotuuletin, kevyitä kalusteita, avotulta, lämmönlähteitä, särkyviä esineitä tai muita kohteita, joihin voit törmätä tai jotka voit kaataa.
- Muista kaapeleiden ja virtajohtojen sijainti, ettet astu niiden päälle, kompastu niihin tai vedä niistä XR-laseja käyttäessäsi. Älä nyi, solmi tai taivuta kaapeleita tai johtoja.
- Älä käsittele teräviä tai muutoin vaarallisia esineitä XR-laseja käyttäessäsi.

## ⚠ Epämukavat tuntemukset

Jollekin ihmisille XR-lasien käyttö voi aiheuttaa kuivasilmäisyyttä, silmien rasitusta tai silmän tai lihaksen nykimistä, tahattomia liikkeitä, näkökyvyn muutoksia, näön sumentumista, kaksoiskuvia tai muita visuaalisia poikkeavuuksia, pyöritystä, huimausta, ajan ja paikan hämartymistä, epämukavaa tunnetta tai kipua päässä tai silmissä, päänsärkyä, tasapaino-ongelmia, ongelmia silmän ja käden koordinaatiossa, voimakasta hikoilua, lisääntynyttä syljen eritystä, pahoinvointia, uupumusta, tietoisuuden menetystä, kohtauksia tai erilaisia matkapuhovoinnin oireita.

Kun aloitat XR-lasien käytön, pidä ensimmäiset käyttökerrat lyhyinä ja pidä säännöllisiä taukoja. Jos tunnet olosi epämiellyttäväksi, lopeta XR-lasien käyttö ja jatka vasta, kun oireet ovat hävinneet. Älä aja ajoneuvoa, käytä koneita tai tee muita visuaalisesti tai fyysisesti vaativia toimintoja, ennen kuin olet täysin toipunut oireista. Jos et näe virtuaalisia kohteita selkeästi tai niiden katselu on epämukavaa, harkitse lääkärin puoleen kääntymistä.

## ⚠ Liikakäyttö

Pidä säännöllisiä taukoja XR-laseja käyttäessäsi. Pitkittynyt käyttö voi vaikuttaa silmän ja käden koordinaatioon tai tasapainoon ja aiheuttaa muita kielteisiä vaikutuksia.

## ⚠ Rasitusvammat

Käytä XR-laseja ja ohjaimia mukavassa asennossa. Älä käytä liiallista voimaa, kun tartut XR-laseihin ja ohjaimiin. Älä käytä liiallista voimaa painaessasi XR-lasien ja ohjainten painikkeita. Jos tunnet kihelmöintiä, tunnottomuutta, polttelua, jäykkyyttä, jomotusta tai muita epämukavia tuntemuksia, lopeta XR-lasien käyttö ja lepää, kunnes olet täysin toipunut oireista. Jos oireet jatkuvat, ota yhteyttä lääkäriin.

## ⚠ Lääkinnällisten laitteiden häiriöt

XR-lasit voivat lähettää radioaaltoja, jotka saattavat vaikuttaa lähellä oleviin elektroniisiin laitteisiin, kuten sydämentahdistimiin, kuulolaitteisiin ja defibrillaattoreihin. Jos sinulla on sydämentahdistin tai muu lääkinällinen laiteimplantti, kysy ohjeita lääkäriiltä tai lääkinällisen laitteesi valmistajalta ennen XR-lasien käyttöä. Pidä XR-lasit ja lääkinälliset laitteet turvallisen etäisyyden päässä toisistaan ja lopeta virtuaalilasien käyttö, jos havaitset niiden aiheuttavan häiriötä lääkinällisessä laitteessasi.



## ⚠️ Kuulonalenema

Liiallinen altistuminen koville äänille voi aiheuttaa kuulovaurioita. Kun käytät XR-lasien integroituja kaiuttimia tai ulkoisia kuulokkeita, aloita käyttö pienellä äänenvoimakkuusasteella ja nosta äänenvoimakkuutta vähän kerrallaan. Älä säädä äänenvoimakkuutta liian suureksi.

## ⚠️ Kohtaukset

Viikkuvat valot ja kuviot tai silmäniliiikkeiden seurantalajärjestelmän infrapunavalo voivat aiheuttaa osalla ihmisistä voimakasta huimausta, pyörtymiskohtauksen, epileptisen kohtauksen tai tajunnanmenetyksen, vaikka heillä ei olisi esiintynyt näitä oireita koskaan aiemmin. Jos sinulla esiintyy jotakin näistä oireista, lopeta XR-lasien käyttö ja ota yhteyttä lääkäriin. Jos sinulla esiintynyt näitä oireita aiemmin, ota yhteyttä lääkäriin ennen XR-lasien käyttämistä. XR-lasien käytöstä pidättäytyminen väsyneenä pienentää kohtauksen todennäköisyyttä.

## ⚠️ Ei silmiä suojaavia ominaisuuksia

Varjo-VR-lasit eivät suojaa silmiä iskuilta, roskilta, kemikaaleilta, UV-valoilta, muilta haitallisilta valoilta, hiukkasilta, ammuksilta tai muilta fyysisiltä vaurioilta.

## ⚠️ Sähköisku

Älä yritä purkaa, avata, huoltaa tai muuttaa XR-laseja, ohjainta, ohjaimen akkua tai mitään lisävarusteita tai virtälähdyksikköä, sillä tämä voi johtaa sähköiskuun tai muuhun vaaraan ja vahingoittaa XR-laseja tai lisävarusteita tai virtälähdyksikköä. SÄHKÖVERKKOON KYTKETTÄVIÄ LAITTEITA käytettäessä pistorasian on oltava laitteen lähellä ja helposti ulottuvilla. Käytä XR-laseja ainoastaan pakkauksen mukana tulleen 60 W:n virtälähdysikön (20 V ja 3 A) ja XR-lasien sovitimen kanssa. Käytä ohjaimia myyntipakkauksessa tulevien USB-C-latauskaapeleiden kanssa. Käytä ohjaimien kanssa Varjon 3-porttista laturia tai virtälähdettä, joka pystyy tuottamaan 6 W (5 V ja 1,2 A).



## LUOKAN 1 LASERTUOTE

## ⚠️ Vaurioitunut tai rikkiäinen laite

Älä käytä XR-laseja tai lisävarusteita, jos jokin niiden osa on rikkiäinen tai vioittunut, jos mukana toimitetut kaapelit ovat rikkoutuneet tai jokin johto on näkyvillä. Älä yritä korjata mitään XR-lasien osaa itse. Korjaukset voi suorittaa ainoastaan valtuutettu huoltoliike tai Varjo.

## ⚠️ Tarttuvat sairaudet

Vältäaksesi sairauksien tarttumisen henkilöstä toiseen älä jaa XR-laseja sellaisien henkilöiden kanssa, joilla on infektoita tai tauteja, erityisesti silmien, ihon tai päänhahan alueella.

## ⚠️ Ihoärsytyt

Lopeta XR-lasien käyttö, jos havaitset turvotusta, kutinaa tai muuta ärsytysoireita. Jos oireet jatkuvat, ota yhteyttä lääkäriin.

## Akun turvallisuustiedot

Ohjaimessa on sisäänrakennettu, kiinteä ja ladattava litiumio-niakku. Älä yritä poistaa akkua, sillä se voi vaurioittaa ohjainta.

- Älä pura, avaa tai siippua akkuja tai paristoja.
- Pidä akut ja paristot poissa lasten ulottuvilta.
- Lasten akkujen ja paristojen käyttöä tulee valvoa. Pidä erityisesti pienet akut ja paristot poissa pienten lasten ulottuvilta.
- Hakeudu välittömästi lääkäriin, jos akkukkenno tai paristo on nieltä.
- Älä altista akkuja tai paristoja kuumuudelle tai tulelle. Älä säilytä suorassa auringonvalossa.
- Suojaa akkuja ja paristoja mekaanisilta iskuilta.
- Jos akku tai paristo vuotaa, älä anna nesteen joutua kosketuksiin ihon tai silmien kanssa. Mikäli iho tai silmän alue joutuu kosketuksiin nesteen kanssa, huuhtele aluetta runsaalla vedellä ja hakeudu lääkäriin.
- Akut on ladattava ennen käyttöä. Käytä aina oikeaa laturia ja katso asianmukaiset latausohjeet valmistajan ohjeista tai laiteoppaasta.
- Älä pidä akkua jatkuvasti latauksessa.
- Älä odota, että akku on täysin tyhjä ennen lataamista.
- Kun ohjain on ladattu täyteen, irrota se verkkovirrasta.
- Säilytä alkuperäinen käyttöohje myöhempiä tarvetta varten.

## Turvallisuustiedot

Lue nämä turvallisuusohjeet ennen XR-lasien käyttöönottoa, jotta voit ehkäistä itsellesi tai muille aiheutuvien vammojen riskiä tai estää XR-lasien vahingoittumisen.

## XR-lasien käyttäminen

Kun käytät XR-laseja ensimmäistä kertaa, aseta XR-lasit kasvoille oikein seuraamalla ohjeita. XR-lasit on säädetty oikein, kun ne istuvat hyvin ja lasien sisäpuolella näkyvä kuva on terävä. Päässäsi ei pitäisi tuntua mitään kipua tai painetta, ja pehmusteen pitäisi tuntua miellyttävältä kasvojesi vasten.

Kun käytät XR-laseja, lasit säätävät linssit automaattisesti pupilliesi välisen etäisyyden perusteella. Tämä asetus on käytössä oletusarvoisesti. Asetus on suositeltavaa pitää käytössä. Poista asetus käytöstä, jos automaattinen säätö ei toimi, esimerkiksi silmälasien, infrapunavaloherkkyyden tai jonkin muun näkökykyä häiritsevän olosuhteen johdosta. Jos poistat automaattisen säädön käytöstä, olosi saattaa tuntua epämukavalta laseja käytettäessä.

## Heijastavat pinnat

Huomaa, että heijastavat pinnat voivat häiritä sijainnin seurantaa.

## Huolto ja kunnossapito

Käsittele XR-laseja varoen ja säilytä niitä puhtaassa ja pölyttömissä paikoissa.

## Auringonvalo ja ulkoiset valonlähteet

Älä jätä XR-laseja tai lisävarusteita suoraan auringonvaloon tai voimakkaaseen ultraviolettisäteilyyn. Altistuminen suoralle auringonvalolle voi vahingoittaa optiikkaa ja näyttöä. Älä heijasta laseja tai ulkoista valonlähdettä linssien läpi.

## ⚠️ Vahingoittuminen

- Älä pudota tai taiputa XR-laseja äläkä kolhi niitä mihinkään, ettei kameran linssien kalibrointi häiriinny.
- Älä naarmuta kameran linsskejä.
- Nosta XR-lasit pitämällä kiinni XR-lasien rungosta tai pannasta.
- Älä nosta XR-laseja pehmusteista tai kaapeleista.
- Älä astu kaapeleiden päälle.
- Älä pudota mitään lisävarusteita.
- Älä pudota ohjainta, lyö sillä muita esineitä tai iske sitä koviin pintoihin, ettei ohjain vaurioidu.
- Älä käytä ohjaimia seisaaltaan latauksen aikana onnettomuuksien ehkäisemiseksi.

## ⚠️ Huoltoon vaativat vauriot

XR-lasit ja lisävarusteet tulee huollattaa vain valtuutetussa huollossa. Ota yhteyttä valtuutettuun huoltoon seuraavissa tilanteissa:

- XR-lasit tai lisävarusteet ovat kastuneet tai pudonneet.
- XR-laseihin tai lisävarusteisiin on kohdistunut isku tai ne ovat vaurioituneet.
- XR-lasit tai lisävarusteet ylikuumenevat.
- XR-lasit tai lisävarusteet eivät toimi normaalisti, kun noudatat käyttöohjeita.

## Laitteen lämpötila

Pitkäkestoisien käytön aikana XR-lasit saattavat tuntua lämpimiltä. Erityisesti etukamerat ja tuuletusaukkojen pinnat voivat kuumentua. Pitkäaikainen ihokosketus kuumien XR-lasien kanssa voi aiheuttaa ihon ärsytystä tai punoitusta tai alhaisen lämpötilan palovammoja. Jos XR-lasit tuntuvat kuumilta tai ovat epämiellyttävän lämpimät, lopeta niiden käyttö ja anna lasien jäähtyä.

## Lisävarusteet

Älä käytä XR-laseja epävirallisten tai yhteensopimattomien lisävarusteiden tai ohjelmistojen kanssa. Epävirallisten lisävarusteiden tai ohjelmistojen käyttö voi heikentää suorituskykyä tai aiheuttaa loukkaantumisia tai vaurioita. Tarkista yhteensopivien lisävarusteiden tai ohjelmistojen luettelo osoitteessa [varjo.com/start](http://varjo.com/start).

## Käyttö- ja säilytysympäristö

### Sijoittaminen

Käytä XR-laseja vain tiloissa, joissa on riittävä ilmanvaihto.

- Älä peitä XR-laseja tai ohjaimia.
- Älä peitä XR-lasien yläosassa olevia tuuletusaukkoja.
- Älä sijoita XR-laseja lähelle esineitä, jotka voivat naarmuttaa linssijä.
- Älä vie XR-laseja tai niiden lisävarusteita lähelle avotulta tai sytytettuja tupakatuotteita.
- Älä aseta XR-laseja tai lisävarusteita lähelle lämmönlähdettä äläkä sijoita niitä kuumaan paikkaan tai erittäin kuumaan tai kylmään lämpötilaan.
- Älä käytä XR-laseja tai lisävarusteita veden tai muiden nesteiden läheisyydessä.
- Älä käytä XR-laseja tai lisävarusteita, jos lämpötila on äkkiä muuttunut voimakkaasti. Jos XR-lasit tai lisävarusteet siirretään ympäristöön, jonka lämpötila tai ilmankosteus poikkeaa merkittävästi aiemmasta ympäristöstä, XR-laseihin tai lisävarusteisiin voi tiivistyä kosteutta. Odota, että kosteus haihtuu, ennen kuin käytät XR-laseja tai lisävarusteita.

**HUOMIO:** Kun siirät XR-lasit ja lisävarusteet matalan lämpötilan olosuhteista lämpimämpään ympäristöön tai päinvastoin, anna niiden sopeutua huoneen lämpötilaan ennen virran kytkemistä. Käytä XR-laseja ja lisävarusteita 10–27 °C:n (50–80 °F) lämpötiloissa. XR-laseja ja lisävarusteita on turvallista käyttää enintään 35 °C:n (95 °F) lämpötilassa. Vaurioiden minimoimiseksi säilytä XR-laseja ja lisävarusteita niiden myyntipakkauksessa 0 °C:n ja 40 °C:n (32–104 °F) lämpötiloissa.

## Radiotaajuudet

Komponentti	Luokitus	Taajuus	Huipputeho
XR-lasit	15 V, 3 A	2,402–2,48 GHz	4 mW

## Euroopan radiotaajuusaltistusta koskevat tiedot

Laitte on radiolähetin ja vastaanotin. Suunnittelussa on huomioitu, ettei laite ylitä kansainvälisissä ohjeissa suositeltuja radioaaltoille altistumisen raja-arvoja. Nämä ohjeet on laatinut riippumaton tieteellinen yhdistys ICNIRP, ja ne sisältävät turvamarginaalit, joiden tarkoituksena on suojata ihmisiä iästä ja terveydentilasta riippumatta. Ohjeissa käytetään mittayksikköä, joka tunnetaan nimellä ominaisabsorptionopeus eli SAR.

Lähetimen lähtöarvo on pienempi kuin pienitehoisille laitteille EN 62479:2010 -standardissa määritelty taso.

## Kierrätys

EU:n sähkö- ja elektroniikkalaiteromusta antama direktiivi (2012/19/EU), joka astui voimaan 13. helmikuuta 2003, muutti merkittävästi käytöstä poistettujen sähkölaitteiden käsittelyvaatimuksia. Tarkista paikalliset elektroniikkalaitteiden hävittämiseen liittyvät säädökset.



XR-laseissa, lisävarusteissa, akussa, käyttöohjeissa tai tuotepakkauksissa oleva ylivuivattu roska-astiasymboli tarkoittaa, että käytöstä poistettuja sähkö- ja elektroniikkatuotteita, akkuja ja pakkausmateriaaleja ei saa hävittää vaan ne on kierrätettävä. Älä hävitä näitä tuotteita lajittelemattomana yhdyskuntajätteenä vaan toimita ne kierrätykseen. Lisätietoja lähimmästä kierrätyspisteestäsi saat paikalliselta jäteluololta.



Varjo Technologies Oy vakuuttaa, että XR-lasit HS-10 ja HS-10A täyttävät direktiivin 2014/53/EU vaatimukset. EU-vaatimustenmukaisuusvakuutuksen koko teksti on luettavissa osoitteessa [varjo.com/compliance](http://varjo.com/compliance).



FCC- ja ISED-tiedot käyttäjälle

**HUOMIO:** Tämä laite on testattu, ja sen on osoitettu olevan A-luokan digitaalilaitteille asetettujen raja-arvojen mukainen FCC-säännösten osan 15 mukaisesti. Raja-arvojen tarkoitus on taata kohtuullinen suojaa haitallisia häiriöitä vastaan, kun laitetta käytetään kaupallisessa ympäristössä. Laitte tuottaa, käyttää ja voi säteillä radiotaajuisia energiaa ja voi oppaan vastaisesti asennettuna ja käytettynä aiheuttaa haitallisia häiriöitä muulle radioliikenteelle. Tämän laitteen käyttö asuinalueella aiheuttaa todennäköisesti haitallisia häiriöitä, jolloin käyttäjän on korjattava häiriö omalla kustannuksellaan.

Tämä A-luokan digitaalilaitte on kanadalaisen ICES-003-standardin mukainen.



Kalifornian Proposition 65 -laki

**VAROITUS:**

Syöpäilmoitus - [www.P65Warnings.ca.gov](http://www.P65Warnings.ca.gov).

## FCC:n ja ISED:n edellyttämät tiedot käyttäjälle

Tämä laite on FCC-määräysten osan 15 sekä ISED:n standardin RSS-247:n mukainen. Käyttö on sallittu seuraavilla kahdella ehdolla: (1) tämä laite ei saa aiheuttaa häiriöitä, ja (2) tämän laitteen on kestettävä kaikki häiriöt, mukaan lukien häiriöt, jotka saattavat saada laitteen toimimaan oletetusta poikkeavalla tavalla. Muutokset tai muokkaukset, joita vaatimustenmukaisuudesta vastaava osapuoli ei ole nimenomaisesti hyväksynyt, voivat mitätöidä käyttäjän oikeuden käyttää laitetta.

## FCC:n ja ISED:n säteilyaltistusta koskeva lausunto

Tämä laite on FCC:n asettamien ja Kanadassa voimassa olevien hallitsemattomalle ympäristölle asetettujen säteilyaltistusrajoitusten mukainen. Tämä laite ei saa sijaita minkään muun antennin tai lähetimen yhteydessä tai toimia yhdessä sellaisen kanssa.

## RoHS-vaatimustenmukaisuus

Tämä laite täyttää Euroopan parlamentin ja neuvoston tietyjen vaarallisten aineiden käytön rajoittamisesta sähkö- ja elektroniikkalaitteissa 8. kesäkuuta 2011 antaman direktiivin 2011/65/EU (RoHS-direktiivi) sekä kyseisen direktiivin muutoksissa asetetut vaatimukset.

## Japanin radiolain vaatimustenmukaisuus

Tälle laitteelle on myönnetty hyväksyntä Japanin radiolain (電波法) mukaisesti.

Tätä laitetta ei saa muuttaa (muuten myönnetty nimikenumero mitätöidään).

## Käyttöoppaan päivitykset

Varjo pidättää oikeuden päivittää tämän käyttöohjeen sisältämiä tietoja. Uusin versio on saatavilla osoitteessa [varjo.com/downloads](http://varjo.com/downloads).



# Förpackningens innehåll

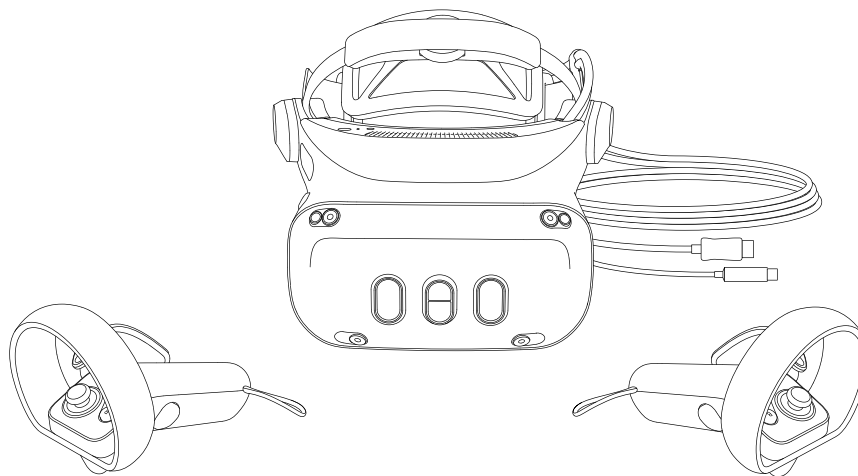

Varjo headset för blandad verklighet  
Displaykabel (DisplayPort-kontakt, 5 m)  
Datakabel (USB-C-kontakt, 5 m)  
2 Varjo handkontroller

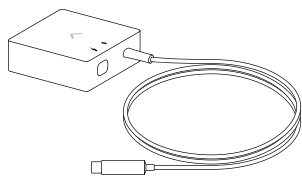

Headset adapter

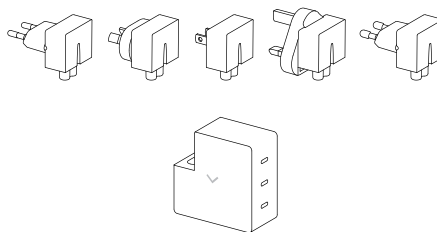

3-portsladdare  
5 strömkontakter (EU, UK, US, AUS, KOR)

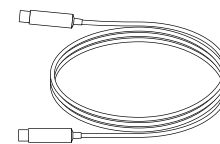

3 laddningskablar  
(USB-C-kontakt, 1,5 m)

# Ladda ned Varjo Base

Varjo Base är den programvara som används för att köra headsetet på en Windows-dator. Du behöver också ett Varjo-konto för att konfigurera ditt headset och dina handkontroller.

1. Gå till **account.varjo.com** och skapa ett Varjo-konto.
2. Ladda ned Varjo Base.
3. Logga in på Varjo Base med ditt Varjo-konto.
4. Välj din headsetmodell i Varjo Base och följ installationsanvisningarna.

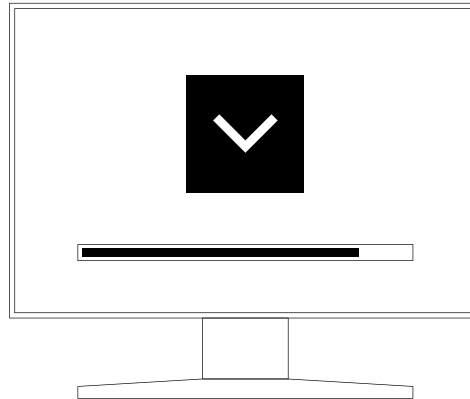

# Lär känna ditt headset

1. Strömknapp
2. Statusindikator
3. Hörlurskontakt (3,5 mm)
4. Övre justeringshjul
5. Luftventiler
6. Positionsspåringskameror
7. Kameror för blandad verklighet
8. Lidar-sensor
9. Justering av synfält
10. Touchkontroller
11. Högtalare
12. Talmikrofoner
13. Ögonspårningssystem
14. Linser med justerbart interpupillärt avstånd (IPD)
15. Ansiktsdyna
16. Ljusblockerare
17. Snabbfrigöringsknapp
18. Bakre justeringshjul

SV

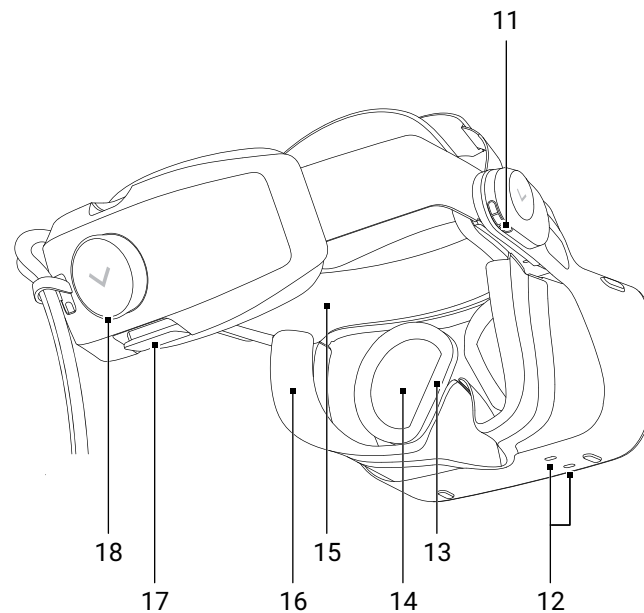
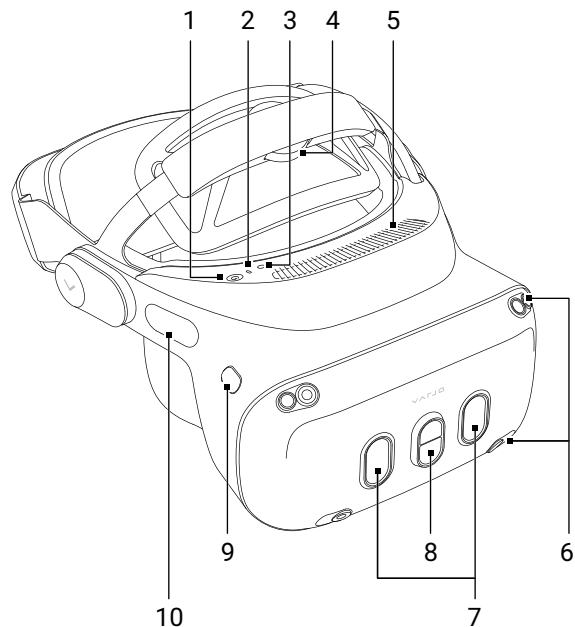

# Lär känna dina handkontroller

1. Handrem
2. Statusindikator
3. Tumkontroll
4. Knapp A
5. Knapp B
6. Menyknapp /  
Långt tryck för att slå på och stänga av
7. Trigger
8. Gripknapp
9. Laddningsport (USB-C)
10. Frigöringsknapp för handrem

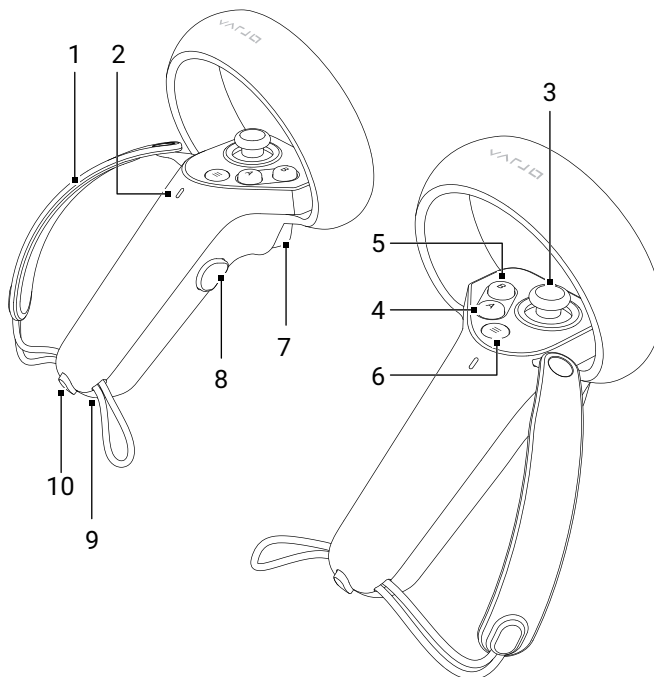

# Anslut headsetet och ladda handkontrollerna

Varjo-headset är kompatibla med Windows-datorer. Gå till [varjo.com/start/system](https://www.varjo.com/start/system) för att läsa mer om systemkrav.

1. Anslut strömmen till headsetadaptern med laddningskabeln. Använd 60W-porten i 3-portsladdaren.
2. Se till att laddningskabeln låses ordentligt på plats.
3. Anslut headsetadaptern i datorns baksida. Statusindikatorlampan i headsetadaptern lyser grönt.
4. Anslut headsetets datakabel till headsetadaptern. Se till att kabeln låses ordentligt på plats.
5. Anslut headsetets displaykabel till datorns grafikkort.
6. Slå på headsetet.
7. Vi rekommenderar att du laddar handkontrollerna före användning. Anslut handkontrollerna till 7,5 W-portarna i 3-portsladdaren.



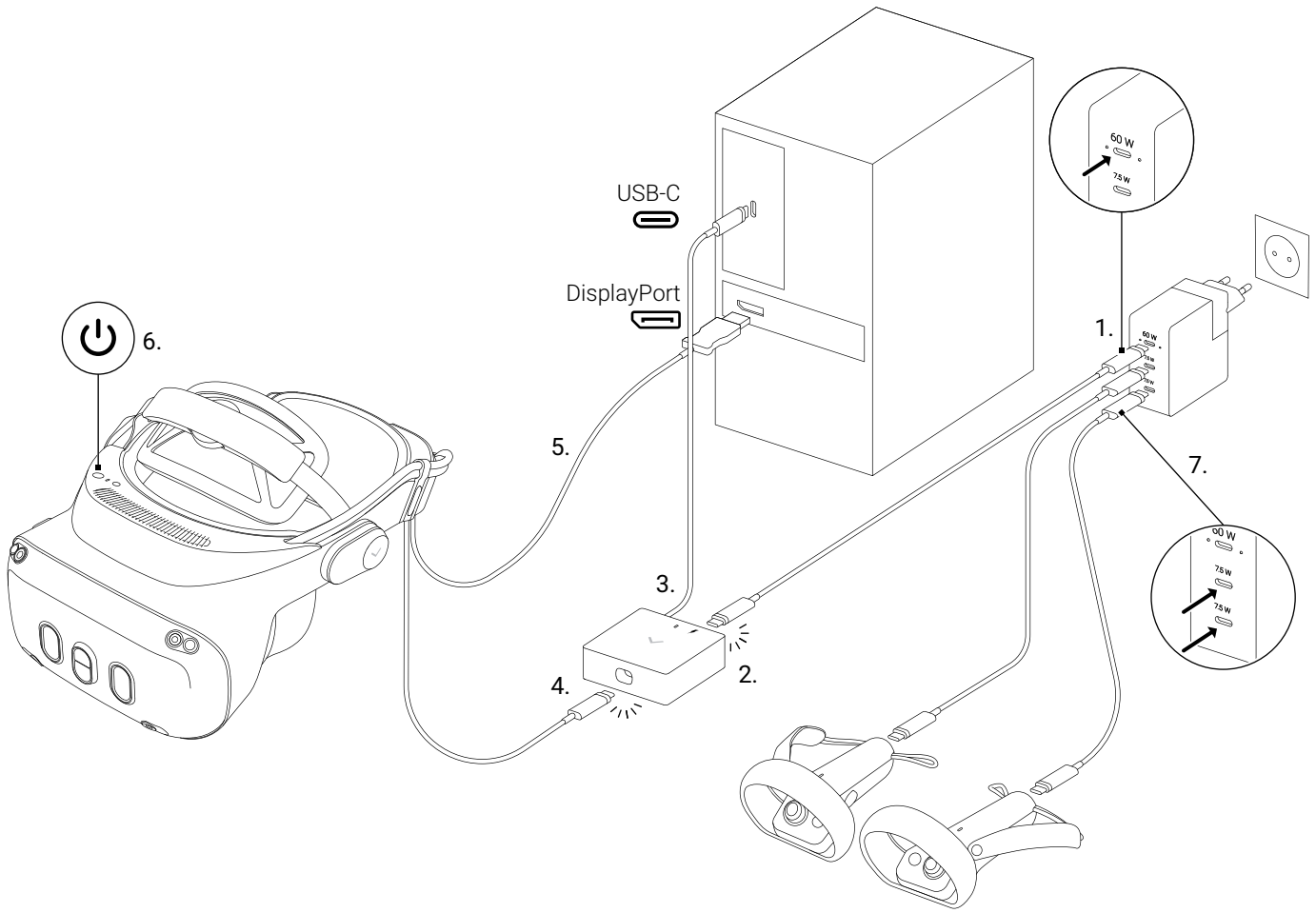

SV

## Ta på headsetet

För att kunna se innehållet med högsta visuella kvalitet, krävs att headsetet är exakt placerat över dina ögon. Optimal placering skiljer sig åt för varje person eftersom det beror på formen på ditt huvud och ögon.

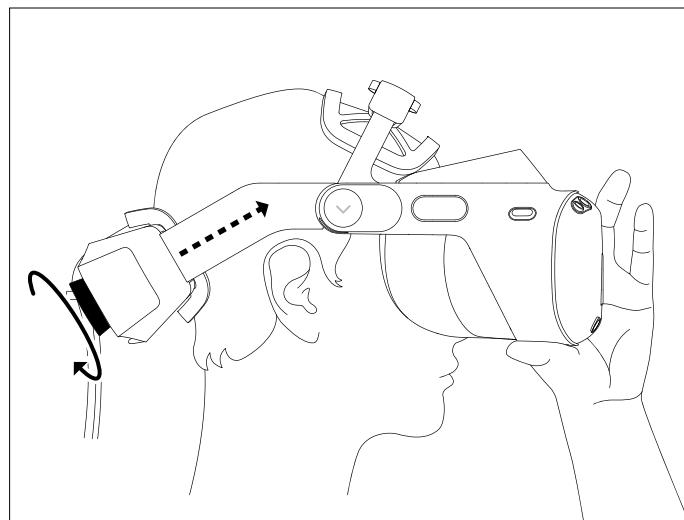
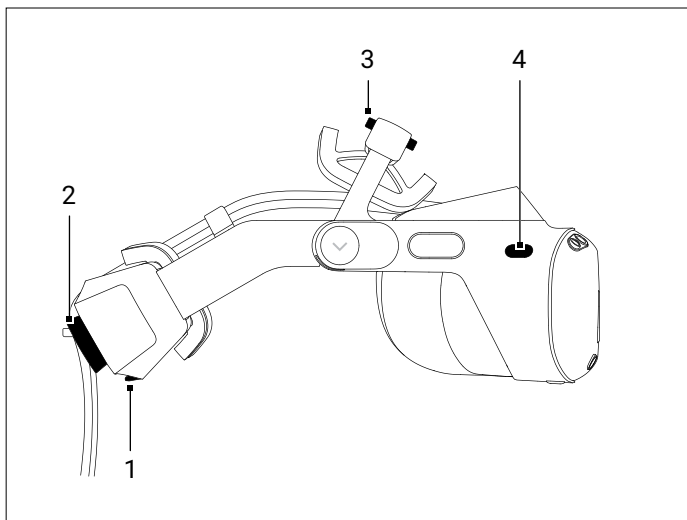

1. Innan du sätter på headsetet, lossa justeringarna baktill och upptill.

2. Dra åt huvudbandet med det bakre justeringshjulet.

1. Snabbfrigöringsknapp
2. Bakre justeringshjul
3. Övre justeringshjul
4. Justering av synfält

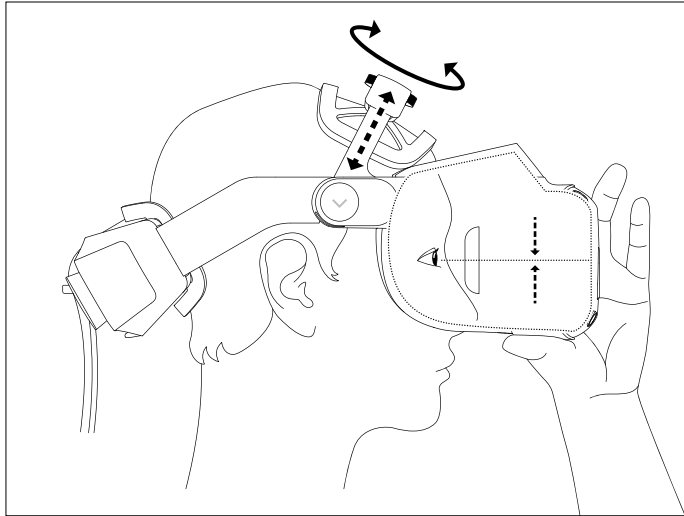

- 3.** Justera den övre justeringen för att hålla headsetet på plats.

Headsetet är korrekt justerat när det sitter bekvämt på huvudet och bilden inuti headsetet är skarp.

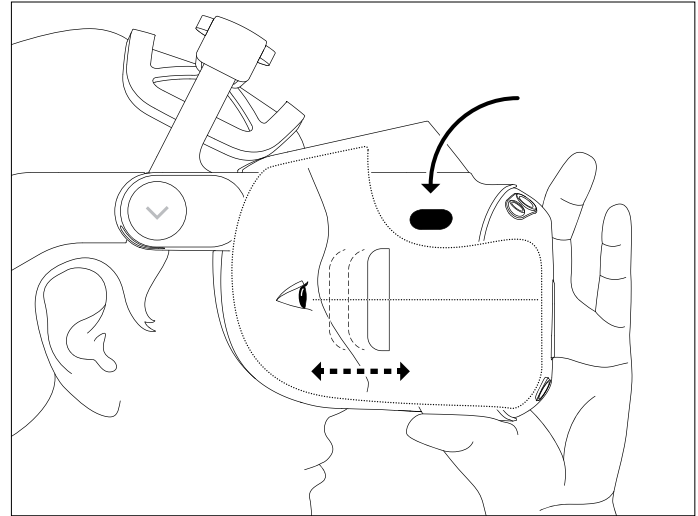

- 4.** Justera utrymmet mellan dina ögon och linserna med knappen för justering av synfält. Håll knappen intryckt och flytta enheten närmare eller längre bort för optimalt visningsavstånd.

## Sätt på dina handkontroller

SV

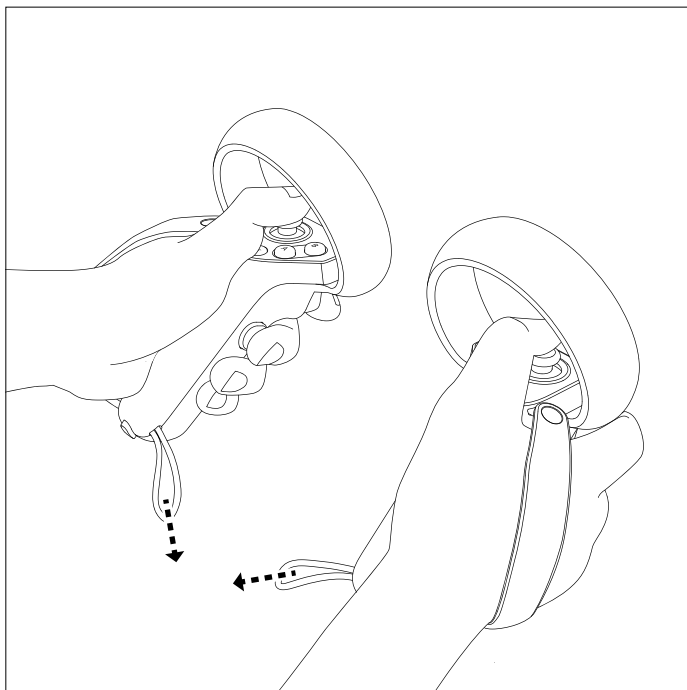

Håll handkontrollen i handen så att du kan nå alla knappar bekvämt med fingrarna. Dra åt handremmen genom att dra i justeringsöglan.

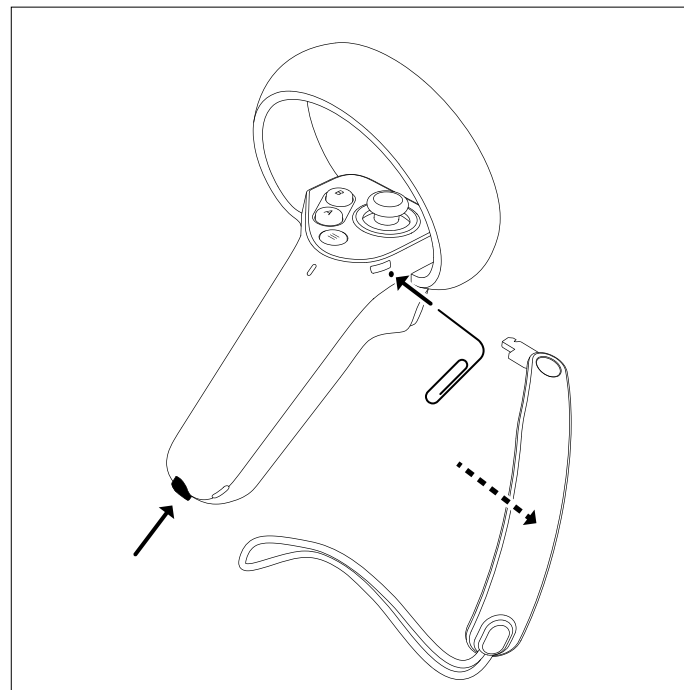

Du kan ta bort handremmen från handkontrollen. Tryck på handremmens frigöringsknapp och dra bort den nedre delen av handremmen. Släpp den övre delen av handremmen, till exempel med hjälp av ett gem.

# Rengöring av headset och handkontroller

Rengör headsetet och handkontrollerna regelbundet, särskilt när du delar dem med andra. Koppla bort headsetet från strömkällan och stäng av handkontrollerna före rengöring.

Headsetlinser och kameralinser för blandad verklighet:

- För att undvika repor på linserna, använd luftspray för att blåsa bort damm.
- Rengör linserna försiktigt med optiska linsservetter eller en linsduk av mikrofiber.

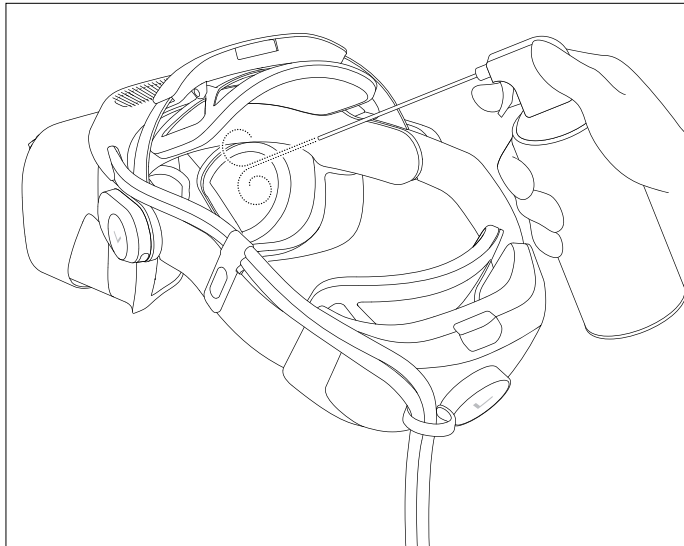

Headset och handkontroller, headsetets frontplatta, ljusblockerare, ansiktsdyna och områden som omger linserna:

- Rengör med icke-nötande antibakteriella våtservetter.

Använd inte något av följande när du rengör headsetet, handkontrollerna och andra tillbehör:

- Vatten, tvål, aerosoler
- Rengöringsmedel, flytande rengöringsmedel, kemiska rengöringsmedel
- Starka kemikalier, alkohol

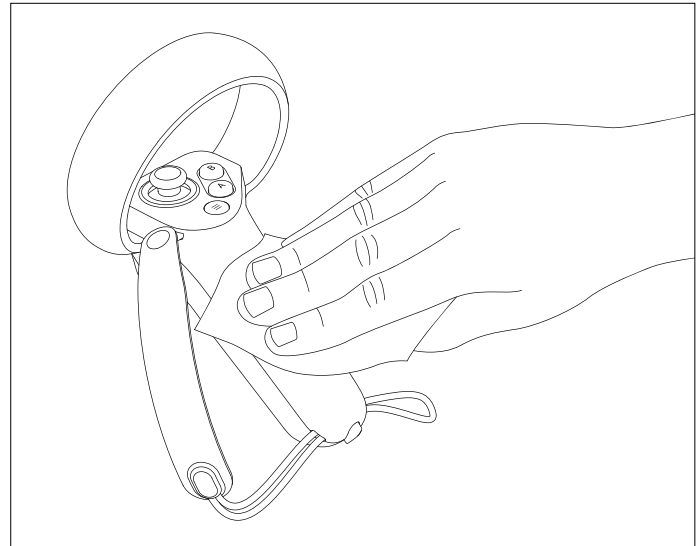

# Produkt- och säkerhetsinformation

För mer information, gå in på [varjo.com/start](http://varjo.com/start).

Läs igenom och bekanta dig med dessa instruktioner innan du börjar använda headsetet.

## Avsedd användning

Headsetet är avsett för inomhusbruk och endast för personer som är 13 år och äldre. Om du inte använder headsetet som avsett kan det leda till att headsetet inte fungerar.

## Användning med hög risk

Varjos programvara och/eller produkter är inte designade, konstruerade eller certifierade för kontroll av någon utrustning eller system, inklusive flyg-, industri-, kommersiell, militär eller medicinsk utrustning eller system, på ett sätt där sådan användning eller ett fel på programvaran eller produkter kan med en meningsfull sannolikhet leda till dödsfall eller allvarliga kroppsskador på någon person eller djur, eller till allvarliga fysiska eller miljömässiga skador ("högrisk användning"). VARJO AVRÅDER STARKT FRÅN ATT ANVÄNDA PROGRAMVARAN ELLER PRODUKTERNA FÖR HÖGRISKANVÄNDNING. Om du ändå bestämmer dig för att använda programvaran och/eller produkterna för högrisk användning, gör du det på egen risk, tar på dig allt ansvar och samtycker till att vidta alla rimliga försiktighetsåtgärder för att minimera risker och skador till följd av sådan högrisk användning.

## Produkttypetikett

Headsetets modellnamn och serienummer är tryckta på typetiketten som finns på baksidan av pannbandet.

Handkontrollens serienummer finns på baksidan av enheten.

## Hälsa- och säkerhetsvarningar

För att minska risken för personskada, obehag eller egendomskada, se till att alla som använder produkten noggrant läser varningarna nedan innan de använder headsetet.

### Innan du använder headsetet

En bekväm virtuell verklighetsupplevelse kräver en opåverkad känsla av rörelse och balans. Använd inte headsetet om du är

sjuk, trött, sömning, påverkad av alkohol eller droger, bakfull, upplever matsmältningsproblem, under känslomässig stress eller ångest, lider av förkylning, influensa, migrän eller huvudvärk, eller inte mår allmänt bra, eftersom det kan förvärra ditt tillstånd. Rådgör med en läkare innan du använder headsetet om du har några tillstånd som försämrar din syn eller rörlighet, är gravid eller äldre, har hjärtproblem eller annat allvarligt medicinskt tillstånd eller lider av anfall, migrän eller psykiska problem.

### Trygg miljö

Varjo headset ger en uppslukande mixad eller virtuell verklighetsupplevelse som kan distrahera dig och göra det svårt att se din faktiska omgivning.

- Innan du använder headsetet ska du rensa området från hinder och faror, avlägsna människor, möbler och andra föremål som kan hindra dig från att röra dig fritt. Kontrollera också att du har tillräckligt med utrymme ovanför och runt dig så att du kan sträcka ut armarna medan du använder headsetet.
- Kom ihåg att alla virtuella objekt som du ser inte existerar i den verkliga miljön, och deras storlek och plats är inte verkliga. Försök inte sitta eller stå på virtuella objekt eller använda dem som stöd. Var medveten om alla verkliga objekt som kan finnas bakom virtuella objekt.
- Använd aldrig headsetet i situationer som kräver uppmärksamhet, till exempel när du går, cyklar eller kör. Använd inte headsetet i ett fordon i rörelse.
- Kom ihåg att när du använder headsetet kanske du inte är medveten om att folk kommer in i området.
- Använd inte headsetet nära trappor, balkonger, fönster, öppna dörröppningar eller nära andra platser där du kan falla ned från.
- Använd inte headsetet nära väggar, lågt i tak, takfläktar, ljusarmaturer, brytbara föremål, öppna lågor, värmekällor eller andra föremål som du kan kollidera med eller slå ner.
- Tänk på placeringen av kablarna och strömkablarna så att du inte går på, snubblar på eller drar i dem när du använder headsetet. Ryck inte, knyt eller böj kablarna eller sladdarna.
- Hantera inte vassa eller på annat sätt farliga föremål när du använder headsetet.

### Obehag

När du använder headsetet kan vissa personer uppleva torra ögon, ansträngda ögon, ögon- eller muskelryckningar, ofrivilliga rörelser, förändrad eller suddigt seende eller dubbelseende,

eller andra synfel, yrsel, desorientering, obehag eller smärta i huvudet eller ögonen, huvudvärk, försämrad balans, nedsatt koordination mellan hand och öga, överdriven svettning, ökad salivutsöndring, illamående, trötthet, förlust av medvetenhet eller kramper och andra symtom på åksjuka.

När du börjar använda headsetet, håll dina första sessioner korta och ta regelbundna pauser. Om du känner obehag, sluta använda headsetet och fortsätt först efter att symtomen har upphört. Kör inte bil, använd inte maskiner eller delta i andra visuellt eller fysiskt krävande aktiviteter förrän du har återhämtat dig helt från några symtom. Överväg att konsultera en läkare om du inte kan se virtuella objekt tydligt och bekvämt.

### Överanvändning

Ta regelbundna pauser när du använder headsetet. Långvarig användning kan påverka din koordination eller balans mellan hand och öga och orsaka andra negativa effekter.

### Upprepade belastningsskador

Använd headsetet och handkontrollerna i en bekväm position. Använd inte överdriven kraft när du greppar headsetet eller handkontrollerna. Använd inte överdriven kraft när du trycker på headsetets eller handkontrollens knappar. Om du upplever stickningar, domningar, sveda, stelhet, bultande eller annat obehag, sluta använda headsetet och vila tills du har återhämtat dig helt från eventuella symtom. Om du fortsätter att uppleva dessa symtom, kontakta en läkare.

### Påverkan av medicintekniska produkter

Headsetet kan avge radiovågor, vilket kan påverka funktionen av närliggande elektronik, inklusive pacemaker, hörapparater och defibrillatorer. Om du använder en pacemaker eller annan implanterad medicinsk utrustning ska du inte använda headsetet utan att först rådfråga en läkare eller tillverkaren av din medicinska utrustning. Håll ett säkert avstånd mellan headsetet och din medicinska utrustning och sluta använda headsetet om du upptäcker störningar på din medicinska utrustning.

### Hörselnedsättning

Överdriven exponering för höga ljud kan orsaka hörselskador. När du använder hörlurar med headsetet, börja med volymen på en låg nivå och höj volymen långsamt om det behövs. Skruva inte upp volymen för högt.

## Anfall

Vissa människor kan uppleva svår yrsel, svimning, epileptiska anfall eller blackouts som utlöses av ljusblixtar, mönster eller exponering för infraröda ljuskällor från en eyetracker även om de inte har någon historia av dessa tillstånd. Om du upplever något av dessa symtom, sluta använda headsetet och kontakta en läkare. Om du har en tidigare historia med dessa symtom, konsultera en läkare innan du använder headsetet. För att minska sannolikheten för ett anfall, använd inte headsetet om du är trött.

## Inget ögonskydd

Varjos headset ger inte ögonskydd mot stötar, skräp, kemikalier, UV-ljus, andra skadliga ljus, partiklar, projektiler eller andra fysiska faror.

## Elektrisk stöt

Försök inte ta isär, öppna, serva eller modifiera headsetet, handkontrollen, handkontrollens batteri eller något av tillbehören eller strömförsörjningsenheten, eftersom det kan leda till elektriska stötar eller andra faror och kan skada headsetet, tillbehören eller strömförsörjningsenheten. För ANSLUTNINGSBAR UTRUSTNING ska uttaget installeras nära utrustningen och vara lättillgängligt. Använd endast headsetet med strömförsörjningsenhet USB Type-C som kan leverera 60 W (20 V och 3 A) och headsetadaptern som medföljer förpackningen. Använd handkontrollerna med USB-C-laddningskablarna som medföljer förpackningen. Använd handkontrollerna med Varjo 3-portsladdare eller en strömförsörjningsenhet som kan leverera 6 W (5 V och 1,2 A).



## KLASS 1 LASERPRODUKT

## Skadad eller trasig enhet

Använd inte headsetet eller tillbehören om någon del är trasig eller skadad, de medföljande kablarna är trasiga eller några ledningar exponeras. Försök inte reparera någon del av headsetet eller tillbehören själv. Reparationer bör endast utföras av en auktoriserad serviceverkstad eller Varjo.

## Smittsamma förhållanden

För att undvika risken att överföra smittsamma tillstånd från en person till en annan, dela inte headsetet med personer med infektioner eller sjukdomar, särskilt i ögon, hud eller hårbotten.

## Hudirritation

Sluta använda headsetet om du upplever svullnad, klåda eller annan irritation. Om symtomen kvarstår, kontakta en läkare.

## Information om batterisäkerhet

Handkontrollen har ett internt, icke-avtagbart, uppladdningsbart litiumjonbatteri. Försök inte ta bort batteriet eftersom du kan skada handkontrollen.

- Demontera, öppna eller strimla inte sekundära celler eller batterier.
- Förvara batterierna utom räckhåll för barn.
- Batterianvändning av barn bör övervakas. Håll särskilt små batterier utom räckhåll för små barn.
- Kontakta omedelbart läkare om en cell eller ett batteri har svalts.
- Utsätt inte celler eller batterier för värme eller eld. Undvik förvaring i direkt solljus.
- Utsätt inte celler eller batterier för mekaniska stötar.
- Om en cell eller ett batteri läcker, låt inte vätskan komma i kontakt med huden eller ögonen. Vid kontakt, tvätta det drabbade området med rikliga mängder vatten och kontakta läkare.
- Sekundära celler och batterier måste laddas före användning. Använd alltid rätt laddare och se tillverkarens instruktioner eller utrustningshandbok för korrekta laddningsinstruktioner.
- Lämma inte batteriet på långvarig laddning när det inte används.
- Vänta inte tills batteriet är helt tomt innan du laddar det.
- Lämma inte handkontrollen inkopplad när den är fulladdad.
- Behåll den ursprungliga produktlitteraturen för framtida referens.

## Säkerhetsinformation

För att förhindra skador på dig själv eller andra eller skada på headsetet, läs denna säkerhetsinformation innan du använder headsetet.

## Användning av headsetet

När du sätter på dig headsetet för första gången, följ instruktionerna för hur du placerar headsetet korrekt på huvudet. Headsetet är korrekt justerat när det sitter bekvämt på huvudet och bilden inuti headsetet är skarp. Det ska inte finnas någon smärta eller tryck på huvudet, och dynan ska kännas bekväm i ansiktet.

När du sätter på dig headsetet kommer det att justera linserna automatiskt baserat på ditt pupillavstånd. Den här inställningen är aktiverad som standard. Vi rekommenderar att du behåller inställningen på. Stäng av inställningen om den automatiska justeringen inte fungerar för dig, t.ex. på grund av glasögon eller andra tillstånd som försämrar din syn. Om du stänger av den automatiska justeringen kan du känna obehag när du använder headsetet.

## Reflekterande ytor

Tänk på att reflekterande ytor kan störa positionsspårning.

## Skötsel och underhåll

Hantera headsetet och tillbehören varsamt och förvara dem på en ren och dammfri plats.

## Solljus och externa ljuskällor

Lämna inte headsetet eller tillbehören i direkt solljus eller starkt ultraviolett ljus. Exponering för direkt solljus kan skada optiken och displayen. Lys inte med laser eller en extern ljuskälla genom linserna.

## Skada

- Tappa inte headsetet, böj inte på det och slå det inte mot andra föremål eftersom det kan påverka kamerallinsernas kalibrering.
- Repa inte kamerallinserna.
- Lyft headsetet genom att hålla i huvuddelen eller huvudbandet.
- Lyft inte headsetet genom att hålla i dynorna eller kablarna.
- Kliv inte på kablarna.
- Tappa inte något av tillbehören.
- För att undvika att skada handkontrollen, ska du inte tappa den, slå andra saker med den eller kollidera mot hårda ytor.
- Även om handkontrollerna kan användas medan de laddas, undvik att göra det när du står upp för att undvika olyckor.

## Skador som kräver service

Använd endast kvalificerad personal för att serva headsetet och tillbehören. Kontakta en auktoriserad serviceverkstad om:

- Headsetet eller tillbehören har utsatts för vätska eller tappats.
- Headsetet eller tillbehören har utsatts för stötar eller är skadade.
- Headsetet eller tillbehören överhettas.
- Headsetet eller tillbehören inte fungerar normalt när du följer bruksanvisningen.

## Enhetens temperatur

Det är normalt att headsetet känns varmt vid beröring när det används. Särskilt de framåtriktade kamerorna och ventilationsytorna kan bli varma. Långvarig hudkontakt med ett varmt headset kan ge obehag eller rodnad, eller lättare brännmärken. Om headsetet känns varmt vid beröring eller är obehagligt varmt ska du sluta använda det och låta headsetet svalna.

## Tillbehör

Använd inte headsetet med otillåtna eller inkompatibla tillbehör eller program. Om du använder otillåtna tillbehör eller program kan det orsaka prestandaproblem eller leda till skada. Gå till [varjo.com/start](http://varjo.com/start) för att se en lista över kompatibla tillbehör och program.

## Drift- och lagringsmiljö

### Placering

Använd endast headsetet i tillräckligt ventilerade utrymmen.

- Täck inte över headsetet eller handkontrollerna.
- Täck inte ventilationshålen högst upp på headsetet.
- Placera inte headsetet nära föremål som kan repa linserna.
- Utsätt inte headsetet eller tillbehören för öppen eld eller tända rökprodukter.
- Placera inte headsetet eller tillbehören nära värmekällor, varma områden eller extrema temperaturer.
- Använd inte headsetet eller tillbehören nära vatten eller andra vätskor.
- Använd inte headsetet eller tillbehören efter kraftiga temperaturförändringar. När du flyttar headsetet eller tillbehören mellan olika miljöer i olika temperaturer och/eller nivåer av luftfuktighet kan kondensation bildas på eller i headsetet eller någon av tillbehören. Låt fukten avdunsta innan du använder headsetet eller tillbehören.

**OBS:** När du flyttar headsetet och dess tillbehör från lägre temperaturer till högre temperaturer eller tvärtom ska du se till att headsetet hinner ställas om till den nya rumstemperaturen innan du startar dem. Använd headsetet och tillbehören i temperaturer på mellan 10 °C–27 °C (50 °F–80 °F). Det är säkert att använda headsetet och tillbehören vid en maximal temperatur på 35 °C (95 °F). Förvara headsetet och tillbehören i 0 °C–40 °C (32 °F–104 °F) i förpackningen för att minimera risken för oavsiktlig skada.

## Radiofrekvenser

Komponent	Klassificering	Frekvens	Maximal uteffekt
Headset	15 V, 3 A	2.402–2.48 GHz	4 mW

## Europeisk information om RF-exponering

Din utrustning är en radiosändare- och mottagare. Den har utformats för att inte överskrida de gränser för exponering av radiovågor som rekommenderas enligt internationella riktlinjer. Riktlinjerna har utvecklats av en oberoende vetenskaplig organisation (ICNIRP) och anger en god säkerhetsmarginal som ska garantera säkerheten för alla personer, oavsett ålder och hälsa. I riktlinjerna för exponering av radiovågor används en måttenhet som kallas specifik absorptionsgrad eller SAR (Specific Absorption Rate).

Sändarens utgångsvärde är lägre än den låga uteffekt som specificeras i EN 62479:2010.

## Återvinning

Direktivet 2012/19/EU om avfall från elektrisk och elektronisk utrustning (WEEE), som trädde i kraft den 13 februari 2003, resulterade i en stor förändring i behandlingen av elektrisk utrustning vid uttjänt livslängd. Kontrollera de lokala bestämmelserna för korrekt kassering av elektroniska produkter.



Den överkorsade soptunnan på ditt headset, tillbehör, batteri, läsmaterial eller förpackning påminner dig om att ta alla elektriska och elektroniska produkter, batterier och använt förpackningsmaterial till separat insamling i slutet av deras livslängd. Släng inte dessa produkter som sorterat kommunalt avfall; ta dem till återvinningen. För information om din närmaste återvinningsstation, kontakta din lokala avfallsmyndighet.

## CE Meddelande från Europeiska unionen

Härmed förklarar Varjo att HS-10- och HS-10A-headsets överensstämmer med direktiv 2014/53/EU. Den fullständiga texten till EU-försäkran om överensstämmelse finns på följande internetadress: [varjo.com/compliance](http://varjo.com/compliance).

## FCC FCC- och ISED-information till användaren

**OBS:** Utrustningen har testats för och följer begränsningarna för digitala enheter i klass A i enlighet med del 15 av FCC:s regler. Begränsningarna har utformats för att ge rimligt skydd mot skadliga störningar när utrustningen används i handelsmiljöer. Utrustningen genererar, använder och avger radioenergi och om den inte installeras i enlighet med instruktionerna kan den ha skadlig inverkan på radiokommunikation. Att använda

utrustningen i bostadsområden kan troligen orsaka skadliga störningar, och i så fall måste användaren rätta till störningarna på egen bekostnad.

Denna digitala klass A-apparat följer den kanadensiska standarden ICES-003.



California Proposition 65

**WARNING:**

Cancer - [www.P65Warnings.ca.gov](http://www.P65Warnings.ca.gov).

## FCC- och ISED-överensstämmelse

Den här enheten följer del 15 av FCC:s regler och RSS-247 från Innovation, Science and Economic Development Canada. Bruk omfattas av följande två villkor: (1) enheten ska inte orsaka skadliga störningar och (2) enheten måste godta störningar, inklusive störningar som kan orsaka önskad verkan. Ändringar eller modifikationer som inte uttryckligen godkänts av den som ansvarar för att de efterföljs kan göra att användaren inte längre är berättigad att använda utrustningen.

## FCC- och ISED-strålningsmeddelande

Utrustningen följer de strålningsbegränsningar som FCC och kanadensiska regelverk utformat för en okontrollerad miljö. De här sändarna får inte placeras eller brukas tillsammans med andra antenner eller sändare.

## RoHS-överensstämmelse

Denna utrustning överensstämmer med Europaparlamentets och rådets direktiv 2011/65/EU av den 8 juni 2011, om begränsning av användningen av vissa farliga ämnen i elektrisk och elektronisk utrustning (RoHS) och dess tillägg.

## Efterlevnad av japansk radiolog

Denna enhet beviljas enligt den japanska radiologen (電波法).

Denna enhet bör inte ändras (annars blir det beviljade beteckningsnumret ogiltigt).

## Uppdateringar av användarhandboken

Varjo förbehåller sig rätten att uppdatera informationen i denna bruksanvisning. Du hittar den senaste versionen på [varjo.com/downloads](http://varjo.com/downloads).





# I esken

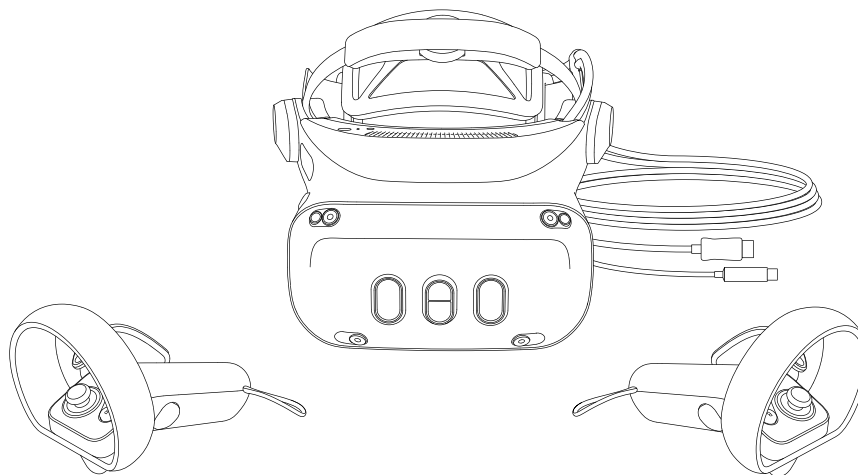

Varjo MR-hodesett  
Skjermkabel (DisplayPort-kobling, 5 m)  
Datakabel (USB-C-kobling, 5 m)  
2 Varjo kontrollere

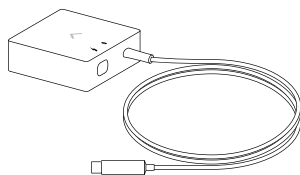

Adapter for hodesett

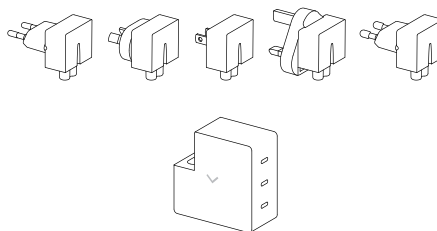

3-portslader  
5 støpsler (EU, UK, USA, AUS, KOR)

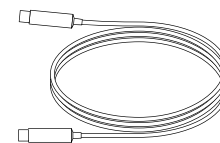

3 ladekabler  
(USB-C-kontakt, 1,5 m)

NO

# Last ned Varjo Base

Varjo Base er programvaren som brukes til å kjøre hodesetten på en Windows-datamaskin. Du trenger også en Varjo-konto for å konfigurere hodesetten og kontrollene.

1. Gå til **account.varjo.com**, og opprett en Varjo-konto.
2. Last ned Varjo Base.
3. Logg inn på Varjo Base med Varjo-kontoen.
4. Velg hodesettmodell i Varjo Base, og følg installasjonsanvisningen.

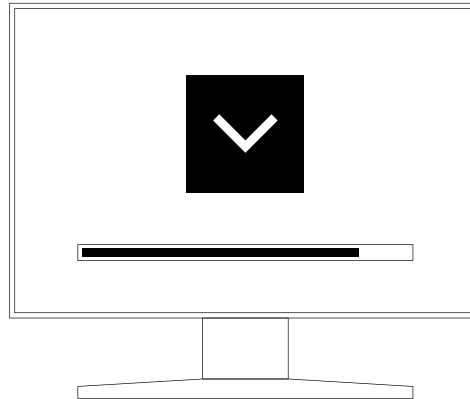

# Bli kjent med hodesetten

1. Av/på-knapp
2. Statusindikator
3. Hodetelefonkobling (3,5 mm)
4. Øvre justeringshjul
5. Luftdyser
6. Kameraer for posisjonssporing
7. MR-kameraer
8. Lidarsensor
9. Justering av synsfelt
10. Berøringskontroller

11. Høytalere
12. Talemikrofoner
13. Øyesporingsssystem
14. Linser med pupillavstandsjustering
15. Ansiktspute
16. Lystetningslist
17. Hurtigutløserknapp
18. Tilbakejusteringshjul

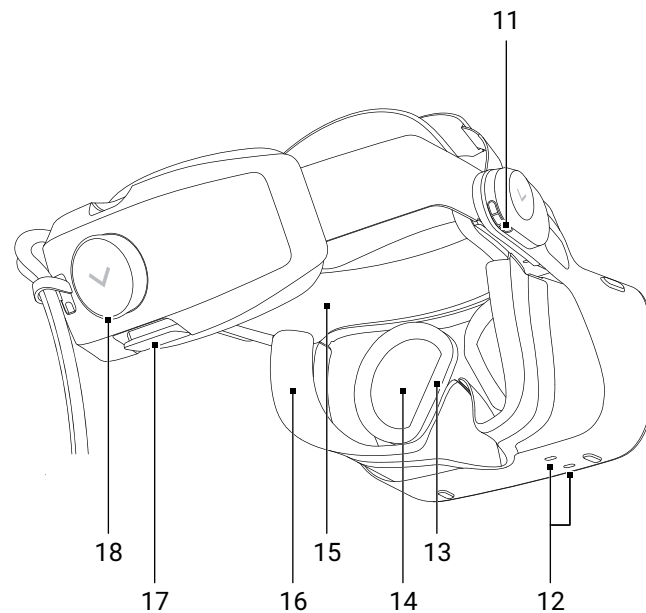
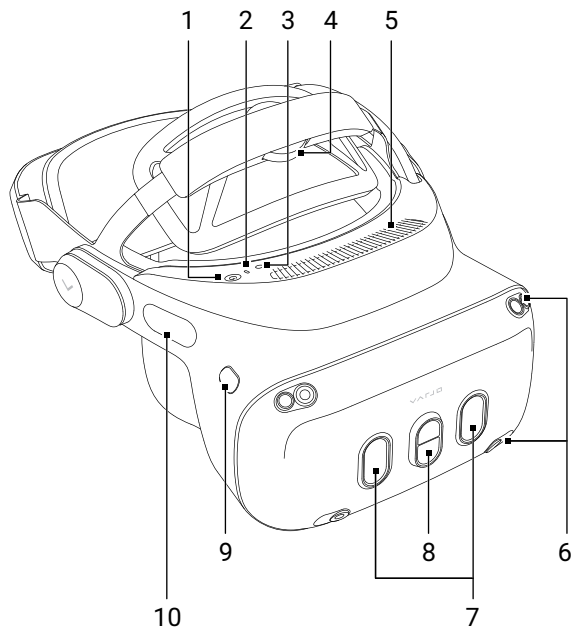

NO

## Bli kjent med kontrollene

1. Håndstropp
2. Statusindikator
3. Tommelspak
4. Knapp A
5. Knapp B
6. Menyknapp /  
Trykk lenge for å slå av og på
7. Utløser
8. Gripeknapp
9. Ladeport (USB-C)
10. Utløserknapp for håndstropp

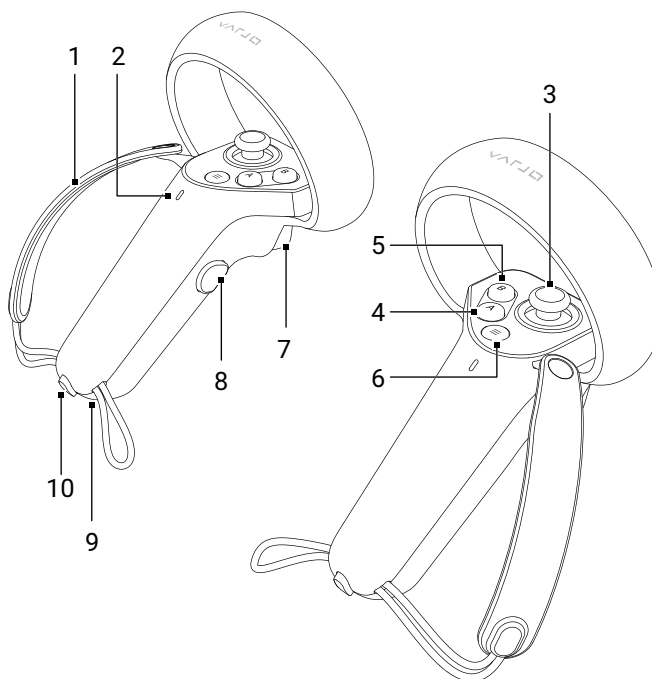

## Koble til hodesetten, og lad kontrollerne

Varjo-hodesetter er kompatible med Windows-datamaskiner. Systemkrav er angitt på [varjo.com/start/system](http://varjo.com/start/system).

1. Koble strømmen til hodesettadapteren ved hjelp av ladekabelen. Bruk 60 W-porten i 3-portsladeren.
2. Sørg for at ladekabelen låses skikkelig på plass.
3. Koble hodesettadapteren til baksiden av datamaskinen. Statusindikatorlampen i hodesettadapteren blir grønt.
4. Koble hodesettens datakabel til hodesettadapteren. Sørg for at kabelen låses ordentlig på stedet.
5. Koble hodesettens skjermkabel til grafikkortet på datamaskinen.
6. Slå på hodesetten.
7. Vi anbefaler å lade kontrollerne før bruk. Koble kontrollerne til 7,5 W-portene i 3-portsladeren.

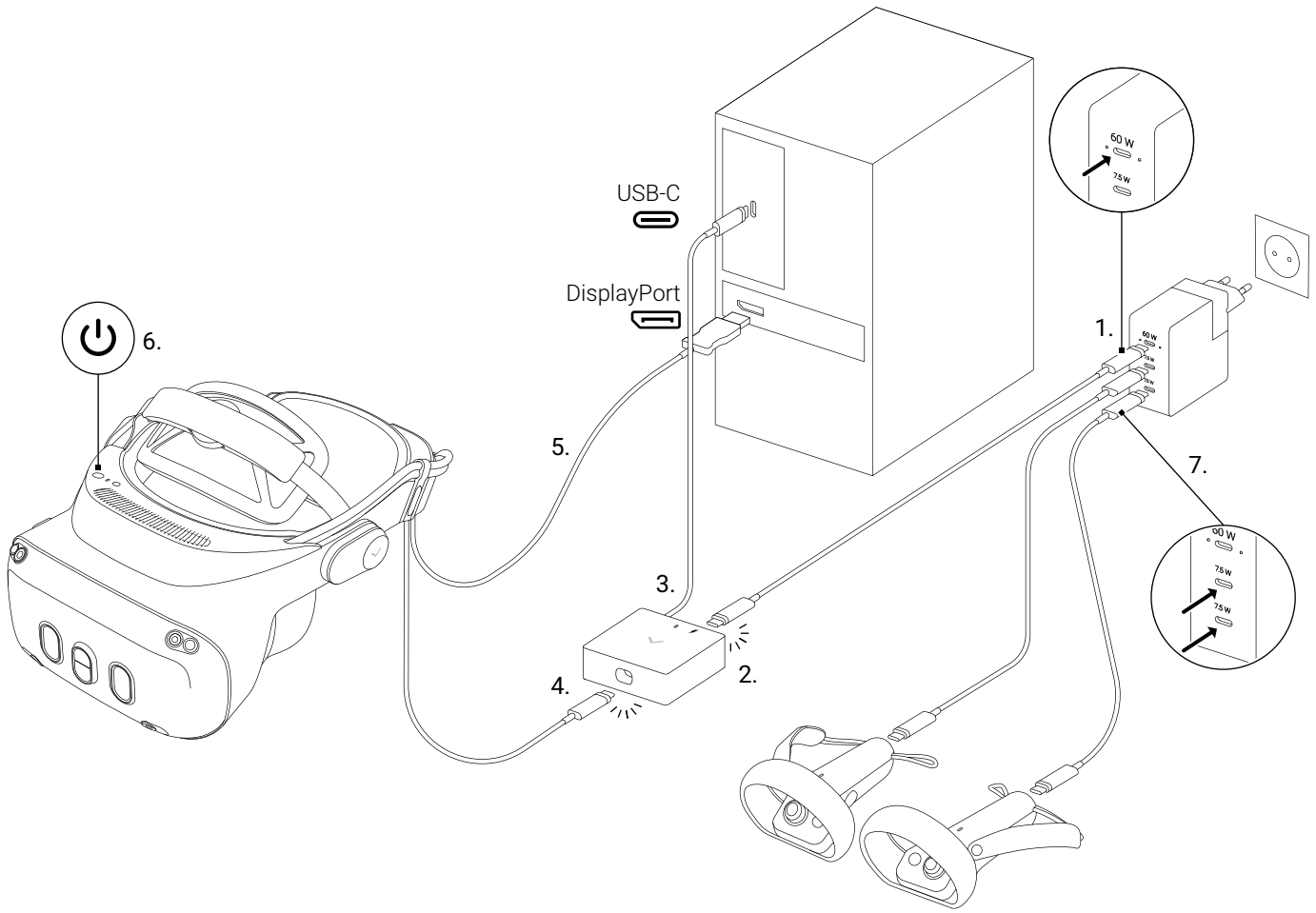

## Ta på hodesetten

Å se innhold i høyeste visuelle kvalitet krever at hodesetten er nøyaktig plassert over øynene. Optimal posisjonering er forskjellig for hver enkelt og avhenger av formen på hodet og øynene.

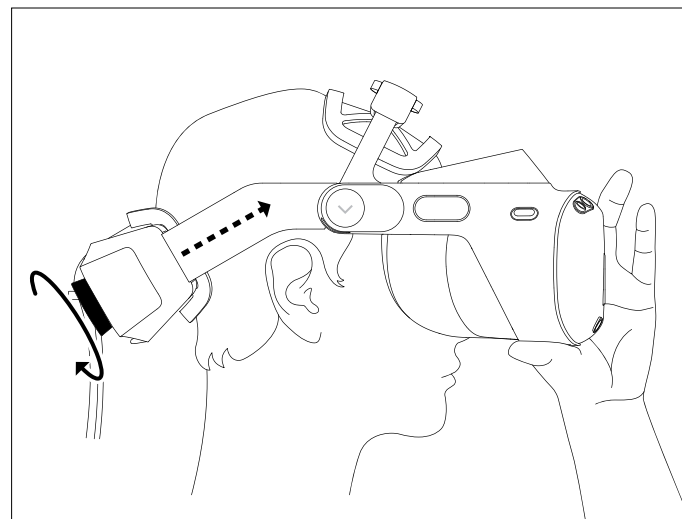
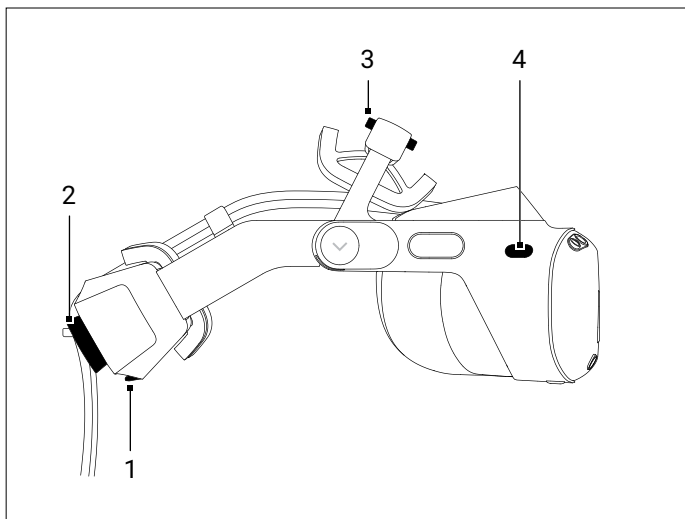

1. Før du tar på deg hodesetten, må du løsne både bak- og toppjusteringene.

2. Stram hodebåndet med justeringshjulet bak.

1. Hurtigutløserknapp
2. Bakre justeringshjul
3. Øvre justeringshjul
4. Justering av synsfelt



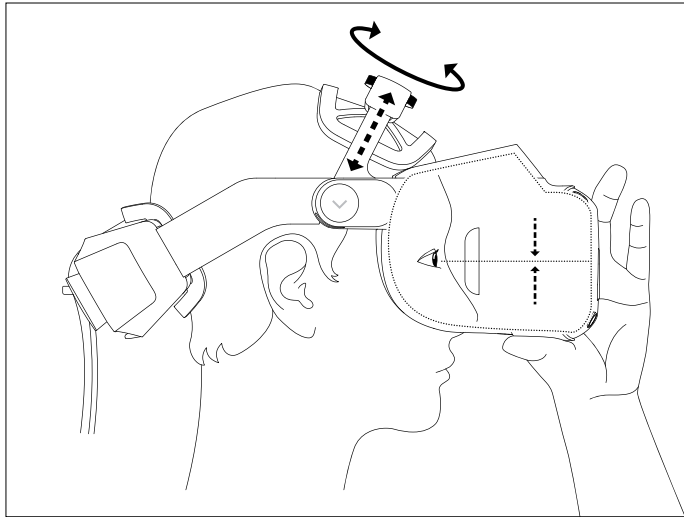

**3.** Juster øvre justering for å holde hodesetten på plass.

Hodesetten er riktig justert når den sitter bekvemt på hodet og bildet inne i hodesetten er skarpt.

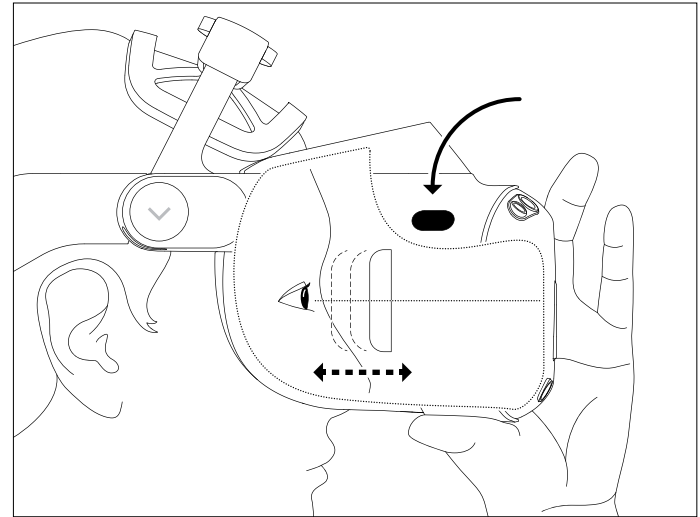

**4.** Juster avstanden mellom øynene og linsene med justeringsknappen for synsfelt. Hold knappen inne, og flytt selve produktet nærmere eller lenger vekk for å få optimal visningsavstand.

NO

## Ta på kontrollerne

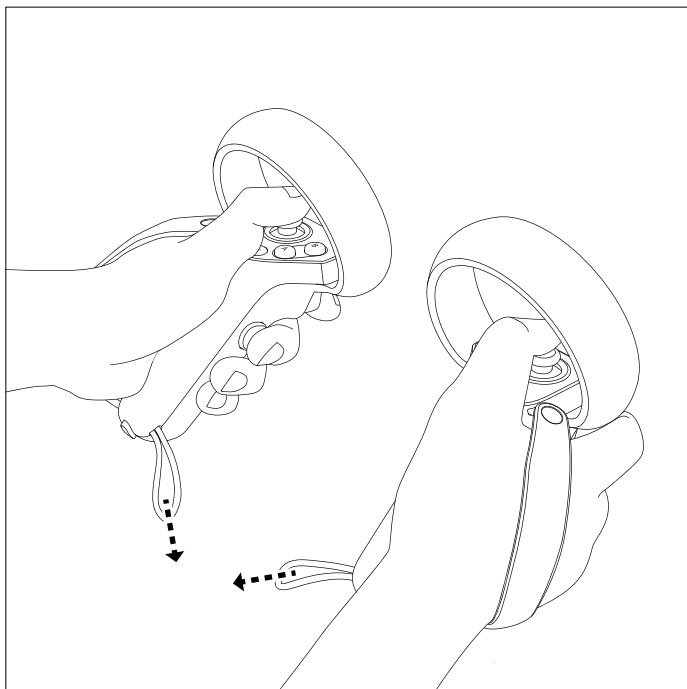

NO

Hold kontrolleren i hånden slik at du bekvemt når alle knappene med fingrene. Stram håndstroppen ved å trekke i strammeløkken.

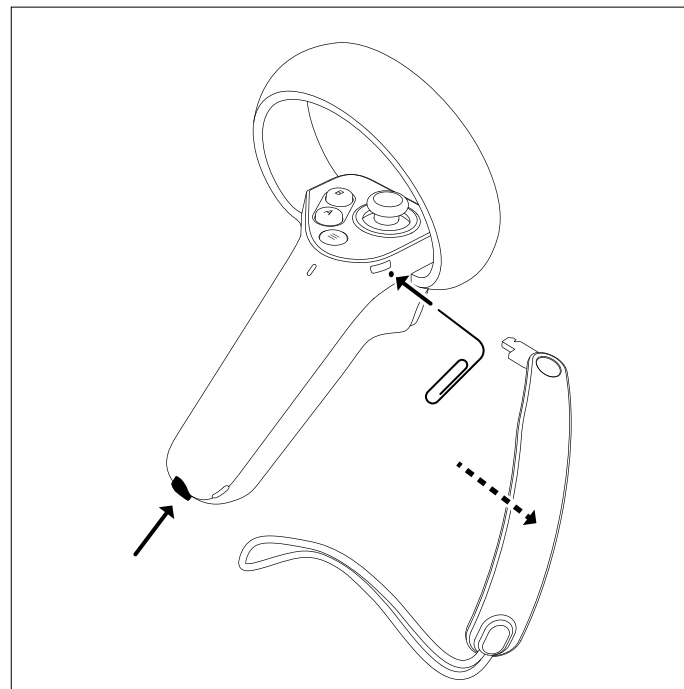

Du kan løsne håndstroppen fra kontrolleren. Trykk på utløserknappen for håndstroppen, og trekk den nedre delen av håndstroppen bort. Løsne øvre del av håndstroppen, for eksempel ved hjelp av en binders.

# Rengjør hodesetten og kontrollene

Rengjør hodesetten og kontrollene regelmessig, spesielt når du deler dem med andre. Koble hodesetten fra strømkilden, og slå av kontrollene før rengjøring.

Hodesettlinser og MR-kameralinser:

- For å unngå riper på linsene må du bruke en støvblåser til å blåse av støv.
- Rengjør linsene forsiktig med optiske linseservietter eller en mikrofiberlinseklut.

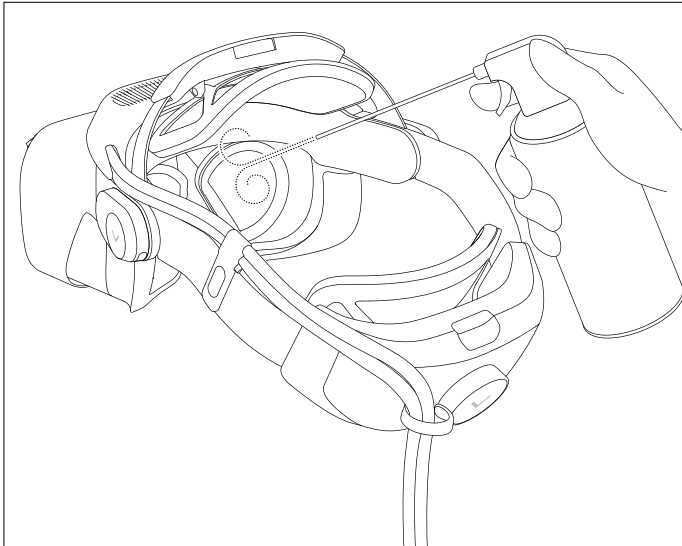

Hodesett og kontroller, hodesettens frontplate, lystemningslist, ansiktspute, neseområde og områder rundt linsene:

- Rengjør med ikke-slipende antibakterielle våtservietter.

Ikke bruk noe av følgende til å rengjøre hodesetten, kontrollene og annet tilbehør:

- Vann, såpe, aerosoler
- Rengjøringsmidler, flytende rengjøringsmidler, kjemiske rengjøringsmidler
- Sterke kjemikalier, alkohol

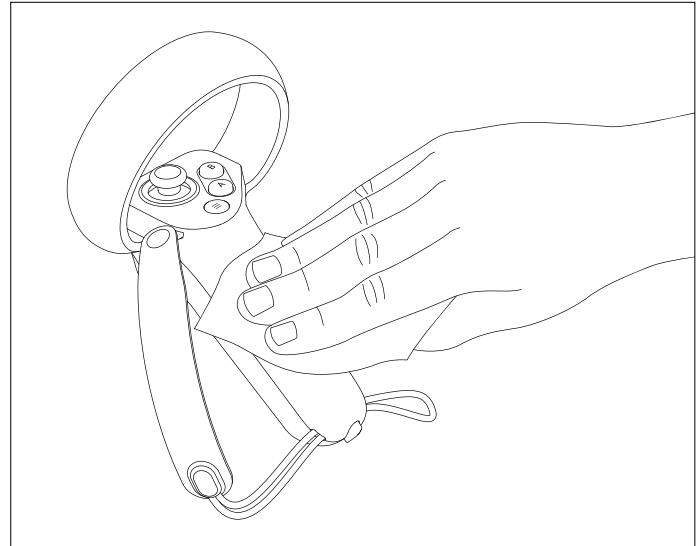

NO

# Produkt- og sikkerhetsinformasjon

Mer informasjon finnes på [varjo.com/start](http://varjo.com/start).

Les gjennom og gjør deg kjent med denne brukerveiledningen før du begynner å bruke hodeseppen.

## Tiltenkt bruk

Hodeseppen er beregnet på innendørs bruk og bare for personer fra 13 år. Hvis du ikke bruker hodeseppen som tiltenkt, kan det føre til at den ikke fungerer.

## Høyrisikobruk

Varjo-programvare og/eller -produkter er ikke konstruert, bygd eller sertifisert for kontroll av utstyr eller systemer, herunder luftfartsrelatert, industrielt, kommersielt, militært eller medisinsk utstyr eller systemer, på en måte hvor slik bruk eller en feil i programvaren eller produktene med en meningsfull sannsynlighet kan føre til døden eller alvorlig kroppsskade på personer eller dyr, eller til alvorlig fysisk eller miljømessig skade («høyrisikobruk»). VARJO FRARÅDER PÅ DET STERKESTE Å BRUKE PROGRAMVAREN ELLER PRODUKTENE TIL HØYRISIKOBRUK. Hvis du likevel bestemmer deg for å bruke programvaren og/eller produktene til høyrisikobruk, gjør du det for egen risiko, påtar deg alt ansvar og samtykker i å ta alle rimelige forholdsregler for å minimere enhver risiko og skade som følge av slik høyrisikobruk og/eller svikt i programvare og/eller produkter ved slik høyrisikobruk.

## Produkttypeetikett

Hodeseppens modellnavn og serienummer er trykt på typeetiketten på baksiden av hodebåndet.

Kontrollerens serienummer finnes på baksiden av produktet.

## Advarsler om helse og sikkerhet

For å redusere risikoen for personskade, ubehag eller tingskade må alle brukere av hodeseppen lese advarslene nedenfor nøye før de bruker hodeseppen.

### Før du bruker hodeseppen

En behagelig MR- eller VR-opplevelse krever en usvekket følelse av bevegelse og balanse. Ikke bruk hodeseppen hvis du er syk,

trett, søvnig, alkohol- eller ruspåvirket eller i bakrus, opplever fordøyelsesproblemer, er under følelsesmessig stress eller angst, lider av kulde, influensa, migræne eller hodepine, eller generelt ikke føler deg bra. Det kan forverre tilstanden din. Snakk med lege før du bruker hodeseppen hvis du har andre lidelser som svekker synet eller mobiliteten, er gravid eller eldre, har hjertesykdom eller annen alvorlig medisinsk tilstand eller lider av anfall, migræne eller en psykiatrisk lidelse.

### Trygt miljø

Varjo-hodeseppet produserer en altopplukende MR- eller VR-opplevelse som kan distrahere deg og gjøre det vanskelig å se de faktiske omgivelsene.

- Før du bruker hodeseppen, må du rydde området for hindringer og farer, mennesker, møbler og andre gjenstander som kan hindre deg i å bevege deg fritt. Kontroller også at du har nok plass over og rundt deg, slik at du kan strekke ut armene mens du bruker hodeseppen.
- Husk at virtuelle objekter du ser, ikke eksisterer i det virkelige miljøet, og størrelsen og plasseringen er ikke ekte. Ikke prøv å sitte eller stå på virtuelle objekter eller bruke dem som støtte. Vær oppmerksom på virkelige gjenstander som kan være plassert bak virtuelle objekter.
- Bruk aldri hodeseppen i situasjoner som krever årvåkenhet, for eksempel når du går, sykler eller kjører. Hodeseppen må ikke brukes mens du er i et kjøretøy i bevegelse.
- Husk at mens du bruker hodeseppen, kan du være uoppmerksom på folk som kommer inn i området.
- Hodeseppen må ikke brukes i nærheten av trapper, balkonger, vinduer, åpne dører eller i nærheten av andre steder du kan falle fra.
- Hodeseppen må ikke brukes i nærheten av vegger, lave tak, takvifter, lysarmaturer, åpne ild, varmekilder, knuselige gjenstander eller andre gjenstander som du kan kolliderer med eller slå ned.
- Husk plasseringen av kablene og strømledningene, slik at du ikke går på, snubler i eller drar i dem mens du bruker hodeseppen. Ikke rykk i, knyt eller bøy kablene eller ledningene.
- Skarpe eller på annen måte farlige gjenstander må ikke håndteres mens du bruker hodeseppen.

### Ubehag

Når hodeseppen brukes, kan noen oppleve tørre øyne, øyebelastning, øye- eller muskelrykninger, ufrivillige bevegelser, endret syn, tåkesyn eller dobbeltsyn eller andre synsforstyrrelser,

svimmelhet, ørhet, desorientering, ubehag eller smerter i hodet eller øynene, hodepine, nedsatt balanse, nedsatt hånd-øye-koordinasjon, overdreven svette, økt spyttutskillelse, kvalme, tretthet, bevissthetstap eller anfall og andre symptomer på reisesyke.

Når du begynner å bruke hodeseppen, skal du holde de første øktene korte og ta regelmessige pauser. Hvis du føler ubehag, må du slutte å bruke hodeseppen og fortsette først etter at symptomene er borte. Ikke kjør bil, bruk maskiner eller delta i andre visuelt eller fysisk krevende aktiviteter før du har kommet deg helt til hektene etter noen symptomer. Vurder å snakke med lege hvis du ikke ser virtuelle objekter tydelig og bekvemt.

### Overbruk

Ta regelmessige pauser når du bruker hodeseppen. Langtidsbruk kan påvirke hånd-øye-koordinasjonen eller balansen og kan forårsake andre negative virkninger.

### Belastningsskader

Bruk hodeseppen og kontrollene i en behagelig posisjon. Ikke bruk overdreven kraft når du griper hodeseppen og kontrollene. Ikke bruk overdreven kraft når du trykker på hodeseppen og knappene på kontrollene. Hvis du opplever prikking, nummenhet, svie, stivhet, banking eller annet ubehag, må du slutte å bruke hodeseppen og hvile til du har kommet deg helt etter symptomene. Søk legehjelp hvis du fortsetter å oppleve disse symptomene.

### Forstyrrelse av medisinsk utstyr

Hodeseppen kan avgi radiobølger, noe som kan påvirke driften av nærliggende elektronikk, herunder pacemakere, høreapparater og defibrillatorer. Hvis du bruker pacemaker eller annet implantert medisinsk utstyr, må du ikke bruke VR-brillene uten først å rådføre deg med lege eller produsenten av det medisinske utstyret. Hold en sikker avstand mellom hodeseppen og det medisinske utstyret, og slutt å bruke hodeseppen hvis du oppdager at det medisinske utstyret blir forstyrret.

### Hørselstap

Overdreven eksponering for høye lyder kan forårsake hørselsskade. Når du bruker de integrerte høyttalere eller eksterne hodetelefonene med hodeseppen, starter du med volumet på et lavt nivå og øker volumet sakte om nødvendig. Ikke skru opp volumet for høyt.

## Anfall

Noen mennesker kan oppleve alvorlig svimmelhet, besvimelse, epileptiske anfall eller blackout utløst av lysblink, mønstre eller eksponering for infrarøde lyskilder fra et øyesporingsapparat, selv om de ikke har disse lidelsene tidligere. Hvis du opplever noen av disse symptomene, må du slutte å bruke hodeseppen og søke legehjelp. Hvis du har hatt disse symptomene tidligere, bør du snakke med lege før du bruker hodeseppen. For å redusere risikoen for et anfall må du ikke bruke hodeseppen hvis du er trett.

## Uten øyevern

Varjos hodeseppen beskytter ikke øynene mot støt, rusk, kjemikalier, UV-lys, annet skadelig lys, partikler, prosjektiler eller andre fysiske farer.

## Elektrisk støt

Ikke prøv å demontere, åpne, utføre service på eller modifisere hodeseppen, kontrolleren, kontrollerbatteriet eller noe av tilbehøret eller strømforsyningsenheten. Dette kan føre til elektrisk støt eller andre farer og kan skade hodeseppen, tilbehøret eller strømforsyningsenheten. For PLUGGBART UTSTYR skal stikkontakten installeres i nærheten av utstyret og være lett tilgjengelig. Bruk hodeseppen bare med USB-C-strømforsyningsenhet som kan levere 60 W (20 V og 3 A), og hodeseppadapteren som følger med i salgsesken. Bruk kontrollene med USB-C-ladekablene som følger med i salgsesken. Bruk kontrollene med Varjos 3-portslader eller en strømforsyningsenhet som kan levere 6 W (5 V og 1,2 A).



## LASERPRODUKT I KLASSE 1

## Skadet eller ødelagt produkt

Hodeseppen eller tilbehøret må ikke brukes hvis en del er ødelagt eller skadet, de medfølgende kablene er revet opp eller ledninger er eksponert. Ikke prøv å reparere noen del av hodeseppen eller tilbehøret selv. Reparasjoner skal utføres bare av et autorisert serviceverksted eller Varjo.

## Smitteforhold

For å unngå risiko for overføring av smittsomme sykdommer mellom personer må du ikke dele VR-brillene med personer med infeksjoner eller sykdommer, spesielt i øyne, hud eller hodebunn.

## Hudirritasjon

Slutt å bruke hodeseppen hvis du opplever hevelse, kløe eller annen irritasjon. Søk legehjelp hvis symptomene vedvarer.

## Informasjon om batterisikkerhet

Kontrolleren har et internt, ikke-avtakbart, oppladbart litiumion-batteri. Ikke prøv å ta ut batteriet. Det kan skade kontrolleren.

- Ikke demonter, åpne eller kasser sekundære celler eller batterier.
- Batteriene oppbevares utilgjengelig for barn.
- Det bør føres tilsyn med barns batteribruk. Spesielt små batterier må oppbevares utilgjengelig for små barn.
- Søk legehjelp omgående hvis du har svelget en celle eller et batteri.
- Ikke utsett celler eller batterier for varme eller ild. Må ikke oppbevares i direkte sollys.
- Ikke utsett celler eller batterier for mekanisk støt.
- Hvis en celle eller et batteri lekker, må du ikke la væsken komme i kontakt med hud eller øyne. Hvis det er oppnådd kontakt, må du vaske det berørte området med store mengder vann og søke legehjelp.
- Sekundære celler og batterier må lades før bruk. Bruk alltid riktig lader, og se produsentens brukerveiledning eller utstyrs-håndbok for å få instruksjon om riktig lading.
- Ikke la batteriet stå på langtidslading når det ikke er i bruk.
- Ikke vent til batteriet er helt tomt før du lader det opp.
- Ikke la kontrolleren være koblet til strømmettet etter at den er fulladet.
- Behold den opprinnelige produktliteraturen til senere bruk.

## Informasjon om sikkerhet

For å unngå å skade deg selv, andre eller hodeseppen må du lese denne sikkerhetsinformasjonen før du bruker hodeseppen.

## Bruke hodeseppen

Når du tar på deg hodeseppen for første gang, skal du følge instruksjonene for hvordan du plasserer den riktig på hodet. Hodeseppen er riktig justert når den sitter bekvemt på hodet og bildet inne i hodeseppen er skarpt. Det skal ikke være smerte eller trykk på hodet, og puten skal føles behagelig mot ansiktet.

Når du tar på deg hodeseppen, justerer den lensene automatisk basert på avstanden mellom pupillene dine. Denne innstillingen er aktivert som standard. Vi anbefaler at du beholder innstillingen på. Slå av innstillingen hvis den automatiske justeringen ikke fungerer for deg, for eksempel på grunn av briller eller

forhold som svekker synet. Hvis du slår av den automatiske justeringen, kan du føle ubehag når du bruker hodeseppen.

## Reflekterende overflater

Vær oppmerksom på at reflekterende overflater kan forstyrre posisjonssporingen.

## Pleie og vedlikehold

Hodeseppen og tilbehøret må håndteres forsiktig og oppbevares på et rent og støvfritt sted.

## Sollys og eksterne lyskilder

Hodeseppen eller tilbehøret må ikke stå i direkte sollys eller sterkt ultrafiolett lys. Eksponering for direkte sollys kan skade optikken og skjermen. En laser eller ekstern lyskilde må ikke få skinne gjennom lensene.

## Skade

- Hodeseppen må ikke mistes, bøyes eller slås mot andre gjenstander. Det kan påvirke kalibreringen av kamerallensene.
- Ikke skrap kamerallensene.
- Løft hodeseppen ved å holde den eller hodebåndet.
- Ikke løft hodeseppen ved å holde i putene eller kablene.
- Ikke trå på kablene.
- Ikke mist noe av tilbehøret.
- For å unngå å skade kontrolleren må du ikke miste den, treffe andre ting med den eller kolliderer med harde overflater.
- Selv om kontrollene kan brukes mens du lader, må du unngå å gjøre det mens du står oppreist for å hindre ulykker.

## Skade som krever service

- Bruk bare kvalifisert personell til å utføre service på hodeseppen og tilbehøret. Kontakt et autorisert serviceverksted hvis
- Hodeseppen eller tilbehøret er blitt utsatt for væske eller mistet.
  - Hodeseppen eller tilbehøret er blitt utsatt for støt eller er skadet.
  - Hodeseppen eller tilbehøret overoppheves.
  - Hodeseppen eller tilbehøret fungerer ikke normalt når du følger bruksanvisningen.

## Produktets temperatur

Det er normalt at hodeseppen føles varmt å ta på mens den er i bruk. Spesielt frontkameraene og luftventilasjonsflatene kan bli varme. Langvarig hudkontakt med en hodesepp som er varm å ta på, kan forårsake ubehag eller rødhet i huden, eller brannskader ved lav temperatur. Hvis hodeseppen føles varm å ta på eller er ubehagelig varm, må du slutte å bruke den og la den bli kald.

NO

## Tilbehør

Hodesetten må ikke brukes med uautorisert eller inkompatibelt tilbehør eller programvare. Bruk av uautorisert tilbehør eller programvare kan forårsake ytelsesproblemer eller føre til person- eller tingskade. En liste over kompatibelt tilbehør eller programvare finnes på [varjo.com/start](http://varjo.com/start).

## Drifts- og oppbevaringsmiljø

### Plassering

Bruk hodesetten bare i tilstrekkelig ventilerte områder.

- Ikke dekk til hodesetten eller kontrollene.
- Ikke dekk til luftdysene øverst på hodesetten.
- Hodesetten må ikke plasseres i nærheten av gjenstander som kan ripe opp linsene.
- Hodesetten eller tilbehøret må ikke utsettes for åpen ild eller tente røykeprodukter.
- Hodesetten eller tilbehøret må ikke plasseres i nærheten av varmekilder, varme områder eller ekstreme temperaturer.
- Hodesetten eller tilbehøret må ikke brukes i nærheten av vann eller andre væsker.
- Hodesetten eller tilbehøret må ikke brukes etter en dramatisk temperaturendring. Når du flytter hodesetten eller tilbehøret mellom miljøer med svært forskjellige temperaturer og/eller fuktighetsområder, kan det oppstå kondens på eller inne i hodesetten eller tilbehøret. La fuktigheten fordampe nok før du bruker hodesetten eller tilbehøret.

**MERK:** Når du flytter hodesetten og tilbehøret fra lave temperaturer til et varmere miljø eller omvendt, må du la hodesetten og tilbehøret akklimatisere seg til romtemperatur før du slår dem på. Bruk hodesetten og tilbehøret ved temperaturer mellom 10 °C og 27 °C. Det er trygt å bruke hodesetten og tilbehøret ved en maksimal temperatur på 35 °C. Hodesetten og tilbehøret skal oppbevares i salgsekken ved temperaturer mellom 0 °C og 40 °C for å minimere utilsikket skade.

### Radiofrekvenser

Komponent	Spenning og strøm	Frekvens	Maksimal utgangseffekt
Hodesett	15 V, 3 A	2,402–2,48 GHz	4 mW

### Europeisk informasjon om RF-eksponering

Produktet er en radiosender og -mottaker. Den er utviklet for ikke å overskride grensene for eksponering for radiobølger som anbefales etter internasjonale retningslinjer. Disse retningslinjene ble utarbeidet av den uavhengige vitenskapelige organisasjonen ICNIRP og inneholder sikkerhetsmarginer

som skal beskytte alle personer uavhengig av alder og helse. Retningslinjene bruker en måleenhet kjent som spesifikk absorpsjonsrate eller SAR.

Senderens utgangsverdi er lavere enn det lave strømekskluderingsnivået i EN 62479:2010.

### Gjenvinning

Direktiv 2012/19/EU om elektrisk og elektronisk avfall (WEEE), som trådte i kraft 13. februar 2003, førte til en stor endring i behandlingen av elektrisk utstyr ved slutten av levetiden. Kontroller hva som står i de lokale forskriftene om riktig miljøbehandling av elektroniske produkter.



Symbolet av en søppelbøtte på hjul med kryss over på hodesett, tilbehør, batteri, lesestoff eller emballasje er en påminnelse om at alle elektriske og elektroniske produkter, batterier og brukte emballasjematerialer skal leveres inn til en gjenvinningsstasjon ved slutten av levetiden. Disse produktene skal ikke kastes som usortert kommunalt avfall. De skal gjenvinnes. Informasjon om nærmeste gjenvinningssted fås hos den lokale renovasjonsetaten.



Varjo erklærer med dette at HS-10- og HS-10A-hodesetten er i samsvar med direktiv 2014/53/EU. Den fullstendige ordlyden i EU-samsvarserklæringen er tilgjengelig på følgende internettadresse: [varjo.com/compliance](http://varjo.com/compliance).



### FCC- og ISED-informasjon til brukeren

**MERK:** Dette utstyret er testet og fastslått å være i samsvar med grensene for digitale enheter i klasse A i henhold til del 15 i FCC-reglene. Disse begrensningene er ment å gi rimelig beskyttelse mot skadelige forstyrrelser når utstyret brukes i et næringsmiljø. Dette utstyret genererer, bruker og kan sende ut radiofrekvent energi og kan, hvis det ikke installeres og brukes i samsvar med brukerhåndboken, forårsake skadelige forstyrrelser av radiokommunikasjon. Bruk av dette utstyret i et boligområde vil sannsynligvis forårsake skadelige forstyrrelser. I så fall vil brukeren bli pålagt å korrigere forstyrrelsene for egen regning.

Dette digitale apparatet i klasse A er i samsvar med den canadiske standarden ICES-003.



California Proposition 65

**ADVARSEL:**

Kreft – [www.P65Warnings.ca.gov](http://www.P65Warnings.ca.gov).

### FCC- og ISED-samsvarserklæring

Dette produktet er i samsvar med del 15 i FCC-reglene og RSS-247 fra det canadiske departementet for innovasjon, vitenskap og økonomisk utvikling. Driften er underlagt følgende to vilkår: 1) Dette produktet skal ikke forårsake skadelige forstyrrelser, og (2) dette produktet skal tåle alle forstyrrelser fra annet utstyr, herunder forstyrrelser som kan forårsake uønsket drift. Endringer eller modifikasjoner som ikke uttrykkelig er godkjent av den som er ansvarlig for lovsamsvar, kan føre til at brukeren mister tillatelsen til å bruke utstyret.

### FCC- og ISED-erklæring om strålingseksponering

Dette utstyret overholder FCCs og Canadas grenser for strålingseksponering som er angitt for et ukontrollert miljø. Disse senderne må ikke være plassert eller brukes sammen med noen annen antenne eller sender.

### RoHS-samsvar

Dette utstyret er i samsvar med europaparlaments- og rådsdirektiv 2011/65/EU av 8. juni 2011 om begrensning av bruken av visse farlige stoffer i elektrisk og elektronisk utstyr (RoHS) med endringer.

### Overholdelse av japansk radiologvgivning

Dette produktet er tildelt i henhold til den japanske radiologvgivningen (電波法).

Dette produktet skal ikke modifiseres (ellers blir det tildelt betegelsesnummeret ugyldig).

### Oppdateringer av brukerveiledningen

Varjo forbeholder seg retten til å oppdatere informasjonen i denne brukerveiledningen. Du finner den nyeste versjonen på [varjo.com/downloads](http://varjo.com/downloads).

**NO**

# 内容物

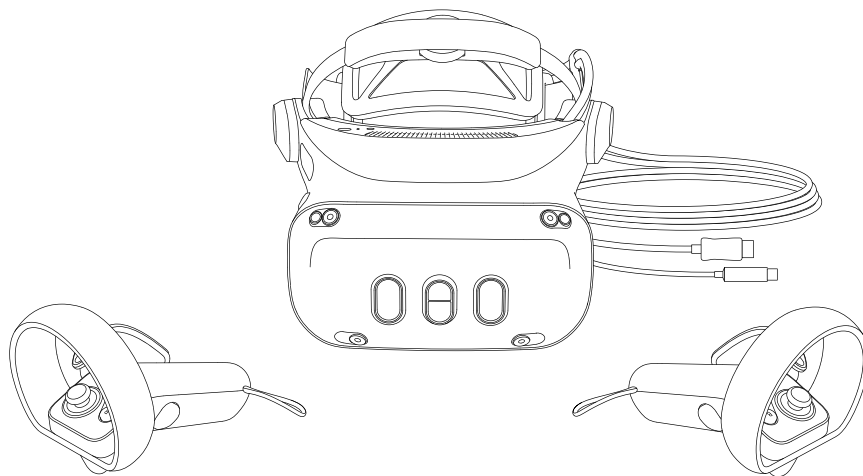

Varjo複合現実ヘッドセット  
ディスプレイケーブル (ディスプレイポートコネクタ、5 m)  
データケーブル (USB-Cコネクタ、5 m)  
2 Varjo スコントローラー

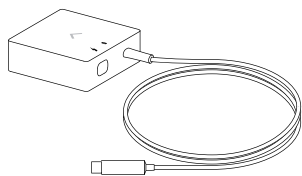

ヘッドセットアダプタ

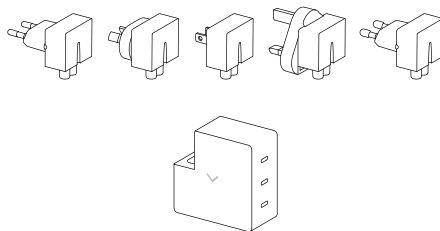

3ポート充電器  
5個口電源プラグ (EU、英国、  
米国、オーストラリア、韓国)

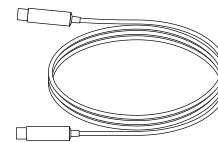

充電ケーブル3本  
(USB-Cコネクタ、1.5 m)



## Varjoベースのダウンロード

Varjoベースは、Windowsコンピューターでヘッドセットを実行するために使用されるソフトウェアです。ヘッドセットとコントローラーをセットアップするためには、Varjoアカウントも必要です。

1. **account.varjo.com**にアクセスし、Varjoアカウントを作成してください。
2. Varjoベースをダウンロードしてください。
3. 作成したVarjoアカウントでVarjoベースにログインしてください。
4. Varjoベースでヘッドセットモデルを選択し、セットアップ手順に従ってください。

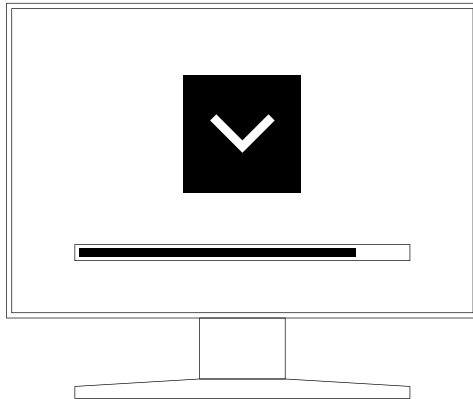

## ヘッドセットについて

1. 電源ボタン
2. ステータスインジケータ
3. ヘッドホンコネクタ (3.5 mm)
4. 上部調整ダイヤル
5. 通気口
6. 位置トラッキングカメラ
7. 複合現実カメラ
8. ライダーセンサー
9. 視野調整
10. タッチコントロール
11. スピーカー
12. マイク
13. アイトラッキングシステム
14. 瞳孔間距離 (IPD) 調整付きレンズ
15. フェイスクッション
16. ライトブロッカー
17. クイックリリースボタン
18. 背面調整ダイヤル

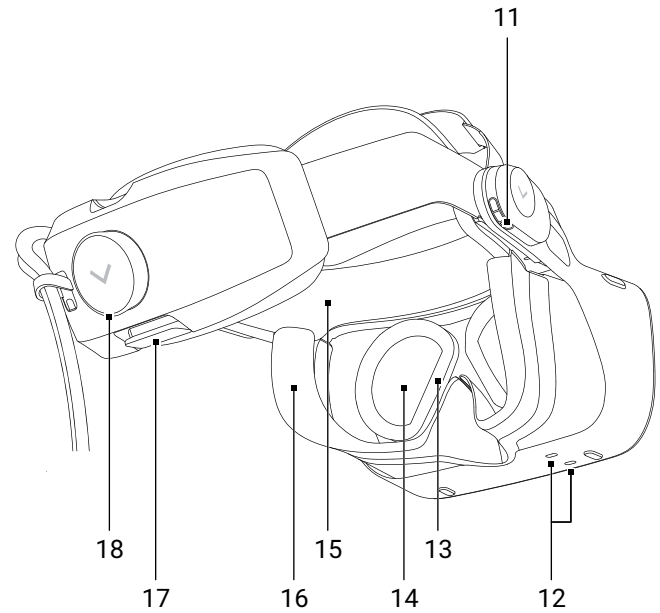
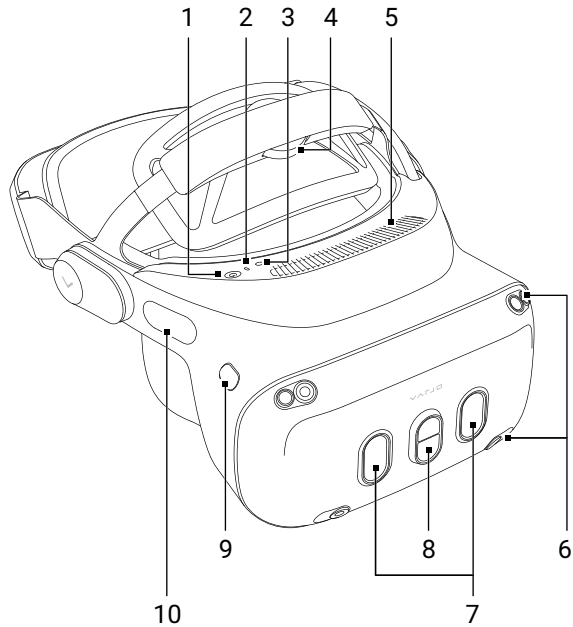

## コントローラーについて

1. ハンドストラップ
2. ステータスインジケータ
3. サムスティック
4. Aボタン
5. Bボタン
6. メニューボタン/  
長押しで電源オン/オフ
7. トリガー
8. グリップボタン
9. 充電ポート (USB-C)
10. ハンドストラップリリースボタン

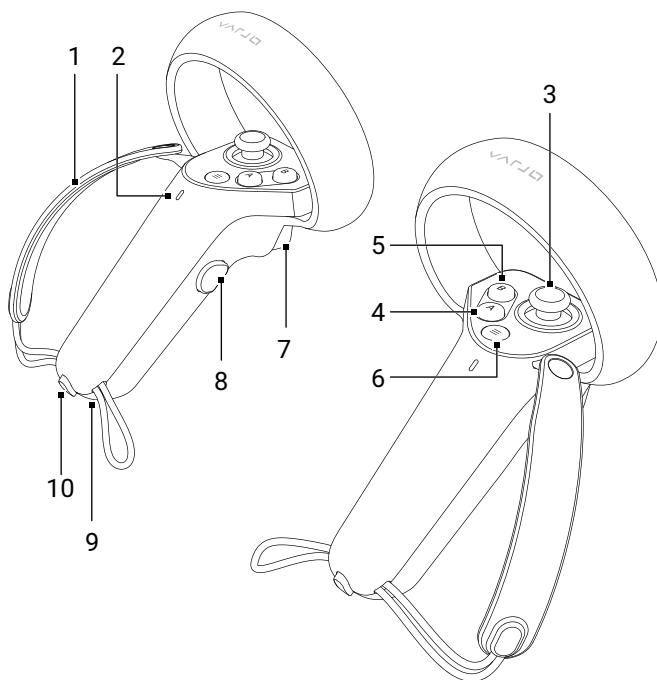

## ヘッドセットに接続してコントローラーを充電する

VarjoヘッドセットはWindowsコンピューターと互換性があります。  
システム要件については、[varjo.com/start/system](https://www.varjo.com/start/system)をご参照ください。

1. 充電ケーブルを使用してヘッドセットアダプタに電源を接続してください。3ポート充電器のうち、60Wポートを使用してください。
2. 充電ケーブルが該当の位置で正しくロックされていることを確認してください。
3. ヘッドセットアダプタをコンピューターの背面に接続してください。ヘッドセットアダプタのステータスインジケータライトが緑色に点灯します。
4. ヘッドセットのデータケーブルをヘッドセットアダプタに接続してください。ケーブルが該当の位置で正しくロックされていることを確認してください。
5. ヘッドセットのディスプレイケーブルをコンピューターのグラフィックカードに接続してください。
6. ヘッドセットの電源を入れてください。
7. 使用前にコントローラーの充電をお勧めします。3ポート充電器のうち、7.5Wポートにコントローラーを接続してください。

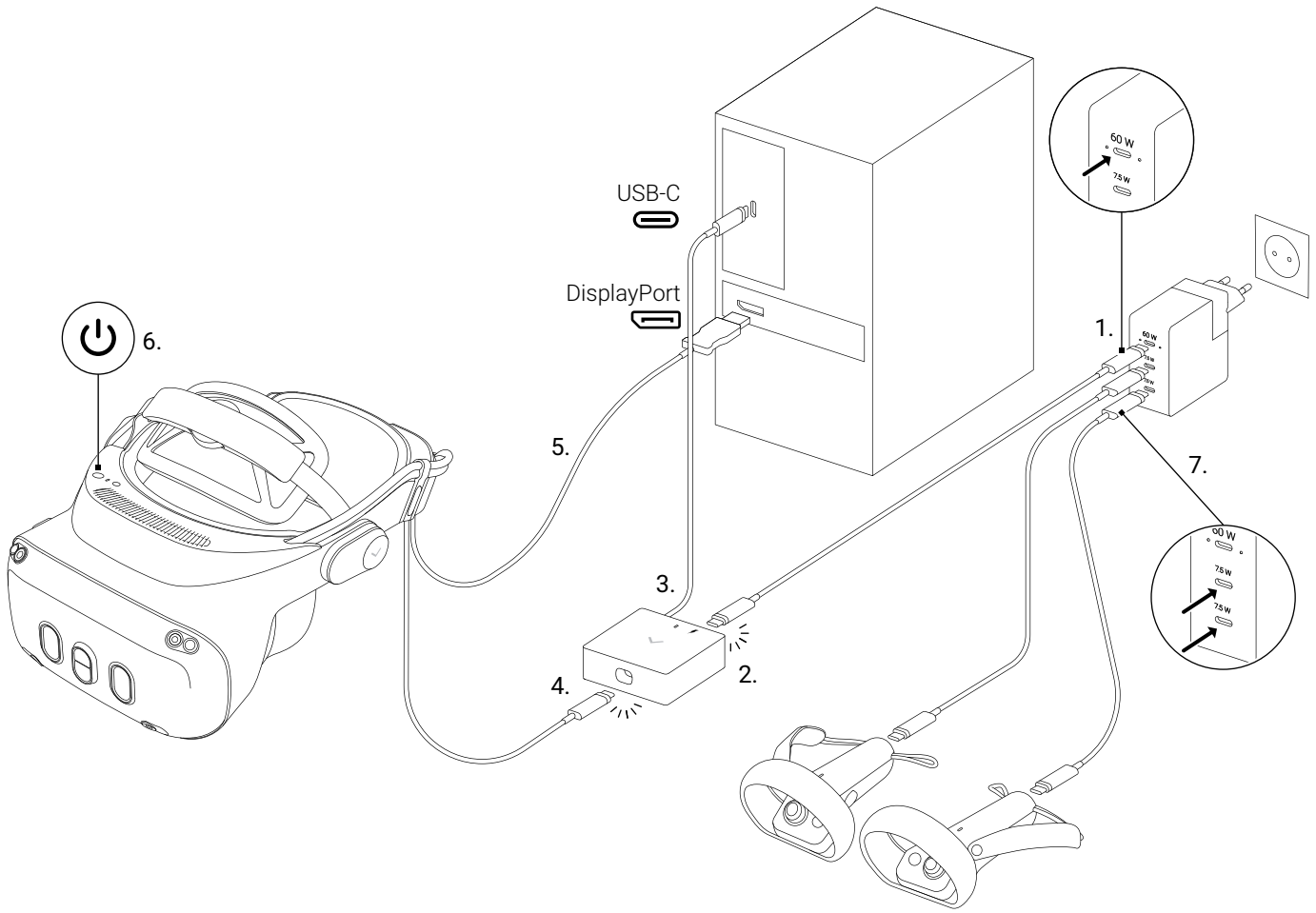

## ヘッドセットを装着する

最高のビジュアル品質でコンテンツを楽しむには、ヘッドセットが目の上に正確に装着されている必要があります。最適な位置は頭と目の形によって変わるため、個人ごとに異なります。

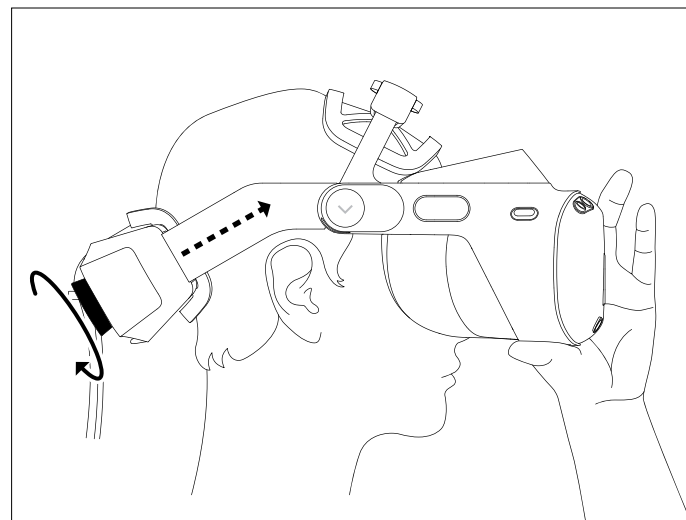
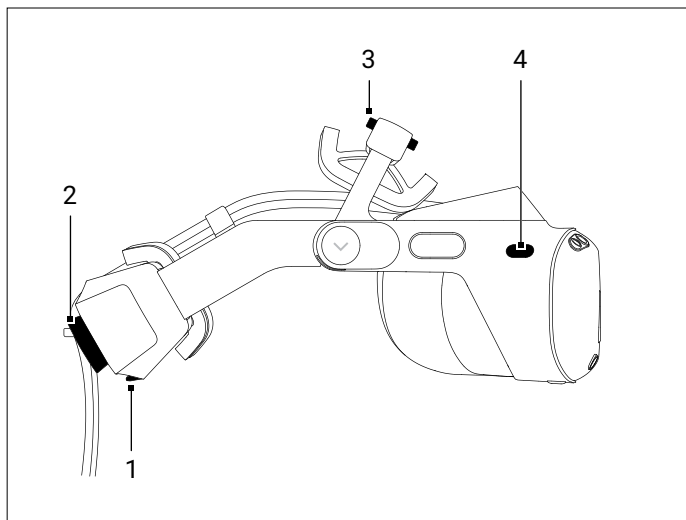

1. ヘッドセットを装着する前に、背面と上部両方の調整ダイヤルを緩めてください。

2. 背面調整ダイヤルでヘッドバンドを締めてください。

1. クイックリリースボタン
2. 背面調整ダイヤル
3. 上部調整ダイヤル
4. 視野調整

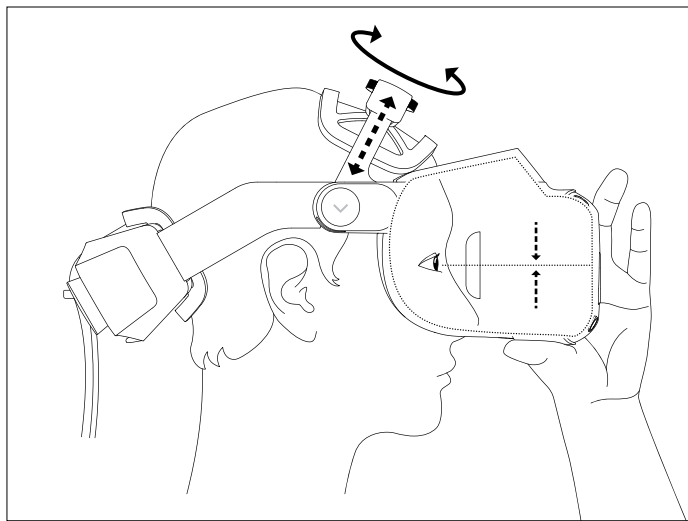

3. 上部アジャスターを調整して、ヘッドセットを固定してください。

ヘッドセットが頭に快適にフィットし、ヘッドセット内の画像が鮮明であれば正しく調整されています。

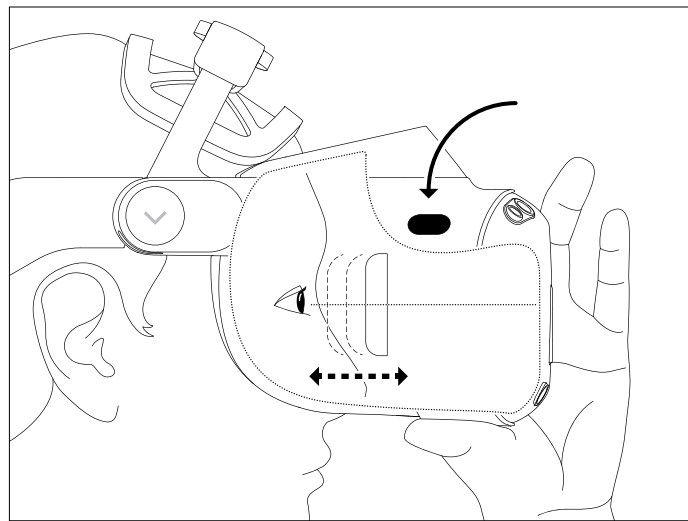

4. 視野調整ボタンで目とレンズの間隔を調整してください。最適な距離になるように、ボタンを押したままデバイス本体を近づけたり遠ざけたりしてください。

## コントローラー持つ

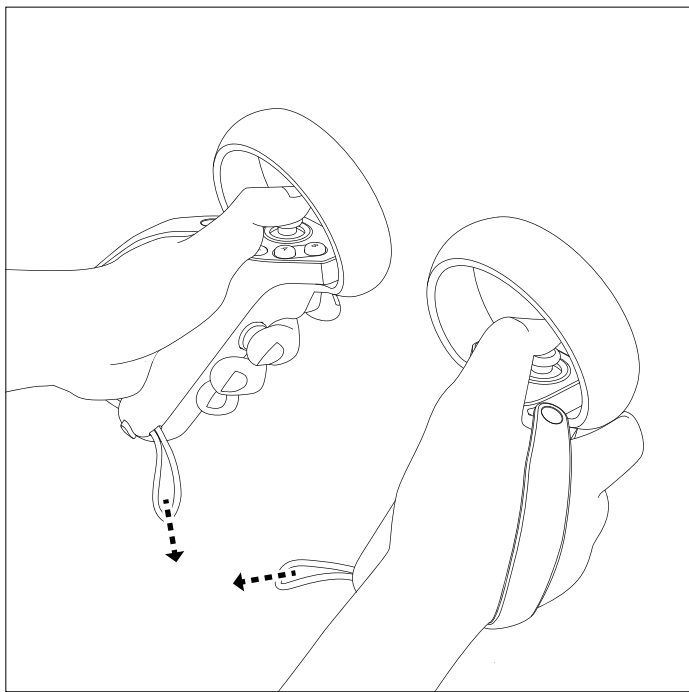

すべてのボタンに指が届くように、コントローラーを持ってください。締め付けループを引いてハンドストラップを締めてください。

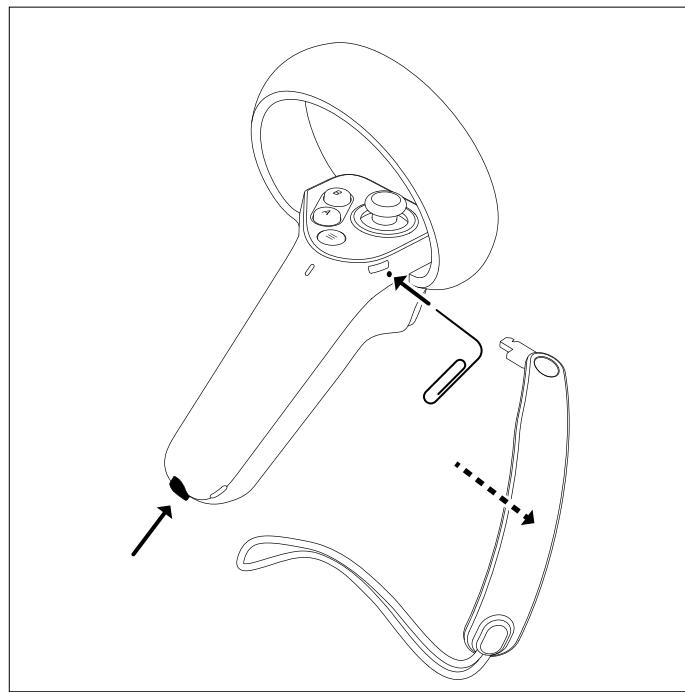

ハンドストラップはコントローラーから取り外すことができます。ハンドストラップリリースボタンを押して、ハンドストラップの下部を取り外してください。ペーパークリップなどを使って、ハンドストラップの上部を取り外してください。



## ヘッドセットおよびコントローラーのクリーニング

ヘッドセットおよびコントローラーは定期的に掃除してください（特に他の人と共有する場合）。ヘッドセットの電源を抜き、コントローラーの電源を切ってから掃除してください。

ヘッドセットレンズと複合現実カメラレンズ:

- レンズを傷つけないように、エアダスターでほこりを吹き飛ばしてください。
- 光学レンズ用ワイプシートまたはマイクロファイバーレンズ用クロスでレンズをやさしく掃除してください。

ヘッドセットおよびコントローラー本体、ヘッドセットの前面プレート、ライトブロッカー、フェイスクッション、鼻周り、レンズ周囲:

- 非研磨抗菌クロスで掃除をしてください。

ヘッドセットおよびコントローラー、その他のアクセサリのクリーニングには、以下のものを使用しないでください。

- 水、石鹼、エアゾール類
- 洗浄剤、液体洗浄剤、化学洗浄剤
- 刺激の強い化学薬品、アルコール

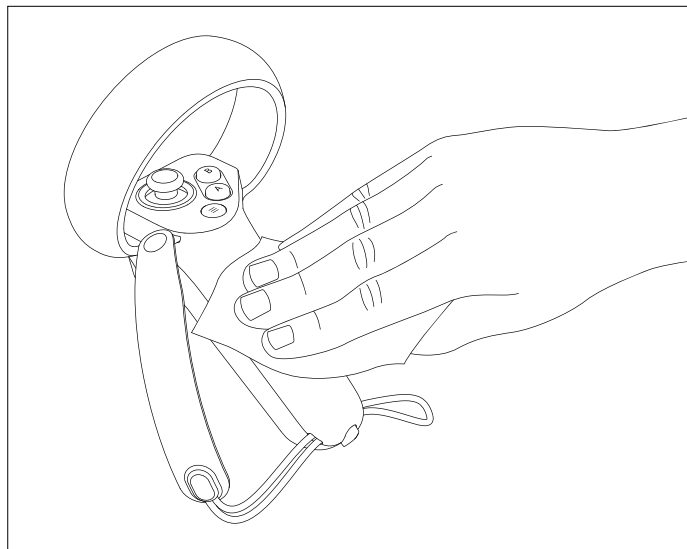
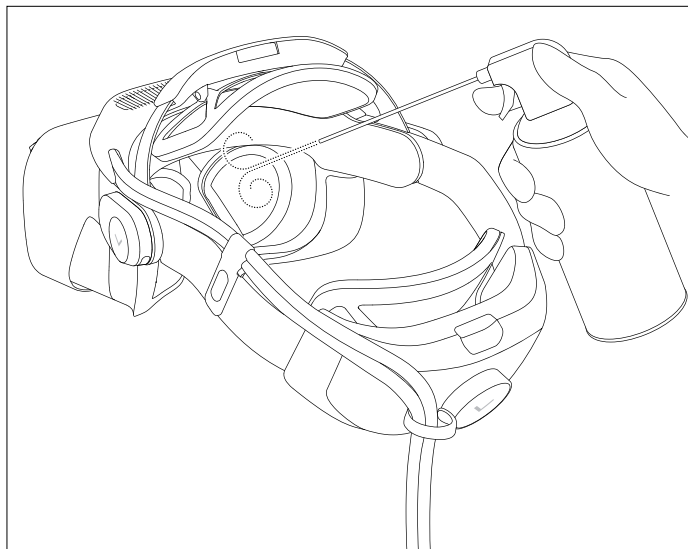

JP

# 製品および安全性に関する情報

詳細については、[varjo.com/start](http://varjo.com/start)をご覧ください。

ご使用前に、本説明書を最後までよくお読みいただき、ご理解のうえでご使用ください。

## 使用目的

本ヘッドセットは屋内での使用を目的としており、13歳以上の方のみを対象としています。意図した以外の使用方法を行った場合、ヘッドセットの故障の原因となる場合があります。

## 危険性の高い使用

Varjoのソフトウェアおよび/または製品は、以下を含むいかなる機器またはシステムの制御を目的に設計、生産、または認証されたものではありません。(ソフトウェアまたは製品の使用および誤動作が、有意な確率で、いかなる人または動物の死亡または重篤な傷害、または深刻な物理的または環境的損傷(「リスクの高い使用」)につながるような航空機器、産業機器、商業機器、軍事機器、または医療機器および医療システム)。Varjoは、リスクの高い使用において本ソフトウェアまたは製品を使用しないよう強くお勧めします。それでもなお、ソフトウェアおよび/または製品を危険性の高い用途に使用することを決定した場合は、自己責任で行い、すべての責任を負い、そのような危険性の高い使用および/またはその場合におけるソフトウェアおよび/または製品の障害に起因するリスクと損害を最小限に抑えるために、あらゆる合理的な予防措置を講じることに同意するものとします。

## 製品タイプラベル

本ヘッドセットのモデル名とシリアル番号は、ヘッドバンドの背面サポートにあるタイプラベルに印刷されています。

本製品のシリアル番号は、デバイスの背面に記載されています。

## 健康と安全に関するご注意

人身傷害、不快感、物的損害のリスクを軽減するため、本ヘッドセットをご使用の際は必ず以下の注意事項をよくお読みの上でご使用ください。

### ⚠ 本ヘッドセットを使用する前に

快適な複合現実または仮想現実体験には、損なわれていない動きとバランスの感覚が必要です。体調不良、疲労、眠気、アルコールや薬物の影響下、二日酔い、消化器系の異常、精神的ストレスや不安、風邪、インフルエンザ、片頭痛、頭痛などのほか、一般的に体調が優れない場合は、ヘッドセットを使用しないでください。視力や運動性が悪化するような状態、妊娠中または高齢者、心臓またはその他の重篤な病状がある場合、または発作や片頭痛、精神疾患をお持ちの場合は、本ヘッドセットを使用する前に医師にご相談ください。

### ⚠ 安全な環境

Varjoヘッドセットは、没入感のある混合現実または仮想現実の体験を提供するため、お客様の注意をそらし、実際周囲にあるものを確認することが困難になる可能性があります。

- ヘッドセットの使用に、障害物や危険物、人、家具、および自由に動くことを妨げる可能性のあるその他の物を取り除いてください。また、ヘッドセット使用中に腕を伸ばすことができるよう、頭上と周囲に十分なスペースがあることを確認してください。
- パーチャル空間で見えている物は実際には存在せず、その大きさや位置は実際のものではないことに注意してください。パーチャル空間にある物の上に座ったり、立ったり、支えに使用したりしないでください。パーチャル空間にある物の後ろにある可能性がある現実世界の障害物に注意してください。
- 歩行中、自転車および車の運転中など、注意が必要な状況では絶対にヘッドセットを使用しないでください。移動中の車内ではヘッドセットを使用しないでください。
- ヘッドセットを使用している間は、そのエリアに入ってきたことに気付かない可能性があることに注意してください。
- 階段、バルコニー、窓、開いた出入り口、または落下する可能性があるその他の場所の近くでヘッドセットを使用しないでください。
- 壁、低い天井、天井ファン、照明器具、裸火、熱源、壊れやすいもの、その他衝突したり倒れたりする可能性のあるものの近くでは使用しないでください。
- ヘッドセット使用中はケーブルと電源コードの位置に注意し、踏んだり、つまづいたり、引っ張ったりしないように気を付けてください。ケーブルやコードをひねったり、結んだり、曲げたりしないでください。
- ヘッドセットの使用中は、鋭利なものやその他の危険物を扱わないでください。

### ⚠ 不快感

ヘッドセットを使用すると、次の症状を感じる場合があります。ドライアイ、眼精疲労、目や筋肉のひきつり、不随意運動、見え方の変化、ぼやけ、複視、またはその他の視覚異常、めまい、立ちくらみ、見当識障害、頭や目の不快感や痛み、頭痛、バランス障害、視覚と手の協調障害、過度の発汗、唾液分泌の増加、吐き気、倦怠感、意識喪失、または発作やその他の乗り物酔いの症状。

ヘッドセットを使い始めるときは、使用時間を短く設定し、定期的に休憩を取ってください。不快感を感じる場合は、ヘッドセットの使用を中止し、症状を感じなくなった場合のみ使用を再開してください。症状が完全に回復するまで、運転や機械の操作、その他の視覚的または肉体的に負荷のかかる活動は控えてください。パーチャル空間にある物をはっきりと快適に見ることができない場合は、医師への相談を検討してください。

### ⚠ 酷使

ヘッドセットを使用する際は、定期的に休憩を取ってください。長時間使用すると、手と目の協調性やバランス感覚に影響を与え、その他の悪影響を引き起こす可能性があります。

### ⚠ 反復運動損傷

ヘッドセットおよびコントローラーは楽な姿勢でご使用ください。ヘッドセットおよびコントローラーを握る際は、無理な力を加えないでください。ヘッドセットおよびコントローラーのボタンを押す際は、無理な力を加えないでください。チクチク感、しびれ、ヒリヒリ感、こわばり、ズキズキ感などの不快感を感じた場合は、使用を中止し、症状が完全に回復するまで安静にしてください。これらの症状が続く場合は、医師にご相談ください。

### ⚠ 医療機器との干渉

ヘッドセットは電波を発する場合があるため、心臓ペースメーカー、補聴器、除細動器など、近くにある電子機器の動作に影響を与える可能性があります。ペースメーカーまたはその他の埋め込み型医療機器を使用している場合、医師または医療機器の製造元に相談の上でヘッドセットをご使用ください。ヘッドセットと医療機器の間に安全な距離を保ち、医療機器との干渉が見られる場合はヘッドセットの使用を中止してください。

## ⚠️ 聴力低下

大きな音に過度にさらされると、聴覚障害を引き起こす可能性があります。ヘッドセット使用時に内蔵スピーカーまたは外部ヘッドホンを使用する場合、小さい音量から始め、必要に応じて徐々に音量を上げてください。音量は上げすぎないでください。

## ⚠️ 発作

人によっては、光の点滅およびパターン、アイトラッカーの赤外線光源にさらされることが引き金となり、以前に経験したことのない場合でも、重度のめまいや失神、てんかん発作、意識喪失が起きる可能性があります。これらの症状が現れた場合は、ヘッドセットの使用を中止し、医師に相談してください。これらの症状の既往歴がある場合は、ヘッドセットを使用する前に医師に相談してください。発作の可能性を減らすために、疲れている場合はヘッドセットを使用しないでください。

## ⚠️ 目の保護機能はありません

Varjoヘッドセットは、衝撃、破片、化学物質、紫外線、その他の有害な光、粒子、放射物、またはその他の物理的危険に対する目の保護機能はありません。

## ⚠️ 感電

ヘッドセット、コントローラー、コントローラーバッテリー、またはアクセサリや電源ユニットを分解、修理、改造しないでください。感電などの危険が生じ、ヘッドセットやアクセサリ、電源ユニットが損傷するおそれがあります。プラグ着脱可能な機器の場合、コンセントは機器の近くに配置し、簡単にアクセスできるようにする必要があります。ヘッドセットは、60W（20Vおよび3A）の供給が可能なUSB Type-C電源ユニットと、同封されているヘッドセットアダプタでのみ使用してください。コントローラーは、同梱のUSB-C充電ケーブルで充電してご使用ください。コントローラーは、Varjo 3ポート充電器または6W（5Vおよび1.2A）を供給できる電源ユニットとともにご使用ください。



## クラス1レーザー製品

## ⚠️ デバイスの故障または破損

部品および付属のケーブルが破損または損傷している場合、またはワイヤーが露出している場合は、ヘッドセットまたはアクセ

サリを使用しないでください。ヘッドセットやアクセサリを自分で修理しないでください。修理は、認定を受けたサービスセンターまたはVarjoによってのみ実施される必要があります。

## ⚠️ 伝染病の状態

伝染病の感染リスクを回避するため、特に目や皮膚、頭皮に感染症や病気のある人とヘッドセットを共有しないでください。

## ⚠️ 皮膚炎

腫れ、かゆみ、またはその他の刺激を感じた場合は、ヘッドセットの使用を中止してください。症状が続く場合は、医師に相談してください。

## バッテリーの安全に関する情報

コントローラーには、取り外し不可能な充電式リチウムイオンバッテリーが内蔵されています。損傷する可能性があるため、バッテリーを取り外さないでください。

- 二次電池やバッテリーを分解および切断しないでください。
- バッテリーはお子様の手の届かないところに保管してください。
- お子様がバッテリーを使用する際は、保護者の監視のもとで行ってください。特に小さなバッテリーは小さなお子様の手の届かないところに保管してください。
- 電池またはバッテリーを飲み込んだ場合は、すぐに医師の診察を受けてください。
- 電池やバッテリーを熱や火にさらさないでください。直射日光の当たる場所での保管は避けてください。
- 電池やバッテリーに機械的衝撃を与えないでください。
- 電池やバッテリーが液漏れした場合、液体が皮膚や目に触れないようにしてください。触れてしまった場合は、患部を大量の水で洗い、医師の診察を受けてください。
- 二次電池とバッテリーは使用前に充電する必要があります。常に適切な充電器をご使用ください。また、適切な充電手順については、製造元の説明書または機器の取扱説明書をご参照ください。
- 使用しないときは、バッテリーを長時間充電したままにしないでください。
- バッテリーが完全に空になる前に充電してください。
- フル充電後は、コントローラーを接続したままにしないでください。
- 後で参照できるように、製品資料は保管してください。

## 安全に関する情報

人身事故や製品の損傷を防ぐため、ご使用前に必ずお読みください。

### ヘッドセットの装着

ヘッドセットを初めて装着するときは、適切な装着方法の指示に従ってください。ヘッドセットが頭に快適にフィットし、ヘッドセット内の画像が鮮明であれば正しく調整されています。頭に痛みや圧迫感がなく、クッションが顔に心地よくフィットする必要があります。

ヘッドセットを装着すると、瞳孔間距離に基づいてレンズが自動的に調整されます。この設定はデフォルトでオンになっていますが、オンのままにしておくことをお勧めします。眼鏡を使用している場合や視力を低下させる疾患などにより、自動調整が機能しない場合は、設定をオフにしてください。自動調整をオフにすると、ヘッドセットを使用ときに不快感を感じる場合があります。

### 反射面

反射面は位置トラッキングを妨げる可能性があることにご注意ください。

### お手入れとメンテナンス

ヘッドセットとアクセサリは慎重に取り扱い、ほこりのない清潔な場所に保管してください。

### 太陽光と外部光源

ヘッドセットやアクセサリを直射日光や強い紫外線の当たる場所に放置しないでください。直射日光にさらされると、レンズおよびディスプレイが損傷する可能性があります。レンズを通してレーザーや外部光源を照射しないでください。

## ⚠️ 損傷

- カメラレンズの校正に影響を与える可能性があるため、ヘッドセットを落としたり、曲げたり、他の物にぶついたりしないでください。
- カメラのレンズは傷つけないでください。
- ヘッドセットを持ち上げる際は、ヘッドセット本体またはヘッドバンドを持ってください。
- クッションやケーブルを持ってヘッドセットを持ち上げないでください。
- ケーブルは踏まないでください。

- ・付属品類は落とさないでください。
- ・コントローラーの破損を避けるため、落としたり、他の物および硬い面にぶつかけたりしないでください。
- ・充電中も使用可能ですが、事故を防ぐため、立ち上がった状態でのご使用はお控えください。

## 修理が必要な損傷

本ヘッドセットおよびアクセサリの保守サービスは、認可を受けた担当者のみが実施してください。以下の場合は、認定を受けたサービスセンターにご連絡ください。

- ・ヘッドセットまたはアクセサリが液体にさらされた、または落下した。
- ・ヘッドセットまたはアクセサリが衝撃を受けた、または損傷した。
- ・ヘッドセットまたはアクセサリが過熱している。
- ・取扱説明書通りに操作しても、正常に動作しない。

## デバイスの温度

使用中にヘッドセットを触った際に暖かく感じるのは正常です。特に前面カメラと通気口は熱くなる可能性があります。高温のヘッドセットに長時間触れていると、皮膚の不快感や発赤、低温やけどを引き起こす場合があります。ヘッドセットを触った際に熱く感じた場合や、不快な暖かさを感じた場合は、使用を中止してヘッドセットを冷ましてください。

## アクセサリ

未承認または互換性のないアクセサリやソフトウェアと一緒に本ヘッドセットを使用しないでください。未承認のアクセサリやソフトウェアを使用すると、パフォーマンス上の問題が発生したり、怪我や損傷が発生したりする可能性があります。互換性のあるアクセサリまたはソフトウェアについては、[varjo.com/start](http://varjo.com/start)を確認してください。

## 動作環境と保管環境

### 使用する場所

- ・ヘッドセットは、換気の良い場所でのみご使用ください。
- ・ヘッドセットまたはコントローラーを覆わないでください。
- ・ヘッドセット上部の通気口を覆わないでください。
- ・レンズを傷つける可能性がある物の近くにヘッドセットを置かないでください。
- ・ヘッドセットまたはアクセサリを裸火や火のついた喫煙製品などにさらさないでください。

- ・ヘッドセットまたはアクセサリを熱源および高温の場所、または極端な温度などの環境に置かないでください。
- ・ヘッドセットまたはアクセサリを水やその他の液体の近くで使用しないでください。
- ・急激な温度変化の後にヘッドセットまたはアクセサリを使用しないでください。温度および/または湿度が大きく異なる環境間でヘッドセットまたはアクセサリを移動すると、表面または内部で結露が発生する可能性があります。水分の蒸発を待ってからご使用ください。

**注意:**ヘッドセットまたはアクセサリを低温の環境から暖かい環境へ、またはその逆へ移動する場合、室温に順応させてから電源をオンにしてください。ヘッドセットまたはアクセサリの使用推奨温度は、10°C~27°C (50~80°F) です。35°C (95°F) までヘッドセットまたはアクセサリを安全にご使用いただけます。意図しない損傷を最小限に抑えるため、ヘッドセットまたはアクセサリは購入時の箱に入れ、0°C~40°C (32°F~104°F) の温度で保管してください。

## 無線周波数

コンポーネント	定格	周波数	最大出力電力
ヘッドセット	15V, 3A	2.402-2.48 GHz	4 mW

## 欧州における電波ばく露の影響に関する情報

ご使用のデバイスは無線送受信機です。国際的なガイドラインで推奨されている電波へのばく露限度を超えないように設計されています。これらのガイドラインは、独立した科学機関 ICNIRP によって作成され、年齢や健康状態に関係なく、すべての人の保護を保證するように設計された安全マージンが含まれています。ガイドラインでは、比吸収率 (SAR) と呼ばれる測定単位を使用しています。

送信機の出力値は、EN 62479:2010 に規定された低電力除外レベル未満です。

## リサイクル

2003年2月13日に発効した電気電子廃棄物 (WEEE) 指令 2012/19/EU は、使用済み電気機器の扱いに大きな変化をもたらしました。電子製品の適切な廃棄方法については、お住まいの地域の規制をご確認ください。



ヘッドセット、アクセサリ、バッテリー、説明書類、または梱包材に付いているゴミ箱マークは、すべての電気・電子製品、バッテリー、使用済み梱包材を使用期間終了時に分別収集するよう促すものです。これらの製品を分別されていない都市ごみとして処分せず、リサイクルに出してください。最寄りのリサイクル回収ポイントについては、最寄りの廃棄物処理局にご確認ください。

## CE 欧州連合通知

欧州連合通知 これにより、Varjo は HS-10 および HS-10A ヘッドセットが指令 2014/53。EU 適合宣言の全文は、[varjo.com/compliance](http://varjo.com/compliance) からご確認ください。

## FC ユーザーへの FCC および ISCED 情報

**注意:** この機器は試験済みであり、FCC 規則のパート 15 に準拠したクラス A デジタルデバイスの制限に準拠していることを確認しています。これらの制限は、デバイスが商用環境で操作されている場合に、有害な干渉に対する合理的な保護を提供するように設計されています。本デバイスは、無線周波数エネルギーを発生、使用、放射する可能性があり、取扱説明書に従って設置および使用されない場合、無線通信に有害な干渉を引き起こす可能性があります。住宅地で本デバイスを使用すると、有害な干渉が発生する可能性が高く、その場合は使用者が自己負担で干渉を修正する必要があります。

このクラス A デジタル装置は、カナダ規格 ICES-003 に準拠しています。



カリフォルニア州プロポジション 65  
警告:

がん - [www.P65Warnings.ca.gov](http://www.P65Warnings.ca.gov).

## FCC および ISCED コンプライアンスステートメント

本デバイスは、FCC 規則のパート 15 およびカナダのイノベーション・科学経済開発省の RSS-247 に準拠しています。運用には、次の 2 つの条件が適用されます。(1) このデバイスは有害な干渉を発生させず、(2) 望ましくない動作を引き起こす可能性のある干渉を含め、受信した干渉を受け入れる必要があります。コンプライアンス責任者によって明示的に承認されていない変更または修正をおこなった場合、機器を操作するためのユーザー権限が無効になる可能性があります。

## FCCおよびISED放射線被ばくに関する声明

本デバイスは、FCCおよびカナダの非管理環境における放射線被ばく露制限に準拠しています。これらの送信機は、他のアンテナまたは送信機と同じ場所に配置したり、一緒に操作したりしないでください。

## RoHS準拠

本装置は、電気・電子機器における特定有害物質の使用制限（RoHS）に関する2011年6月8日欧州議会・理事会指令2011/65/EUおよびその改正に準拠しています。

## 日本電波法の遵守

本デバイスは、日本の「電波法」に準拠しています。

本デバイスは改造しないでください（付与された指定番号が無効になります）。

## ユーザーガイドの更新

Varjoは、本ユーザーガイドに含まれる情報を更新する権利を留保します。最新バージョンは、[varjo.com/downloads](https://www.varjo.com/downloads)からご確認いただけます。

# 구성품

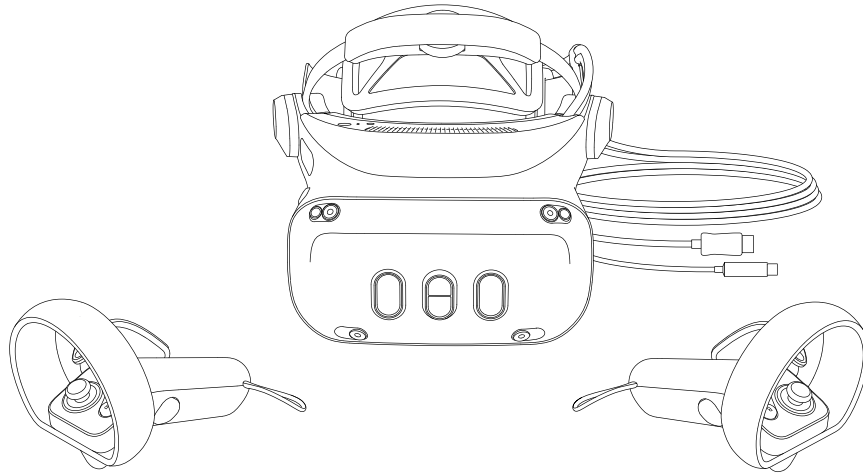

Varjo 혼합 현실 헤드셋  
디스플레이 케이블(DisplayPort 커넥터, 5m)  
데이터 케이블(USB-C 커넥터, 5m)  
2 Varjo 컨트롤러

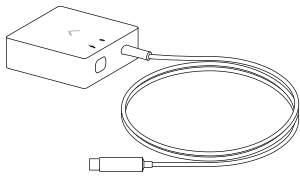

헤드셋 어댑터

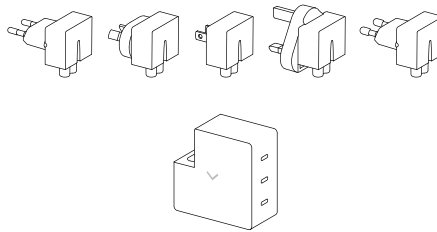

3포트 충전기 전원 플러그 5개  
(EU, UK, US, AUS, KOR)

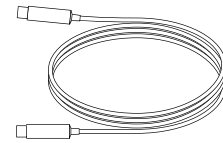

충전 케이블 3개  
(USB-C 커넥터, 1.5m)

# Varjo Base 다운로드

Varjo Base는 Windows 컴퓨터에서 헤드셋을 실행하는 데 사용되는 소프트웨어입니다. 헤드셋과 컨트롤러를 셋업하려면 Varjo 계정도 필요합니다.

1. **account.varjo.com**을 방문해 Varjo 계정을 만듭니다.
2. Varjo Base를 다운로드합니다.
3. Varjo 계정을 사용해 Varjo Base에 로그인합니다.
4. Varjo Base에서 내 헤드셋 모델을 선택하고 안내에 따라 셋업을 진행합니다.

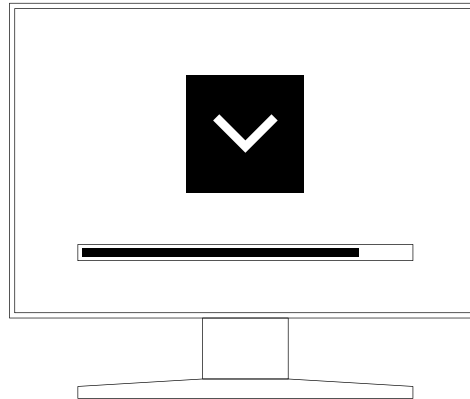

# 내 헤드셋 알아보기

1. 전원 버튼
2. 상태 표시기
3. 헤드폰 커넥터(3.5mm)
4. 상단 조정 휠
5. 통기구
6. 위치 추적 카메라
7. 혼합 현실 카메라
8. 라이다(Lidar) 센서
9. 시야 조정
10. 터치 컨트롤

11. 스피커
12. 음성 마이크
13. 시선 추적 시스템
14. IPD(동공 간 거리) 조정 기능이 있는 렌즈
15. 얼굴 쿠션
16. 빛 차단기
17. 퀵 릴리스 버튼
18. 후면 조정 휠

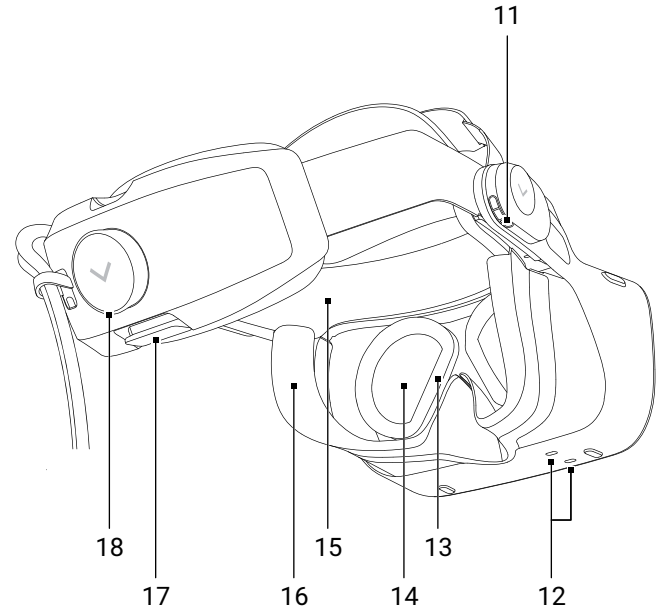
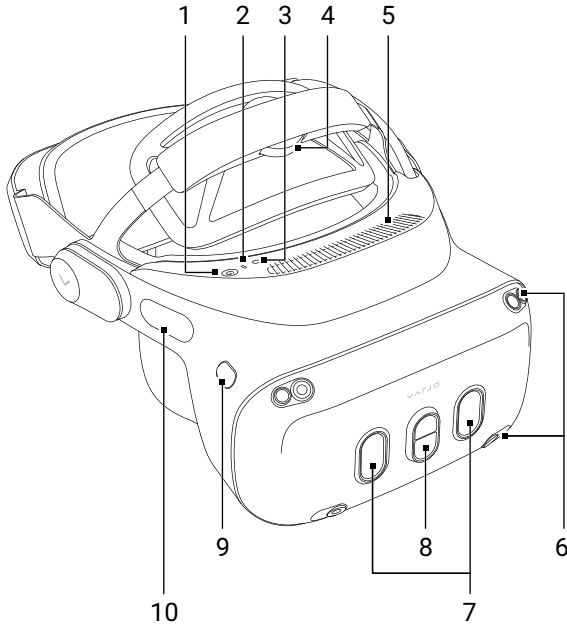

KO



## 내 컨트롤러 알아보기

1. 핸드 스트랩
2. 상태 표시기
3. 슝스틱
4. 버튼 A
5. 버튼 B
6. 메뉴 버튼/  
길게 눌러 전원 켜고 끄기
7. 트리거
8. 그립 버튼
9. 충전 포트(USB-C)
10. 핸드 스트랩 해제 버튼

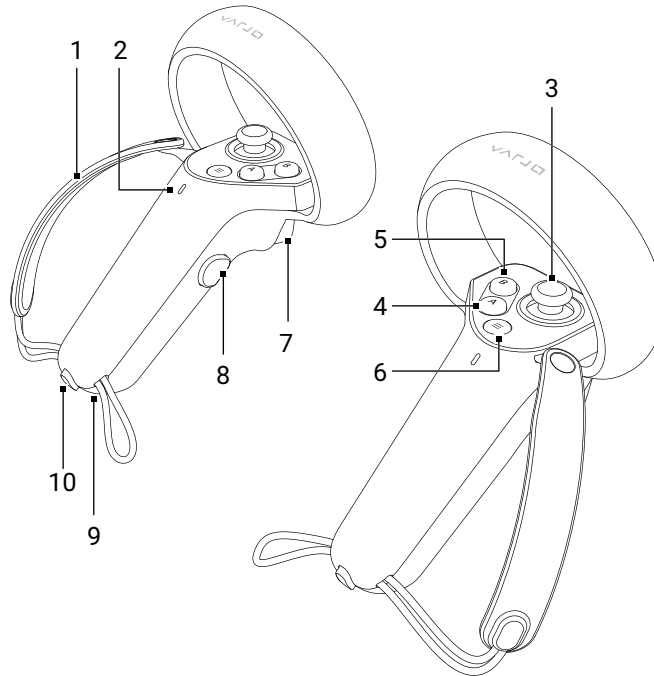

## 헤드셋 연결 및 컨트롤러 충전

Varjo 헤드셋은 Windows 컴퓨터와 호환됩니다. 시스템 요구 사항은 [varjo.com/start/system](https://varjo.com/start/system)을 참조하세요.

1. 충전 케이블을 사용해 전원을 헤드셋 어댑터에 연결합니다. 3포트 충전기의 60W 포트를 사용합니다.
2. 충전 케이블이 제자리에 올바르게 끼워졌는지 확인합니다.
3. 헤드셋 어댑터를 컴퓨터 뒷면에 연결합니다. 헤드셋 어댑터의 상태 표시등이 녹색으로 바뀝니다.
4. 헤드셋의 데이터 케이블을 헤드셋 어댑터에 연결합니다. 케이블이 제자리에 올바르게 끼워졌는지 확인합니다.
5. 헤드셋의 디스플레이 케이블을 컴퓨터의 그래픽 카드에 연결합니다.
6. 헤드셋의 전원을 켭니다.
7. 사용하기 전에 컨트롤러를 충전하는 것이 좋습니다. 컨트롤러를 3포트 충전기의 7.5W 포트에 연결합니다.

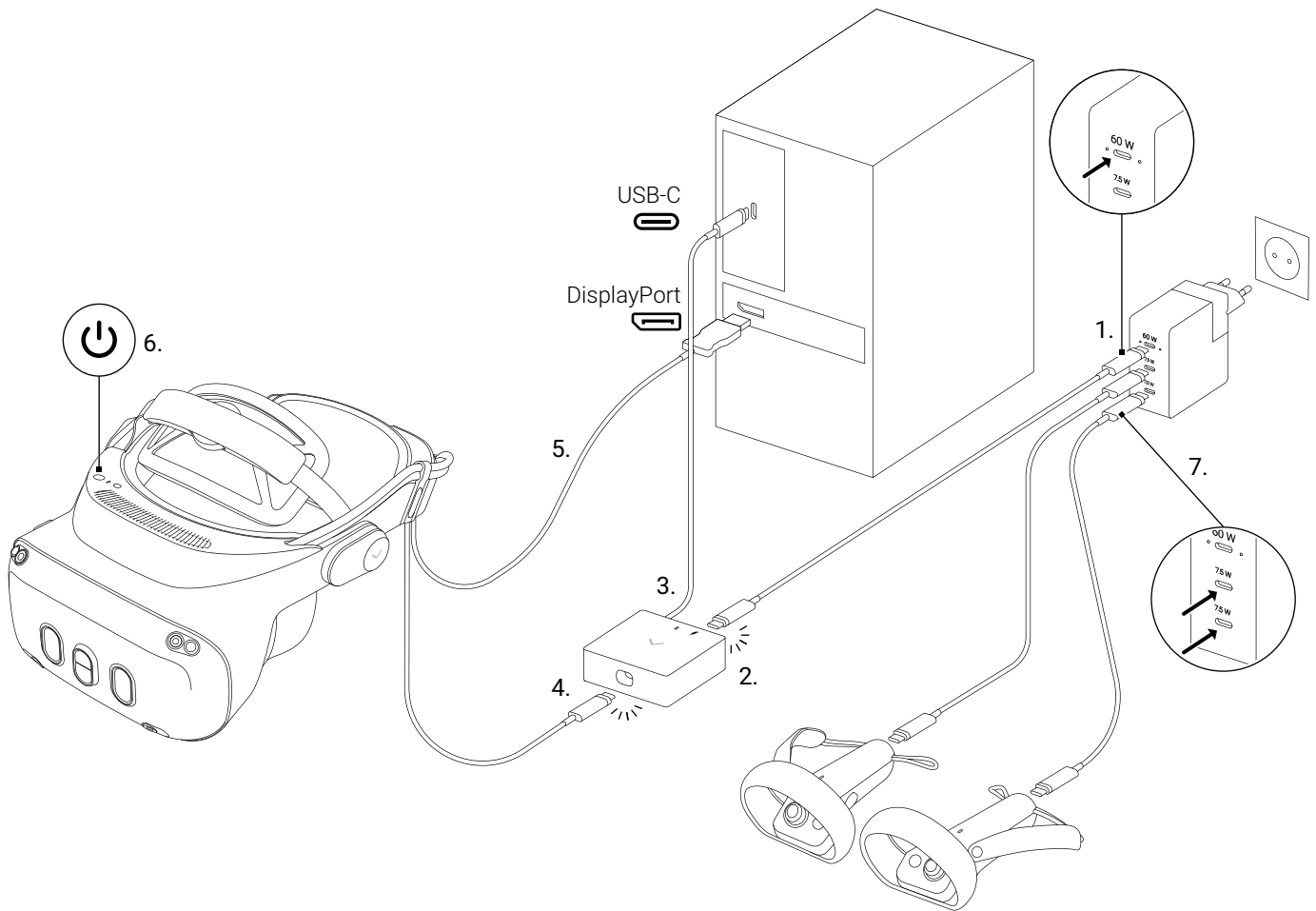

## 헤드셋 착용

콘텐츠를 최상의 화질로 감상하려면 헤드셋이 정확히 눈 앞에 오도록 위치를 잡아야 합니다. 최적의 위치는 머리와 눈의 형태에 따라 개인별로 다릅니다.

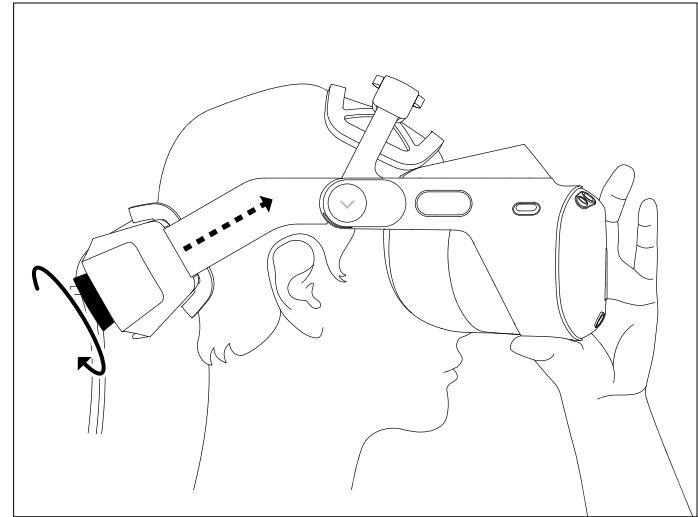
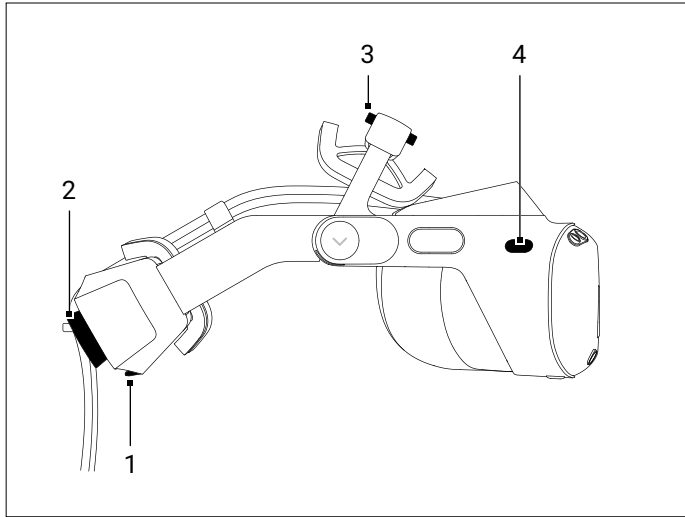

1. 헤드셋을 착용하기 전에 후면과 상단 조정 장치를 모두 풀어줍니다.

1. 킥 릴리스 버튼
2. 후면 조정 휠
3. 상단 조정 휠
4. 시야 조정

2. 후면 조정 휠을 사용해 헤드밴드를 조여줍니다.

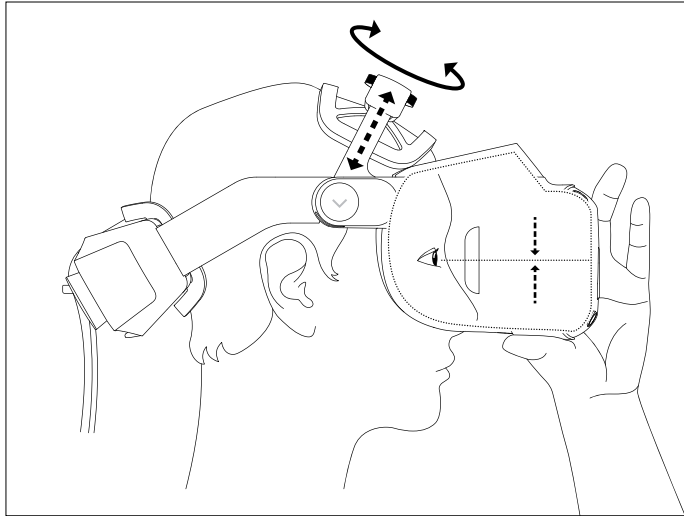

3. 상단 조정 장치를 조정해 헤드셋을 제자리에 고정합니다.

헤드셋이 머리에 편안하게 놓이고 헤드셋 내부에서 보이는 이미지가 선명하면 헤드셋이 올바르게 조정되었다는 뜻입니다.

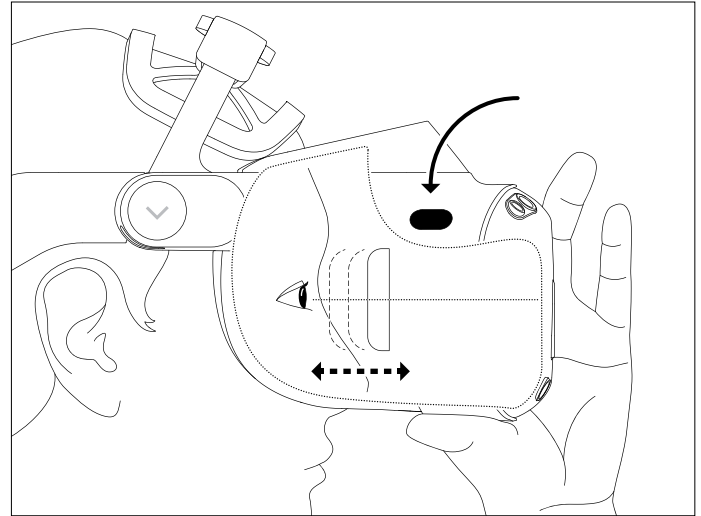

4. 시야 조정 버튼을 사용해 으로 눈과 렌즈 사이의 공간을 조정합니다. 버튼을 누른 상태에서 기기 본체를 더 가까이, 또는 더 멀리 움직여 최적의 보기 거리를 선택합니다.

## 컨트롤러 착용

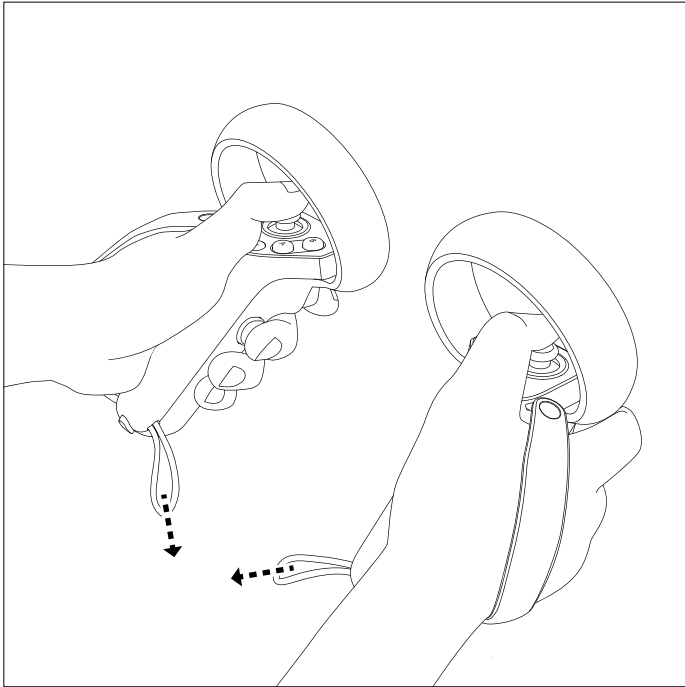

KO

컨트롤러를 손에 쥐고 손가락으로 모든 버튼을 편안하게 누를 수 있도록 잡습니다. 조임 고리를 당겨 핸드 스트랩을 조입니다.

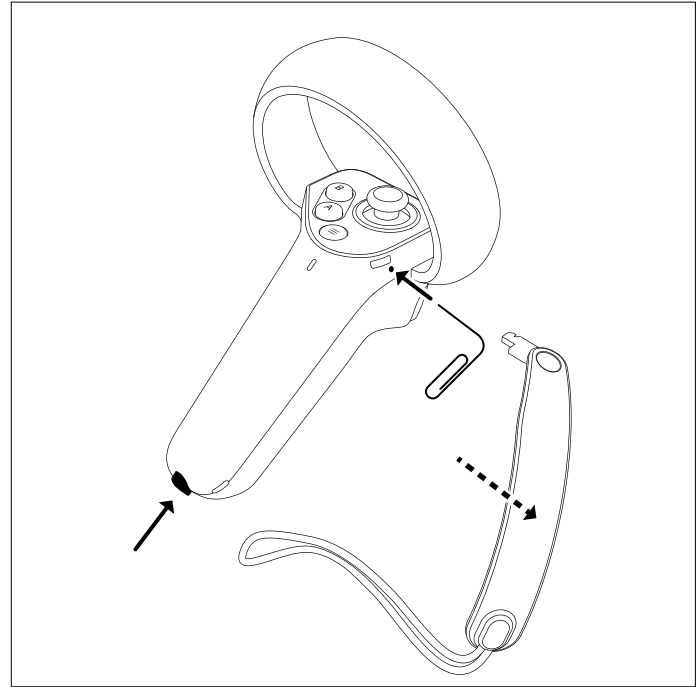

핸드 스트랩은 컨트롤러에서 분리할 수 있습니다. 핸드 스트랩 해제 버튼을 누르고 핸드 스트랩의 아래쪽 부분을 당겨 분리합니다. 예를 들어 종이 클립을 이용해 핸드 스트랩의 윗부분을 폼니다.

## 헤드셋 및 컨트롤러 청소

헤드셋과 컨트롤러는 규칙적으로 청소해 주어야 하며, 특히 다른 사람과 함께 사용하는 경우 반드시 청소해 주어야 합니다. 청소하기 전에 헤드셋을 전원에서 분리하고 컨트롤러의 전원을 끕니다.

헤드셋 렌즈와 혼합 현실 카메라 렌즈:

- 렌즈가 긁히지 않도록 공기 먼지 제거기로 공기를 불어 먼지를 제거합니다.
- 광학 렌즈 멀티슈나 극세사 렌즈 천을 사용해 조심스럽게 닦아줍니다.

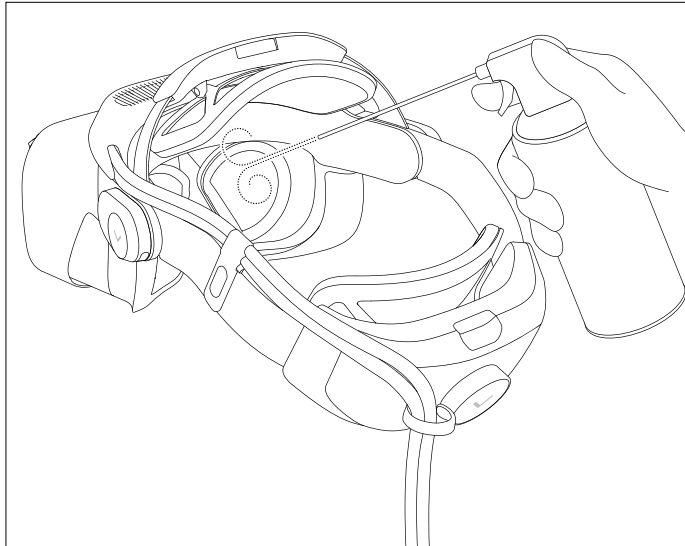

헤드셋과 컨트롤러 본체, 헤드셋 전면 플레이트, 빛 차단기, 얼굴 쿠션, 코 부분 및 렌즈 주변부:

- 비연마성 항균 멀티슈로 닦아줍니다.

헤드셋, 컨트롤러 및 그 외 액세서리를 청소할 때 절대 사용해서는 안 되는 것:

- 물, 비누, 에어로졸
- 세척 용제, 액체 세제, 화학 세정제
- 마모성 화학 물질, 알코올

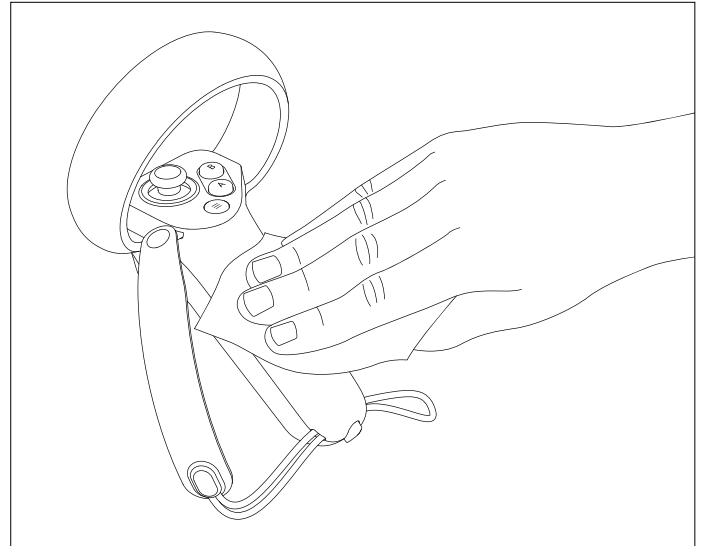

KO

# 제품 및 안전 정보

varjo.com/start에서 자세한 사항을 확인하세요.

헤드셋을 처음 사용하기 전에 본 지침을 빠짐없이 읽고 숙지하도록 하십시오.

## 지정 용도

이 헤드셋은 실내용으로 제작된 제품으로 13세 이상만 사용할 수 있습니다. 헤드셋을 지정된 용도로 사용하지 않을 경우 그로 인해 오작동이 발생할 수 있습니다.

## 고위험 용도

Varjo 소프트웨어 및/또는 제품을 소프트웨어나 제품의 사용 또는 오작동이 사람 또는 동물의 사망 또는 중대한 상해를 초래하거나 심각한 물리적 또는 환경적 손상을 야기할 가능성이 있는 그러한 방식("고위험 용도")으로 항공, 산업, 상업, 군사 또는 의료 장비 또는 시스템을 포함하는 장비 또는 시스템을 제어하는 용도로 설계, 엔지니어링 또는 인증되지 않았습니다. VARJO는 절대 고위험 용도로 당사 소프트웨어 또는 제품을 사용하지 말 것을 강력히 권고합니다. 그럼에도 불구하고 고위험 용도로 당사 소프트웨어 및/또는 제품을 사용하기로 결정하는 경우, 그에 따른 위험과 법적 책임은 모두 본인이 감수하며 그러한 고위험 용도 사용 및/또는 그러한 고위험 용도 사용 시 소프트웨어 및/또는 제품의 오류에 따라 야기되는 모든 위험 및 손해를 최소화하기 위해 필요한 모든 합당한 주의 조치를 취하는 데 동의합니다.

## 제품 유형 라벨

헤드셋의 모델명과 일련번호는 헤드밴드의 후면 지지대에 위치한 유형 라벨에 인쇄되어 있습니다.

컨트롤러의 일련번호는 기기의 후면에 기재되어 있습니다.

## 건강 및 안전 경고

신체적 상해, 불편감 또는 재산상의 손해 발생 위험을 줄이기 위해 모든 헤드셋 사용자는 헤드셋을 사용하기 전에 아래의 경고 내용을 주의 깊게 읽어야 합니다.

### ⚠ 헤드셋을 사용하기 전에

편안하게 혼합 또는 가상 현실을 체험하려면 온전한 동작 및 균형 감각이 필요합니다. 몸이 아프거나, 피곤하거나, 졸리거나, 알코올 또는 약물을 복용한 상태이거나, 숙취 또는 소화 장애를 겪고 있거나, 정서적 스트레스 또는 불안감을 느끼고 있거나, 갑기, 독감, 편두통 또는 두통 증상이 있거나, 또는 전반적으로 몸이 좋지 않은 상태에서 헤드셋을 사용하는 경우 상태가 악화될 수 있으니 헤드셋을 사용하지 마십시오. 시력 또는 이동성에 지장을 주는 질환이 있거나, 임신부 또는 고령자인 경우, 심장 질환 또는 그 외 중증 의료 질환이 있거나, 발작, 편두통 또는 정신 질환을 앓고 있는 경우 헤드셋을 사용하기 전에 의사와 상의하십시오.

### ⚠ 안전한 환경

Varjo 헤드셋은 주의를 산만하게 만들고 현실 주변 환경을 보는 것을 어렵게 만들 수 있는 몰입적 혼합 또는 가상 현실 체험을 제공합니다.

- 헤드셋을 사용하기 전에 주위 공간에서 장애물 및 위험 요소, 다른 사람, 가구 및 그 외에 자유롭게 움직이는 데 방해가 될 수 있는 물건들을 모두 치우도록 하십시오. 또한 헤드셋을 사용하는 동안 양팔을 완전히 뻗을 수 있도록 머리 위와 주위에 충분한 공간이 있는지 확인하십시오.
- 가상 현실에서 보이는 물체는 현실 환경에는 존재하지 않으며, 그 크기와 위치는 실제가 아니라는 사실을 기억하십시오. 가상 물체 위에 앉거나 올라서려 하거나, 거기에 몸을 기대려 하지 마십시오. 가상 물체 뒤에 있을 수 있는 현실 세계 물체에 주의하십시오.
- 걸기, 자전거 타기 또는 운전 등, 주의 집중이 필요한 상황에서는 절대 헤드셋을 사용하지 마십시오. 이동 중이 차량 안에서는 헤드셋을 사용하지 마십시오.
- 헤드셋을 사용하는 동안은 해당 영역 안에 있는 다른 사람들을 인식하지 못할 수 있습니다.
- 계단, 발코니, 창문, 열린 출입구, 또는 그 외에 떨어질 수 있는 다른 장소 근처에서는 헤드셋을 사용하지 마십시오.
- 벽, 낮은 천장, 천장 선풍기(실링팬), 조명 기구, 화염, 열원, 깨지기 쉬운 물건, 또는 그 외에 충돌하거나 넘어뜨릴 수 있는 물건 근처에서는 헤드셋을 사용하지 마십시오.
- 헤드셋을 사용하는 동안 밟거나, 걸려 넘어지거나, 의도치 않게 당기는 일이 생기지 않도록 케이블과 전원 코드의 위치를 염두에 두십시오. 케이블이나 코드를 갑자기 당기거나, 매듭을 묶거나 구부리지 마십시오.
- 헤드셋을 사용하는 동안 날카롭거나 달리 위험한 물체를 만지지 마십시오.

### ⚠ 불편감

사용자에 따라 헤드셋을 사용하는 동안 안구 건조, 눈의 피로, 눈 또는 근육 경련, 비자발적 움직임, 시력의 변화, 흐릿하게 보임, 복시, 또는 그 외 다른 시각적 이상 현상, 어지러움, 가벼운 두통, 방향 감각 상실, 머리카락의 불편감 또는 통증, 두통, 균형 감각 이상, 손과 눈의 협응 장애, 과도한 발한, 타액 분비 증가, 메스꺼움, 피로감, 의식 상실, 발작, 또는 그 외 다른 멀미 증상을 경험할 수 있습니다.

헤드셋을 사용하기 시작하면 첫 세션은 짧게 끝내고 사용 중 규칙적으로 휴식을 취하도록 하십시오. 불편감이 드는 경우 헤드셋 사용을 중지하고, 증상이 사라진 후에 다시 사용하도록 하십시오. 증상에서 완전히 회복될 때까지는 운전, 기계 작동, 또는 그 외 다른 시각적으로나 신체적으로 힘든 활동은 하지 마십시오. 가상 물체가 뚜렷하고 편안하게 보이지 않는 경우 의사와 상의하는 것을 고려해 보십시오.

### ⚠ 과다 사용

헤드셋을 사용할 때는 규칙적으로 휴식을 취하도록 하십시오. 장시간 사용하는 경우 손과 눈의 협응력 또는 균형감에 영향을 미칠 수 있으며, 그 외 다른 부정적 영향을 초래할 수 있습니다.

### ⚠ 반복적인 스트레스 부상

헤드셋과 컨트롤러는 편안한 자세에서 사용하십시오. 헤드셋과 컨트롤러를 잡을 때 과도하게 힘을 가하지 마십시오. 헤드셋과 컨트롤러 버튼을 누를 때 과도하게 힘을 가하지 마십시오. 저림, 무감각, 작열감, 뻣뻣함, 육신거림 또는 그 외 다른 불편감이 느껴지는 경우 헤드셋 사용을 중지하고 증상에서 완전히 회복될 때까지 휴식을 취하도록 하십시오. 이러한 증상이 계속되면 의사와 상의하십시오.

### ⚠ 의료 기기와의 간섭

헤드셋은 심박동기, 보청기 및 체제동기를 포함해 주위 전자 기기의 작동에 영향을 줄 수 있는 전파를 방출할 수 있습니다. 심박동기 또는 그 외 이식형 의료 기기를 사용하고 계산 경우 헤드셋을 사용하기 전에 반드시 담당 의사 또는 해당 의료 기기의 제조사와 상의하십시오. 헤드셋과 사용하고 계산 의료 기기 사이에 안전 거리를 유지하고, 의료 기기와의 간섭이 관찰되는 경우 헤드셋 사용을 중지하십시오.

### ⚠ 청력 상실

큰 소리에 과도하게 노출되는 경우 청력 손상이 발생할 수 있습니다. 헤드셋을 일체형 스피커나 외장 헤드폰과 함께 사용하는 경우,



볼륨을 낮춘 상태에서 시작하고 필요한 경우 서서히 높이도록 하십시오. 볼륨을 지나치게 높이지 마십시오.

### 발작

사람에 따라 이러한 질환 병력이 전혀 없더라도 섬광, 패턴, 또는 아이 트래커의 적외선 광원에 대한 노출로 인해 촉발되는 극심한 어지러움, 실신, 간질 발작, 또는 의식 상실 등을 경험할 수 있습니다. 이러한 증상이 어느 하나라도 나타나는 경우 헤드셋 사용을 중지하고 의사의 진찰을 받으도록 하십시오. 이러한 증상을 겪은 전력이 있는 경우 헤드셋을 사용하기 전에 의사의 상의하십시오. 발작 발생 가능성을 줄이려면 피곤할 때는 헤드셋을 사용하지 마십시오.

### 눈 보호 장치 없음

Varjo 헤드셋에는 충격, 이물질, 화학 물질, 자외선, 그 외 유해한 빛, 입자, 방사체 또는 그 외 물리적 위험 요인으로부터 눈을 보호하는 장치를 제공하지 않습니다.

### 감전

헤드셋, 컨트롤러, 컨트롤러 배터리, 또는 그 외 다른 액세서리나 전원 공급 장치를 분해, 개봉, 정비 또는 개보하려고 시도하지 마십시오. 그렇게 할 경우 감전 또는 그 외 위험을 초래하고 헤드셋이나 액세서리 또는 전원 공급 장치를 손상시킬 수 있습니다. 플러그형 장비의 경우 콘센트가 장비 가까이에 설치되어 있고 쉽게 접근할 수 있어야 합니다. 헤드셋에는 반드시 60W(20V 및 3A)를 공급할 수 있는 USB Type-C 전원 공급 장치와 제품 포장에 들어 있는 헤드셋 어댑터를 사용하십시오. 컨트롤러에는 제품 포장에 들어 있는 USB-C 충전 케이블을 사용하십시오. 컨트롤러에는 Varjo 3 포트 충전기 또는 6W(5V 및 1.2A)를 공급할 수 있는 전원 공급 장치를 사용하십시오.

### 클래스 1 레이저 제품

### 손상 또는 파손된 기기

부품 중 어느 하나라도 파손되거나 손상된 경우, 제품에 들어 있는 케이블이 찢어졌거나 그 외 다른 전선이 노출된 경우 헤드셋이나 액세서리를 사용하지 마십시오. 헤드셋이나 액세서리는 어느 부분이나 절대 직접 수리하려 하지 마십시오. 수리는 반드시 지정 서비스 시설이나 Varjo가 수행해야 합니다.

### 전염성 질병

사람들 사이에 전염될 수 있는 질병의 전염 위험을 방지하려면 염증이 나 질병(특히 눈, 피부 또는 두피)이 있는 사람과 헤드셋을 공유하지 마십시오.

### 피부 자극

부어오름, 가려움 또는 그 외 자극 증상이 나타나는 경우 헤드셋 사용을 중지하십시오. 증상이 지속되면 의사의 진찰을 받으도록 하십시오.

### 배터리 안전 정보

컨트롤러에는 분리할 수 없는 재충전형 리튬-이온 배터리가 내장되어 있습니다. 컨트롤러가 손상될 수 있으니 배터리를 분리하려고 하지 마십시오.

- 2차 전지 또는 배터리를 분해, 개봉 또는 파쇄하지 마십시오.
- 배터리는 어린이의 손이 닿지 않는 곳에 보관하십시오.
- 어린이가 배터리를 사용하는 경우 감독해야 합니다. 특히 소형 배터리는 어린이의 손이 닿지 않는 곳에 보관하십시오.
- 전지나 배터리를 삼킨 경우 즉시 의사의 진찰을 받으십시오.
- 전지나 배터리를 열원이나 화염에 노출시키지 마십시오. 직사광선이 내리쬐는 곳을 피해 보관하십시오.
- 전지나 배터리에 기계적 충격을 가하지 마십시오.
- 전지나 배터리가 누출된 경우 그 액체가 피부나 눈에 닿지 않도록 하십시오. 접촉이 발생하는 경우 영향 부위를 다량의 물로 씻고 의사의 진찰을 받으십시오.
- 2차 전지와 배터리는 사용하기 전에 충전해야 합니다. 항상 올바른 충전기를 사용하고, 올바른 충전 지침은 제조업체의 지침 또는 장비 설명서를 참조하십시오.
- 배터리를 사용하지 않을 때 장기간 충전 상태로 두지 마십시오.
- 배터리가 완전히 방전될 때까지 기다렸다가 재충전하지 마십시오.
- 컨트롤러의 충전이 완료되었는데 플러그를 꽂은 상태 그대로 두지 마십시오.
- 나중에 참조할 수 있도록 원본 제품 설명서를 보관하십시오.

### 안전 정보

본인이나 다른 사람에 부상이 발생하거나 헤드셋이 손상되는 것을 방지하려면 헤드셋을 사용하기 전에 이 안전 정보를 읽도록 하십시오.

### 헤드셋 착용

헤드셋을 처음 착용할 때는 헤드셋을 머리에 올바르게 올려 놓는 방법에 대한 지침에 따라 착용하도록 하십시오. 헤드셋이 머리에 편안하게 놓이고 헤드셋 내부에서 보이는 이미지가 선명하면 헤드셋이 올바르게 조정되었다는 뜻입니다. 머리에 아프거나 놀리는 부분이 없어야 하며, 얼굴에 닿는 쿠션이 편안하게 느껴져야 합니다.

헤드셋을 착용하면 동공 간 거리에 따라 렌즈가 자동으로 조정됩니다. 이 설정은 기본 설정상 켜져 있습니다. 이 설정은 커진 상태로 유지하는 것이 좋습니다. 안경을 착용하고 있거나 시력에 지장을 주는 질환이 있어서 자동 조정 기능이 본인에게 맞지 않는 경우 설정을 끄도록 하십시오. 자동 조정 기능을 끄면 헤드셋을 사용할 때 불편함을 느낄 수 있습니다.

### 반사성 표면

반사성 표면은 위치 추적을 방해할 수 있다는 점을 알아 두십시오.

### 관리 및 유지보수

헤드셋과 액세서리를 주의해서 다루고, 깨끗하고 먼지가 없는 장소에 보관하십시오.

### 태양광 및 외부 광원

헤드셋이나 액세서리를 직사광선이 내리쬐는 곳이나 자외선이 강하게 비치는 장소에 두지 마십시오. 직사광선에 노출되면 광학 요소와 디스플레이가 손상될 수 있습니다. 렌즈를 통해 레이저나 외부 광원을 비추지 마십시오.

### 손상

- 헤드셋을 떨어뜨리거나, 구부리거나, 또는 다른 물체에 부딪히게 하면 카메라 렌즈 보정에 영향을 줄 수 주의하십시오.
- 카메라 렌즈를 긁지 마십시오.
- 헤드셋을 들어올릴 때는 헤드셋 본체나 헤드밴드를 잡고 들어올리도록 하십시오.
- 헤드셋을 들어올릴 때 쿠션이나 케이블을 잡고 들어 올리지 마십시오.
- 케이블을 밟지 마십시오.
- 액세서리를 떨어뜨리지 마십시오.
- 컨트롤러의 손상을 방지하려면 컨트롤러를 떨어뜨리거나, 컨트롤러로 다른 물체를 내리치거나, 단단한 표면에 충돌하지 않도록 하십시오.
- 충전 중에 컨트롤러를 사용할 수는 있지만 사고를 방지하기 위해 서 있는 동안에는 사용하지 마십시오.

### 수리가 필요한 손상

헤드셋과 액세서리는 반드시 정식 자격을 갖춘 담당자가 수리해야 합니다. 다음의 경우 지정 수리 시설에 문의하십시오.

- 헤드셋 또는 액세서리가 액체에 노출되었거나 떨어졌습니다.
- 헤드셋 또는 액세서리가 충격을 받았거나 손상되었습니다.
- 헤드셋 또는 액세서리가 과열되었습니다.
- 사용 지침에 따라 사용하는 데도 헤드셋 또는 액세서리가 정상적으로 작동하지 않습니다.

## 기기 온도

헤드셋은 사용 중 만졌을 때 약간 온기가 느껴지는 것이 정상입니다. 특히 전면 카메라와 통풍 표면이 뜨거워질 수 있습니다. 만졌을 때 뜨거운 헤드셋이 장시간 동안 피부에 닿으면 피부에 불편감이나 홍조, 또는 저온 화상을 초래할 수 있습니다. 헤드셋을 만졌을 때 뜨겁거나 불편할 정도로 따뜻하게 느껴지는 경우 사용을 중지하고 헤드셋을 식히도록 하십시오.

## 액세서리

헤드셋을 승인 받지 않았거나 호환되지 않은 액세서리 또는 소프트웨어와 함께 사용하지 마십시오. 승인 받지 않은 액세서리나 소프트웨어를 사용하는 경우 성능 문제가 발생하거나 부상 또는 손상이 발생할 수 있습니다. [varjo.com/start](http://varjo.com/start)에서 호환 액세서리 또는 소프트웨어 목록을 확인하십시오.

## 작동 및 보관 환경

### 장소

헤드셋은 환기가 잘 되는 장소에서만 사용하십시오.

- 헤드셋이나 컨트롤러를 덮어 두지 마십시오.
- 헤드셋 상단의 통풍구를 덮지 마십시오.
- 렌즈를 긁을 수 있는 물체 가까이에 헤드셋을 두지 마십시오.
- 헤드셋이나 액세서리를 화염이나 불이 붙은 흡연 제품에 노출시키지 마십시오.
- 헤드셋이나 액세서리를 열린 근처, 뜨거운 장소, 또는 극한 높거나 낮은 온도 조건에 두지 마십시오.
- 헤드셋이나 액세서리를 물이나 기타 액체 가까이에서 사용하지 마십시오.
- 급격한 온도 변화 후에는 헤드셋이나 액세서리를 사용하지 마십시오. 온도 및/또는 습도 범위가 매우 다른 환경 간에 헤드셋 또는 액세서리를 이동하는 경우 헤드셋 또는 액세서리 표면 또는 내부에 응결이 형성될 수 있습니다. 습기가 완전히 증발할 때까지 충분히 기다렸다가 헤드셋이나 액세서리를 사용하십시오.

**참고:** 헤드셋이나 액세서리를 저온 조건에서 상대적으로 고온 조건으로, 또는 고온 조건에서 저온 조건으로 옮기는 경우, 헤드셋과 액세서리가 실온에서 적용할 시간을 준 다음 전원을 켜도록 하십시오. 헤드셋과 액세서리는 10°C-27°C(50°~80°F)의 온도 범위 내에서 사용하도록 하십시오. 헤드셋과 액세서리를 안전하게 사용할 수 있는 최고 온도는 35°C(95°F)입니다. 의도치 않은 손상을 최소화하려면 헤드셋과 액세서리를 0°C-40°C(32°F~104°F) 사이의 온도에서 원래 제품 상자에 넣은 상태로 보관하십시오.

## 무선 주파수(RF)

구성 요소	정격	주파수	피크 출력 전력
헤드셋	15V, 3A	2.402-2.486GHz	4mW

### 유럽 RF 노출 정보

이 기기는 무선 송신기 겸 수신기입니다. 이 기기는 국제 지침에서 권장하는 전파 노출 제한을 초과하지 않도록 설계되었습니다. 본 지침은 독립 과학 기관인 ICNIRP에서 작성한 것으로, 연령 및 건강 상태에 관계없이 모든 사람의 보호를 보장할 수 있도록 설계된 안전 마진을 포함하고 있습니다. 본 지침에서는 전자파 흡수율(SAR)로 알려진 측정 단위를 사용합니다.

송신기 출력 값은 EN 62479:2010에서 정하는 저전력 예외 레벨보다 낮습니다.

### 재활용

2023년 2월 13일자로 발효된 WEEE(Waste Electrical and Electronic Equipment)에 관한 Directive 2012/19/EU에 따라 수명 주기가 종료된 전기 장비의 취급 방식이 크게 바뀌었습니다. 전자 제품의 적절한 폐기에 대한 현지 규정을 확인하십시오.



헤드셋, 액세서리, 배터리, 제품 문서 또는 포장에 그려져 있는 X표시한 바퀴 달린 쓰레기통 기호는 전기 및 전자 제품, 배터리 및 사용하고 난 포장재는 사용 수명 종료 시점에 별도의 수집 장소로 배출해야 한다는 것을 안내하기 위한 것입니다. 해당 제품들은 지역 당국에서 수거하는 비분류 폐기물에 섞어서 배출하지 마시고 재활용품 지정 장소에 배출하십시오. 가까운 재활용 장소에 관한 정보는 지역 폐기물 당국에 문의하십시오.

## CE EU(유럽연합) 고지

이로써 Varjo는 HS-10 및 HS-10A 헤드셋이 Directive 2014/53/EU 적합 제품임을 선언합니다. EU 적합성 선언문 전문은 [varjo.com/compliance](http://varjo.com/compliance)에서 확인할 수 있습니다.

## FC 사용자 위한 FCC 및 ISED 정보

**참고:** 본 장비는 테스트를 거쳐 FCC 규정 파트 15에 따라 클래스 A 디지털 기기에 대한 제한에 부합하는 것으로 판정되었습니다. 이러한 제한은 장비를 상업 환경에서 작동하는 경우 유해한 간섭으로부터 합당한 수준의 보호를 제공할 수 있도록 마련된 것입니다. 이 장비는 무선 주파수 에너지를 생성 및 사용하며 방출할 수 있고, 사용 설명서에 따라 설치 및 사용하지 않을 경우 무선 통신에 유해한 간섭을 초래할 수 있습니다. 주거 지역에서 이 장비를 작동하는

경우 유해한 간섭이 발생할 수 있으며, 그러한 경우 사용자는 비용을 본인이 부담해 해당 간섭 상황을 시정해야 합니다.

본 클래스 A 디지털 장치는 캐나다 표준 ICES-003 적합 제품입니다.



### 캘리포니아 발의안 65

#### 경고:

암 - [www.P65Warnings.ca.gov](http://www.P65Warnings.ca.gov).

## FCC 및 ISED 적합성 선언문

본 장치는 FCC 규정 파트 15 및 캐나다 ISED(Innovation, Science and Economic Development Canada)의 RSS-247 적합 제품입니다. 작동에는 다음 두 가지 조건이 적용됩니다. (1) 이 장치는 유해한 간섭을 초래하지 않으며, (2) 이 장치는 원치 않는 작동을 유발할 수 있는 간섭을 포함하여 수신된 모든 간섭을 수용해야 한다. 적합성에 대한 책임을 갖는 당사자가 명시적으로 승인하지 않은 변경 또는 수정 사항은 장비 작동에 대한 사용자의 권한을 무효화할 수 있습니다.

## FCC 및 ISED 방사선 노출 진술문

이 장비는 통제되지 않은 환경에 대해 규정된 FCC 및 캐나다 방사선 노출 제한 적합 제품입니다. 본 송신기는 다른 안테나 또는 송신기와 같은 장소에 배치하거나 함께 작동시켜서는 안 됩니다.

## RoHS 적합

본 장비는 전기 및 전자 장비에서 특정 유해 물질 사용 제한(RoHS)에 관한 2011년 6월 8일자 유럽 의회 및 이사회의 Directive 2011/65/EU 및 그 수정 조항 적합 제품입니다.

## 일본 전파법 적합

본 기기는 일본 전파법(電波法)에 부합하는 것으로 승인 받았습니니다.

본 기기는 수정해서는 안 됩니다(수정하는 경우 승인 지정 번호가 무효화됩니다).

## 사용자 가이드 업데이트

Varjo는 본 사용자 가이드에 들어 있는 정보를 업데이트할 권리를 보유합니다. 사용자 가이드의 최신 버전은 [varjo.com/downloads](http://varjo.com/downloads)에서 확인할 수 있습니다.



## 盒中內容物

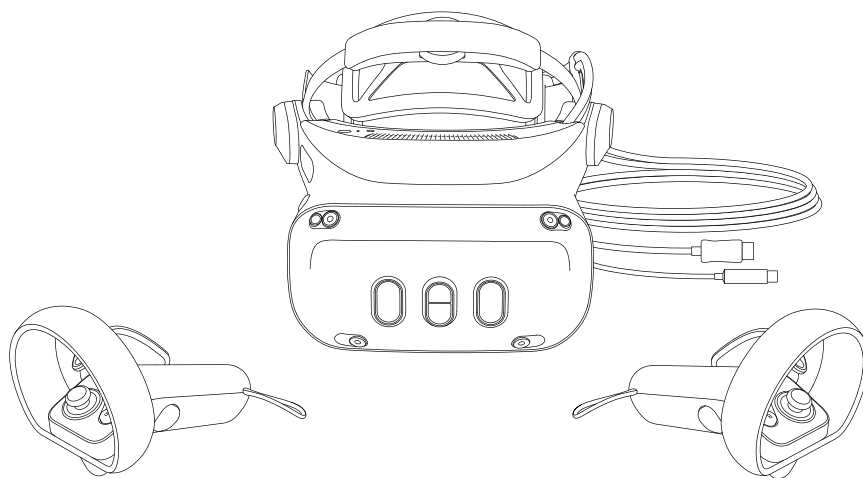

Varjo 混合實境頭戴裝置  
顯示線 (DisplayPort 連接線, 5 公尺)  
資料線 (USB-C 連接線, 5 公尺)  
2 個 Varjo 控制器

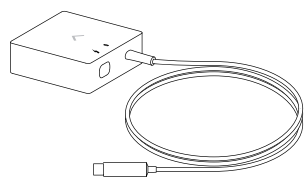

頭戴裝置轉接器

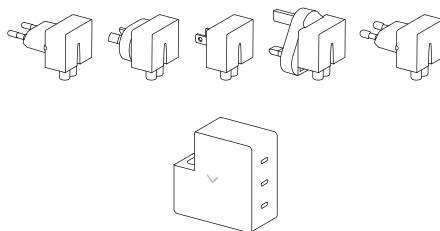

3 連接埠充電器  
5 個電源插頭 (歐盟、英國、  
美國、澳洲、韓國)

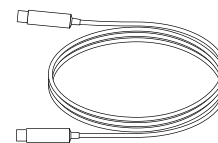

3 條充電線  
(USB-C 連接線, 1.5 公尺)

# 下載 Varjo Base

Varjo Base 是在 Windows 電腦上執行頭戴裝置所使用的軟體。  
您也需要 Varjo 帳戶來設定頭戴裝置和控制器。

1. 前往 [account.varjo.com](https://account.varjo.com) 並建立 Varjo 帳戶。
2. 下載 Varjo Base。
3. 使用 Varjo 帳戶登入 Varjo Base。
4. 在 Varjo Base 中選取您的頭戴裝置型號，並遵循設定指示。

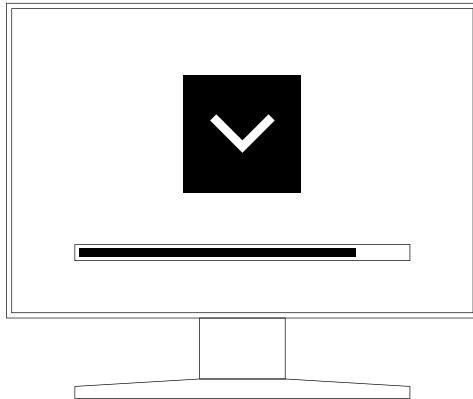

## 瞭解您的頭戴裝置

1. 電源按鈕
2. 狀態指示器
3. 耳機插孔 (3.5 mm)
4. 頂部調節輪
5. 通風口
6. 位置追蹤相機
7. 混合實境相機
8. 光達感測器
9. 視野調整
10. 觸碰控制
11. 揚聲器
12. 語音麥克風
13. 眼動追蹤系統
14. 可調整瞳距 (IPD) 鏡片
15. 臉部襯墊
16. 光阻隔器
17. 快速鬆開按鈕
18. 後調節輪

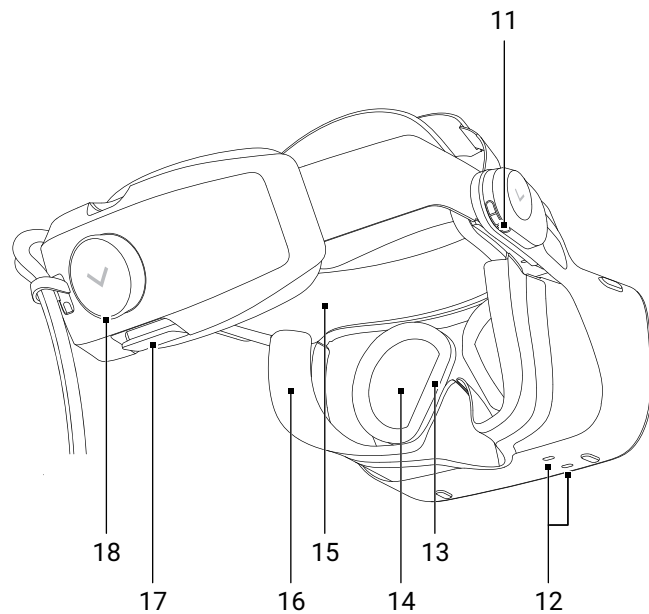
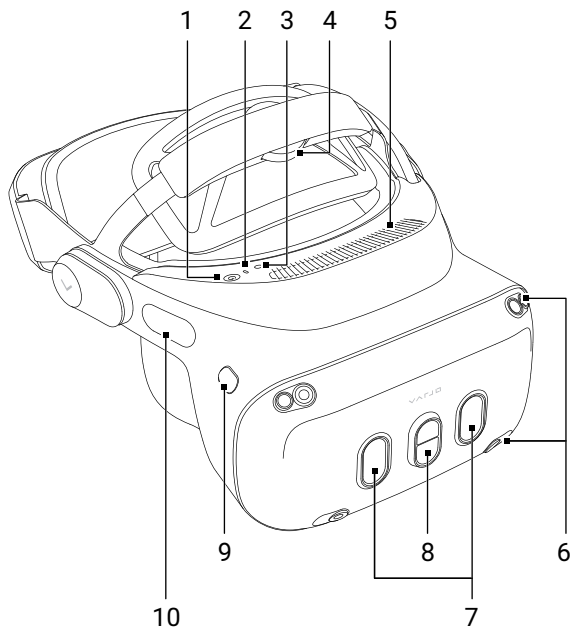

## 瞭解您的控制器

1. 手帶
2. 狀態指示器
3. 操作桿
4. 按鈕 A
5. 按鈕 B
6. 功能表按鈕/  
長按開啟和關閉
7. 扳機鍵
8. 握柄按鈕
9. 充電埠 (USB-C)
10. 手帶鬆開按鈕

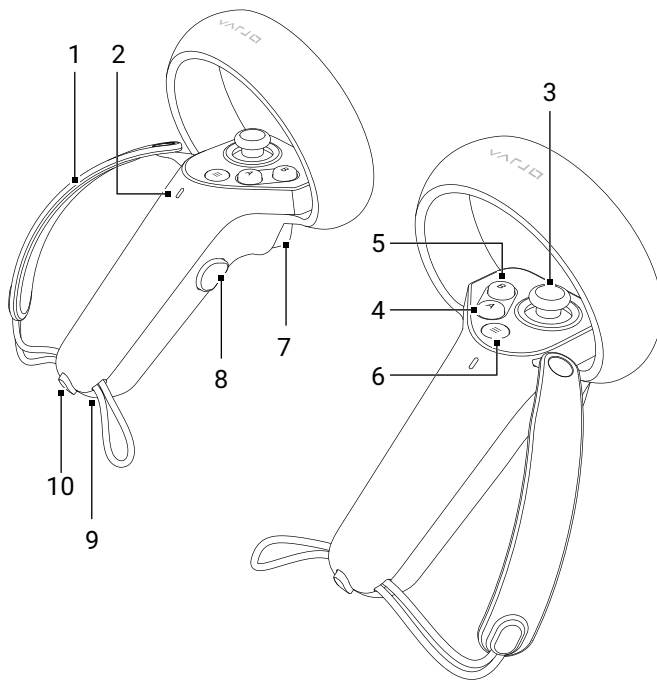

## 連接頭戴裝置並將控制器充電

Varjo 頭戴裝置與 Windows 電腦相容。若要瞭解系統需求，請參閱 [varjo.com/start/system](https://varjo.com/start/system)。

1. 使用充電線將電源連接至頭戴裝置轉接器。使用 3 連接埠充電器中的 60W 連接埠。
2. 確保將充電線確實連接。
3. 將頭戴裝置轉接器連接至電腦後端。頭戴裝置轉接器的狀態指示燈會變為綠色。
4. 將頭戴裝置的資料線連接至頭戴裝置轉接器。確保將纜線確實連接。
5. 將頭戴裝置的顯示線連接至電腦顯示卡。
6. 開啟頭戴裝置電源。
7. 建議先將控制器充電再使用。將控制器連接至 3 連接埠充電器中的 7.5W 連接埠。



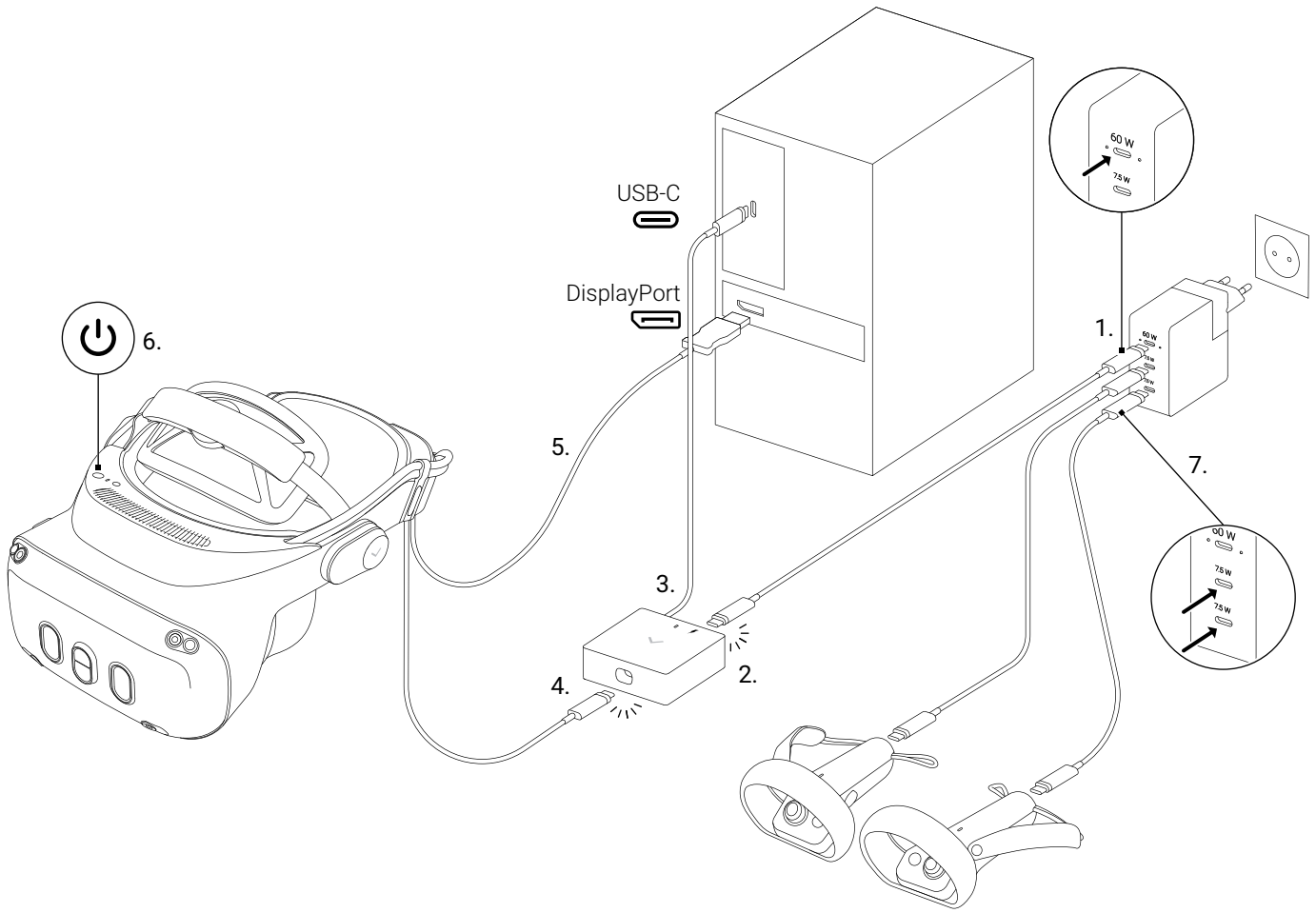

CN  
(TW)

## 穿戴頭戴裝置

若要觀看最高視覺品質內容，必須準確將頭戴裝置置於眼睛上。  
由於最佳位置取決於頭部和眼睛的形狀，每個人的最佳穿戴位置都有所不同。

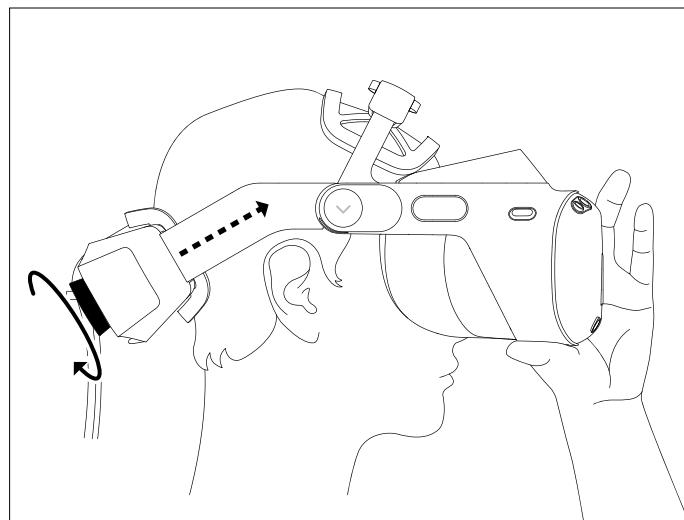
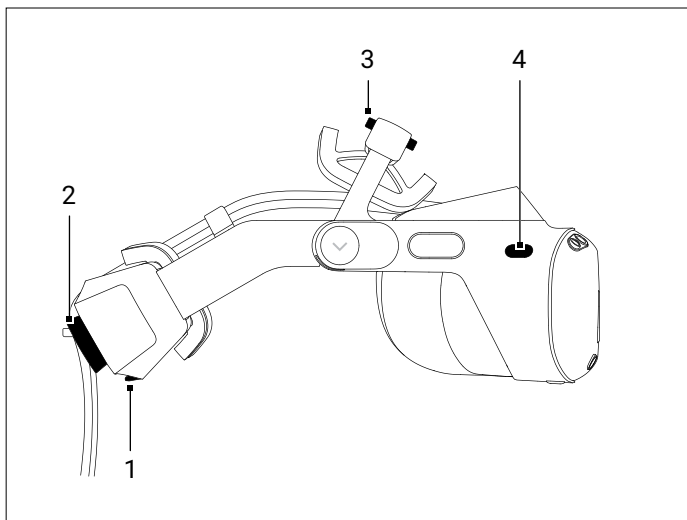

1. 先鬆開後調節輪和頂部調節輪，再穿戴頭戴裝置。

2. 使用後調節輪調緊頭帶。

1. 快速鬆開按鈕
2. 後調節輪
3. 頂部調節輪
4. 視野調整

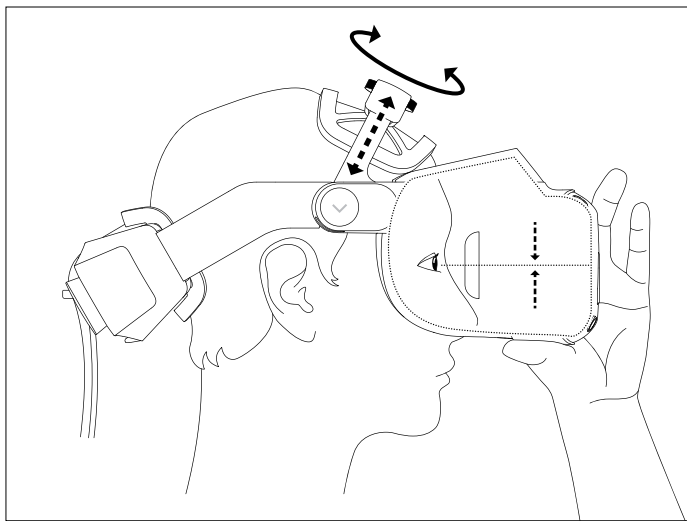

3. 調整頂部調節輪，以固定頭戴裝置的位置。

若頭戴裝置可舒適固定於頭上，且頭戴裝置內側的影像清晰，即表示已正確調整。

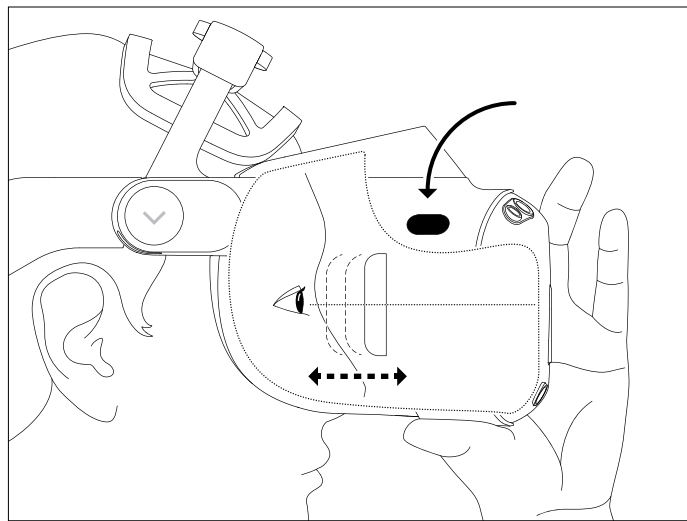

4. 使用視野調整按鈕調整眼睛和鏡片之間的空間。按住按鈕不放並將裝置主體移近或移遠，以取得最佳觀看距離。

## 穿戴控制器

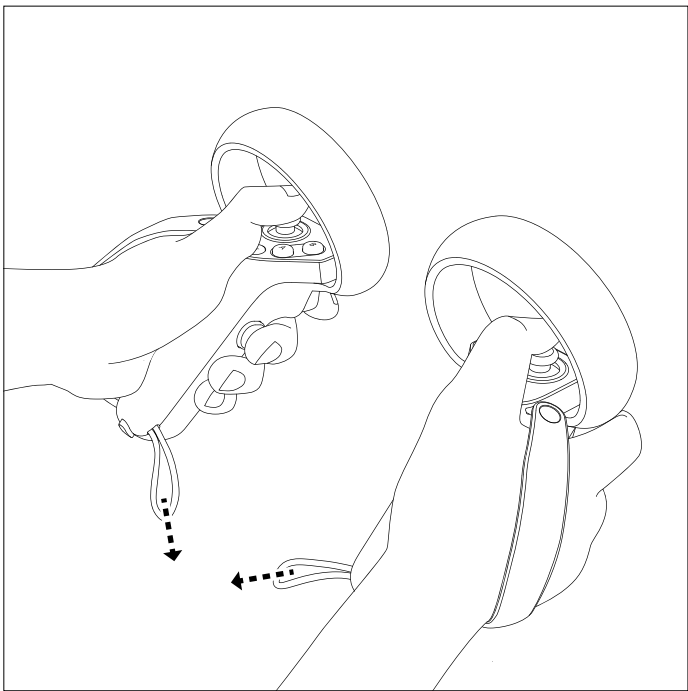

將控制器握於手中，以便能舒適使用手指觸碰所有按鈕。拉緊束緊環來束緊手帶。

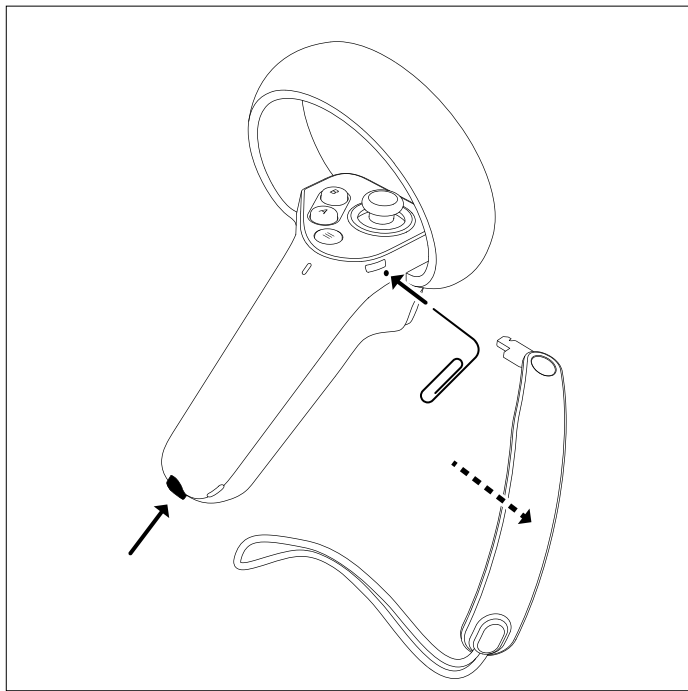

您可將手帶從控制器上拆下。按下手帶鬆開按鈕，並將手帶的下部拉開。透過迴紋針等方法協助鬆開手帶的上部。

## 清潔頭戴裝置與控制器

請定期清潔頭戴裝置與控制器，與他人共用時請格外注意清潔。  
清潔前，請先拔下頭戴裝置的電源插頭，並關閉控制器電源。

頭戴裝置鏡片與混合實境相機鏡頭：

- 為避免刮傷鏡片，請使用空氣除塵器吹去灰塵。
- 使用拭鏡紙或超細纖維鏡片布輕柔清潔鏡片。

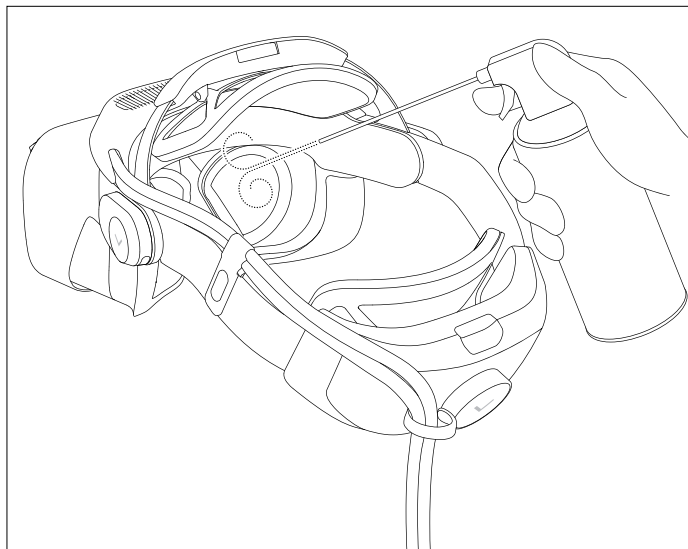

頭戴裝置和控制器主體、頭戴裝置前面板、光阻隔器、面部襯墊、鼻部區域和鏡片周圍區域：

- 使用非研磨性抗菌濕巾清潔。

請勿使用下列項目清潔頭戴裝置、控制器和其他配件：

- 水、肥皂、噴霧
- 清潔溶劑、液體清潔劑、化學清潔劑
- 刺激性化學品、酒精

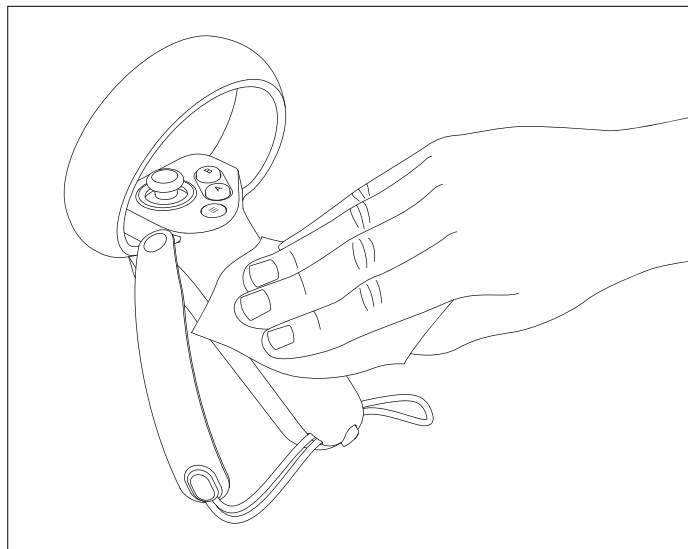

# 產品與安全資訊

造訪 [varjo.com/start](http://varjo.com/start) 瞭解更多資訊。

請先仔細閱讀並熟悉以下指示，再開始使用頭戴裝置。

## 預期用途

頭戴裝置提供室內使用，且僅供 13 歲及以上年齡人士使用。如果您未依預期方式使用頭戴裝置，可能會造成頭戴裝置故障。

## 高風險用途

Varjo 軟體和/或產品的設計、工程或認證並非用於控制任何設備或系統，包括航空、工業、商用、軍用或醫療設備或系統，此類使用或軟體或產品故障有機會造成任何人或動物死亡或身體重傷，或造成嚴重的實體或環境損害（「高風險用途」）。Varjo 強烈建議勿將軟體或產品用於任何高風險用途。如果您仍決定將軟體和/或產品用於高風險用途，您須自負風險、承擔一切責任，並同意採取一切合理預防措施，以將此類高風險用途和/或軟體和/或產品在此類高風險用途中發生故障所造成的任何風險和損害降至最低。

## 產品類型標籤

類型標籤上印有頭戴裝置的型號名稱與序號，其位於頭帶的背面支撐上。

控制器的序號位於裝置的背面。

## 健康與安全警告

為降低人身傷害、不適或財產毀損的風險，請確保頭戴裝置的所有使用者均已仔細閱讀以下警告，再使用頭戴裝置。

### ⚠️ 使用頭戴裝置前

您需擁有不受影響的移動感和平衡感，才能擁有舒適的混合或虛擬實境體驗。如果您生病、疲勞、睏倦、受酒精或藥物影響、宿醉、有消化問題、情緒壓力大或焦慮，患有感冒、流感、偏頭痛或頭痛，或整體感覺不適，請勿使用頭戴裝置，因為其可能會使情況惡化。如果您有任何會降低視力或行動力的身體狀況、懷孕或年紀較大、有心臟病或其他嚴重健康狀況，或患有癲癇、偏頭痛或精神問題，請先諮詢醫師再使用頭戴裝置。

### ⚠️ 安全環境

Varjo 頭戴裝置可產生身臨其境的混合或虛擬實境體驗，可能會使您分心，難以注意實際的周遭環境。

- 使用頭戴裝置前，請先清除區域中的障礙物和危險物品、人員、家具，以及其他可能妨礙您自由移動的物品。此外，請檢查您的上方和周圍是否有足夠的空間，以便在使用頭戴裝置時能伸展手臂。
- 請記住，您看到的虛擬物體皆不存在於現實環境，其大小和位置也不屬於現實。請勿嘗試坐或站在虛擬物體上，或使用其作為支撐。請注意可能位於虛擬物體後方的現實世界物體。
- 切勿在需要注意力的情況下使用頭戴裝置，例如步行、騎自行車或開車時。請勿在行駛的車輛中使用頭戴裝置。
- 請記住，使用頭戴裝置時，您可能不會注意到有人進入您所在的區域。
- 請勿在階梯、陽台、窗戶、敞開的門口或其他可能跌倒處附近使用頭戴裝置。
- 請勿在牆壁、低矮天花板、吊扇、燈具、明火、熱源、易碎物品或可能碰撞或撞倒的其他物品附近使用頭戴裝置。
- 請記住纜線與電線的位置，以避免在使用頭戴裝置時不會絆到、絆到或拉扯線材。請勿猛拉、打結或彎折纜線或電線。
- 使用頭戴裝置時，請勿手持尖銳或其他危險物品。

### ⚠️ 不適情形

使用頭戴裝置時，有些人可能會出現眼睛乾澀、眼睛疲勞、眼睛或肌肉抽搐、不自主動作、視野改變、視野模糊或複視或其他視覺異常、暈眩、頭暈、失去方向感、頭部或眼睛不適或疼痛、頭痛、平衡感降低、手眼協調降低、過度出汗、唾液增加、噁心、疲勞、意識喪失或癲癇發作以及其他動量症症狀。

開始使用頭戴裝置時，請縮短初期每一次使用的時間，並定期休息。如果您感到不適，請停止使用頭戴裝置，待症狀消退後再繼續使用。症狀完全消退前，請勿駕駛、操作機械或從事其他較需要視力或體力的活動。如果您無法清楚、舒適地看見虛擬物體，請考慮諮詢醫師。

### ⚠️ 過度使用

使用頭戴裝置時，請定期休息。長時間使用可能會影響您的手眼協調或平衡感，且可能造成其他不良影響。

### ⚠️ 重複性勞損

請以舒服的姿勢使用頭戴裝置和控制器。抓握頭戴裝置和控制器時，請勿過度用力。按下頭戴裝置和控制器按鈕時，請勿過度用力。如果您出現刺痛、麻木、灼熱、僵硬、陣陣作痛或其他不適狀況，請停止使用頭戴裝置，並休息直到症狀完全消退為止。如果您持續出現上述症狀，請諮詢醫師。

### ⚠️ 干擾醫療裝置

頭戴裝置可能會發出無線電波，其可能會影響附近的電子裝置運作，包括心律調節器、助聽器和去顫器。如果您使用心律調節器或其他植入式醫療裝置，請先諮詢醫師或醫療裝置製造商，否則請勿使用頭戴裝置。請在頭戴裝置和醫療裝置之間保持安全距離，如果發現醫療裝置遭到干擾，請停止使用頭戴裝置。

### ⚠️ 聽力損失

過度曝露在大聲的聲音中可能會造成聽力受損。使用整合揚聲器或搭配外部耳機使用頭戴裝置時，請先從低音量開始，再視需要緩慢增加音量。請勿將音量調得過高。

### ⚠️ 癲癇

即使沒有相關病史，有些人仍可能因閃光、圖形或曝露於眼動追蹤器的紅外線光源下，而發生嚴重暈眩、昏倒、癲癇發作或暫時失去意識。如果您發生上述症狀，請停止使用頭戴裝置並諮詢醫師。如果您過去有上述症狀的病史，請先諮詢醫師再使用頭戴裝置。為降低癲癇發作的可能性，請勿在疲累時使用頭戴裝置。

### ⚠️ 無法保護眼睛

Varjo 頭戴裝置無法針對撞擊、碎片、化學品、紫外線、其他有害光線、粒子、拋射物或其他物理危險，提供對眼睛的保護。

### ⚠️ 電擊

請勿嘗試拆解、開啟、維修或改裝頭戴裝置、控制器、控制器電池，或任何配件或電源供應器，因為這可能會造成電擊或其他危險，並可能損傷頭戴裝置、配件或電源供應器。針對可插拔設備，插座應設於設備附近且應容易到達。頭戴裝置僅可與能提供 60 W (20 V 和 3 A) 的 USB Type-C 電源供應器和銷售包裝盒中內含的頭戴裝置轉接器搭配使用。控制器應與銷售包裝盒中內含的 USB-C 充電線搭配使用。控制器應與 Varjo 3 連接埠充電器或能提供 6 W (5 V 和 1.2 A) 的電源供應器搭配使用。



## 1 級雷射產品

### ⚠ 裝置受損或損壞

如果頭戴裝置或配件的任何部分損壞或受損、提供的纜線撕裂或線材裸露，請勿使用頭戴裝置或配件。請勿嘗試自行維修頭戴裝置或配件的任何部分。維修僅應由經授權的維修機構或 Varjo 進行。

### ⚠ 傳染性疾病

為避免傳染性疾病傳染給他人的風險，請勿與受到感染或患有疾病的人共用頭戴裝置，尤其是眼睛、皮膚或頭皮的疾病。

### ⚠ 皮膚刺激

如果您發生腫脹、搔癢或其他刺激，請停止使用頭戴裝置。如果症狀持續發生，請諮詢醫師。

## 電池安全資訊

控制器內部含有不可拆卸、可充電的鋰離子電池。請勿嘗試取出電池，否則您可能會損傷控制器。

- 請勿拆開、打開或破壞蓄電池。
- 請將電池放置於兒童接觸不到的地方。
- 應監督兒童使用電池。請特別將小型電池放置於幼童接觸不到的地方。
- 如果電池遭吞下，請立即就醫。
- 請勿將電池曝露於熱或火中。避免存放於陽光直射處。
- 請勿使電池遭受物理衝擊。
- 如果電池滲漏，請勿使液體接觸皮膚或眼睛。如果已接觸液體，請用大量清水沖洗患部並就醫。
- 蓄電池必須先充電才可使用。務必使用正確的充電器，並參閱製造商的指示或設備手冊以取得正確的充電指示。
- 不使用時，請勿讓電池長時間充電。
- 請勿等待電池完全耗盡後再充電。
- 控制器充滿電後，請勿持續將其與電源連接。
- 保留原始產品資料以備未來參考。

## 安全資訊

為防止您或其他人受到傷害或頭戴裝置受損，請先閱讀此安全資訊再使用頭戴裝置。

## 穿戴頭戴裝置

第一次穿戴頭戴裝置時，請遵循指示將頭戴裝置正確固定在頭上。若頭戴裝置可舒適固定於頭上，且頭戴裝置內側的影像清晰，即表示已正確調整。頭部不應感覺到疼痛或壓力，且臉部應舒適接觸襯墊。

穿戴頭戴裝置時，其會根據您的距離自動調整鏡片。此設定依預設為開啟。建議您，維持此設定開啟。如果自動調整無法自動調整距離 (例如由於眼鏡或影響視力的情況)，請關閉該設定。如果您關閉自動調整，使用頭戴裝置時可能會感到不適。

## 反光表面

請注意，反光表面可能會干擾位置追蹤。

## 保養與維護

小心使用頭戴裝置和配件，並將其儲藏於乾淨無灰塵處。

## 陽光與外部光源

請勿將頭戴裝置或配件置於陽光直射或強烈紫外線照射下。曝露於陽光直射下可能會損傷光學元件和顯示器。請勿以雷射或外部光源照射鏡片。

### ⚠ 損傷

- 請勿摔落或彎折頭戴裝置，或使其碰撞其他物體，因為這可能會影響相機鏡頭校正。
- 請勿刮傷相機鏡頭。
- 如果要拿起頭戴裝置，請握住頭戴裝置主體或頭帶。
- 請勿透過握住襯墊或纜線來拿起頭戴裝置。
- 請勿踩到纜線。
- 請勿摔落配件。
- 為避免損傷控制器，請勿將其摔落、使其撞擊其他物品或碰撞堅硬表面。
- 雖然充電時可以使用控制器，但請避免在站立時使用，以免發生意外。

### ⚠ 需要維修的損傷

請僅交由合格人員維修頭戴裝置和配件。如有以下情形，請聯絡經授權的維修機構：

- 頭戴裝置或配件接觸到液體或摔落。
- 頭戴裝置或配件受到撞擊或受損。
- 頭戴裝置或配件過熱。
- 依操作說明操作時，頭戴裝置或配件無法正常運作。

## 裝置溫度

如果使用時頭戴裝置摸起來過熱，此為正常情況。特別是前置相機和通風表面可能會變熱。長時間接觸摸起來較熱的頭戴裝置，可能會造成皮膚不適或發紅，或低溫灼傷。如果您的頭戴裝置摸起來較熱，或其溫度令人感到不適，請停止使用並讓其冷卻。

## 配件

請勿將頭戴裝置與未經授權或不相容的配件或軟體搭配使用。使用未經授權的配件或軟體可能會造成性能問題，或導致人員受傷或裝置受損。請查看 [varjo.com/start](http://varjo.com/start) 以取得相容配件或軟體清單。

## 操作與儲藏環境

### 放置

僅在通風良好的區域使用頭戴裝置。

- 請勿覆蓋頭戴裝置或控制器。
- 請勿蓋住頭戴裝置頂部的通風口。
- 請勿將頭戴裝置放置於可能刮傷鏡片的物體附近。
- 請勿將頭戴裝置或配件曝露於明火或點燃的發煙產品影響下。
- 請勿將頭戴裝置或配件置於熱源、高溫區域或極端溫度附近。
- 請勿於靠近水或其他液體處使用頭戴裝置或配件。
- 請勿在溫度劇烈變化後使用頭戴裝置或配件。在溫度和/或濕度範圍差異極大的環境之間移動頭戴裝置或配件時，頭戴裝置或配件表面或內部可能會形成冷凝水。請先讓濕氣有充足時間蒸發，再使用頭戴裝置或配件。

**註：**將頭戴裝置和配件從低溫狀態移至較溫暖的環境 (或相反) 時，請先讓頭戴裝置和配件適應室溫，再開啟其電源。請在 10°C 至 27°C (50° 至 80°F) 之間的溫度下使用頭戴裝置和配件。最高可在 35°C (95°F) 的溫度下安全使用頭戴裝置和配件。請在 0°C 至 40°C (32°F 至 104°F) 之間的溫度下，將頭戴裝置和配件存放於銷售包裝盒中，以盡量避免意外損壞。

## 無線電波頻率

元件	額定值	頻率	峰值輸出功率
頭戴裝置	15V / 3A	2.402-2.48 GHz	4 mW

## 歐洲射頻曝露資訊

您的裝置為無線電波發射器和接收器。其設計不超過國際準則建議的無線電波曝露限制。該準則由獨立科學組織 ICNIRP 制定，包含旨在確保能保護所有人的安全限度，不論其年齡和健康狀況為何。該準則使用稱為特定吸收率 (SAR) 的測量單位。

發射器輸出值小於 EN 62479:2010 中規定的低功率排除等級。

## 回收

2003 年 2 月 13 日生效的廢電機電子設備 (WEEE) 指令 2012/19/EU 使廢電子設備的處理方式發生重大改變。請參閱當地法規以適當處置電子產品。



頭戴裝置、配件、電池、閱讀文件或包裝上的帶輪垃圾桶打叉符號用於提醒您，在產品使用壽命已盡時分類收集所有電機電子產品、電池和使用過的包裝材料。請勿將上述產品作為未分類的民生垃圾丟棄，請將其回收。如需距離您最近的回收地點資訊，請諮詢當地的廢棄物主管機構。

## CE 歐盟通知

歐盟通知 Varjo 特此聲明 HS-10 和 HS-10A 頭戴裝置符合指令 2014/53/EU。您可於以下網址取得歐盟符合性聲明全文：[varjo.com/compliance](http://varjo.com/compliance)。

## FCC 提供使用者的 FCC 與 ISED 資訊

註：本設備已經過測試，結果符合 FCC 法規第 15 編規定的 A 類數位裝置限制。該限制旨在確保設備於商業環境中運作時，可提供合理保護以避免有害干擾。本設備會產生、使用並且可能發出輻射射頻能量，如果未按照說明手冊安裝與使用，可能會對無線電通訊造成有害干擾。在住宅區操作本設備可能會造成有害干擾，在此類情況下，使用者必須自費修正干擾。

本 A 類數位設備符合加拿大標準 ICES-003。



加州 65 號提案

警告：

癌症 - [www.P65Warnings.ca.gov](http://www.P65Warnings.ca.gov)。

## FCC 和 ISED 法規遵循聲明

本裝置符合 FCC 法規第 15 編和加拿大創新科學暨經濟發展部 RSS-247 規範。操作須符合下列兩項條件：(1) 本裝置不得造成有害干擾，並且 (2) 本裝置必須接受收到的干擾，包括可能造成意外運作情況的干擾。法規遵循負責方未明確核准的更改或修改可能會造成使用者無權操作設備。

## FCC 與 ISED 輻射曝露聲明

本設備符合 FCC 和加拿大針對不受控制環境規定的輻射曝露限制。這些發射器不得與其他天線或發射器位於同一位置或一同運作。

## RoHS 法規遵循

本設備符合 2011 年 6 月 8 日歐洲議會和理事會的指令 2011/65/EU 及其修正案，其與電機電子設備 (RoHS) 中特定危險物質的使用限制有關。

## 日本無線電波法法規遵循

本裝置符合日本無線電波法 (電波法)。

不應修改此裝置 (否則指定合規編號將無效)。

## 使用指南更新

Varjo 保留更新此使用指南所含資訊的權利。您可在 [varjo.com/downloads](http://varjo.com/downloads) 取得最新版本。





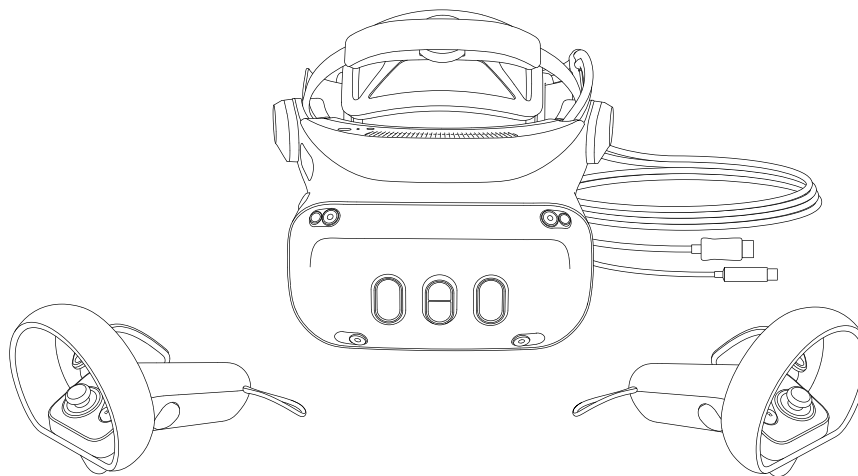

ערכת הראש של Varjo למציאות משולבת  
 כבל תצוגה (מחבר DisplayPort, 5 מ')  
 כבל נתונים (מחבר USB-C, 5 מ')  
 בקרי Varjo 2

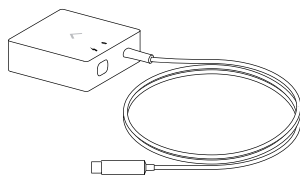

מתאם ערכת ראש

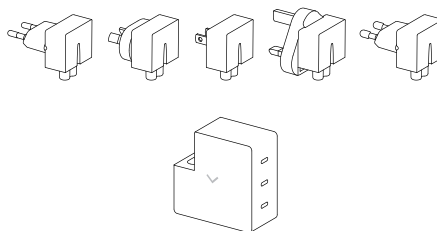

מטען עם שלוש יציאות  
 5 תקעי חשמל (אירופה, בריטניה,  
 ארה"ב, אוסטרליה, קוריאה)

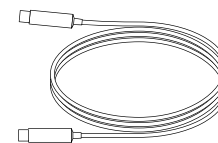

3 כבלי טעינה  
 (, 1.5 מ USB-C מחבר)

## הורד את Varjo Base

Varjo Base היא התוכנה לתפעול ערכת הראש שלך במחשב Windows. להגדרה של ערכת הראש והבקרים Varjo צריך גם חשבון.

1. עבור אל [account.varjo.com](https://account.varjo.com), וצור חשבון Varjo.
2. הורד את Varjo Base.
3. היכנס ל-Varjo Base באמצעות חשבון Varjo שלך.
4. בחר את הדגם של ערכת הראש שלך ב-Varjo Base, ובצע את הוראות ההגדרה.

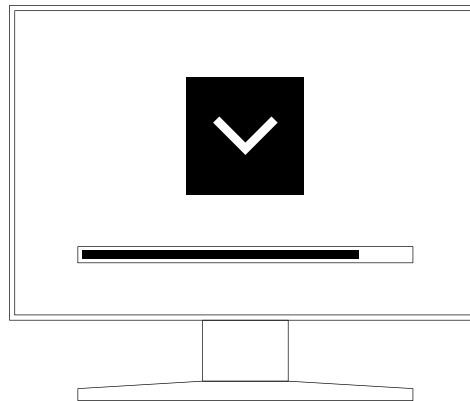

## הכרת ערכת הראש

- .11 רמקולים
- .12 מיקרופונים לדיבור
- .13 מערכת למעקב אחר העיניים
- .14 עדשות עם התאמת מרחק בין אישונים (IPD)
- .15 כרית לפנים
- .16 חוסם אור
- .17 לחצן שחרור מהיר
- .18 גלגל התאמה אחורי

- .1 לחצן הפעלה
- .2 מחוון סטטוס
- .3 מחבר אוזניות (3.5 מ"מ)
- .4 גלגל התאמה עליון
- .5 פתחי אוורור
- .6 מצלמות מעקב מיקום
- .7 מצלמות מציאות משולבת
- .8 חיישן Lidar
- .9 כוונן שדה ראייה
- .10 בקרה בנגיעה

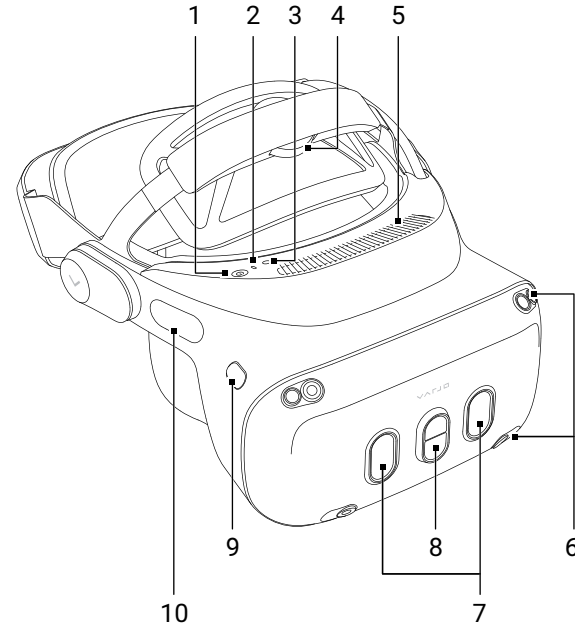
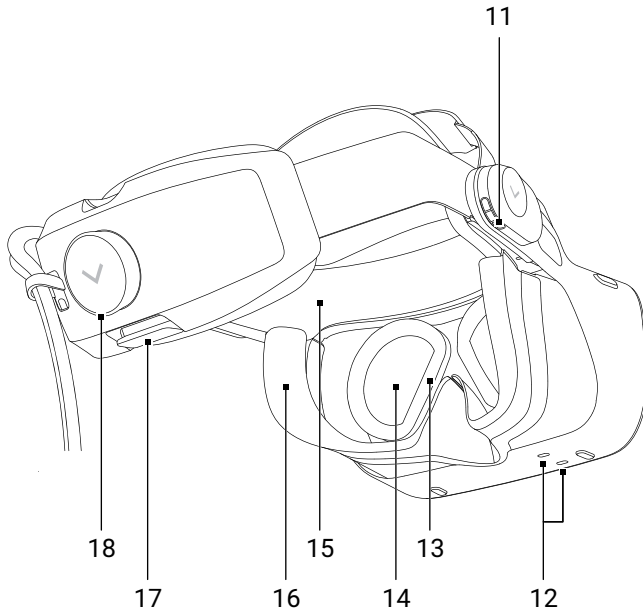

## הכר את הבקרים

- .6 לחצן תפריט/
- לחיצה ארוכה להפעלה ולכיבוי
- .7 הדק
- .8 לחצן מאחז
- .9 יציאת טעינה (USB-C)
- .10 לחצן שחרור רצועת יד

- .1 רצועת יד
- .2 מחוון סטטוס
- .3 מוט אגודל
- .4 לחצן A
- .5 לחצן B

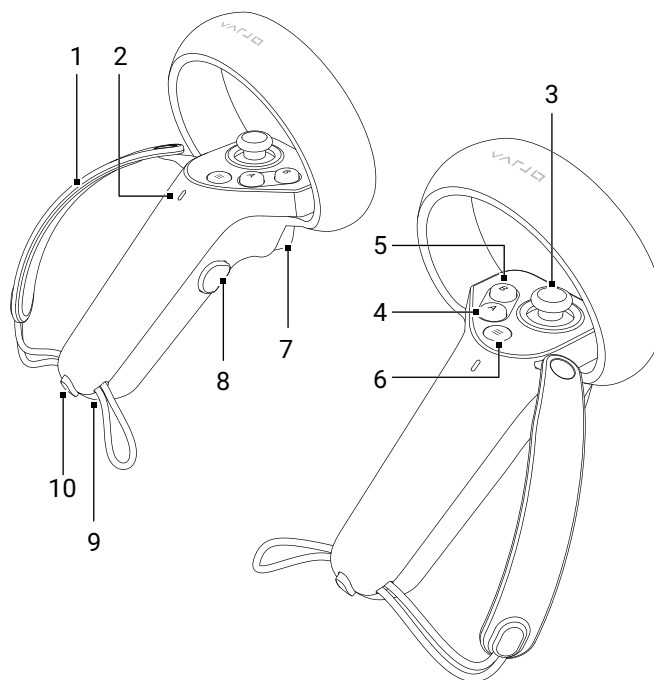

## חיבור ערכת הראש וטעינת הבקרים

ערכות הראש של Varjo תואמות למחשבי Windows. לדרישות המערכת, ראה [varjo.com/start/system](https://www.varjo.com/start/system).

1. חבר את המתאם של ערכת הראש לחשמל באמצעות כבל הטעינה. יש להשתמש ביציאה של 60 ואט במטען עם שלוש היציאות.
2. יש לוודא שכבל הטעינה ננעל היטב במקומו.
3. חבר את המתאם של ערכת הראש לצידו האחורי של המחשב. נורת חיווי המצב במתאם של ערכת הראש תאיר בירוק.
4. חבר את כבל הנתונים של ערכת הראש למתאם של ערכת הראש. יש לוודא שהכבל ננעל היטב במקומו.
5. חבר את כבל התצוגה של ערכת הראש לכרטיס הגרפי של המחשב.
6. הפעל את ערכת הראש.
7. מומלץ לטעון את הבקרים לפני השימוש. יש לחבר את הבקרים ליציאות של 7.5 ואט במטען עם שלוש יציאות.

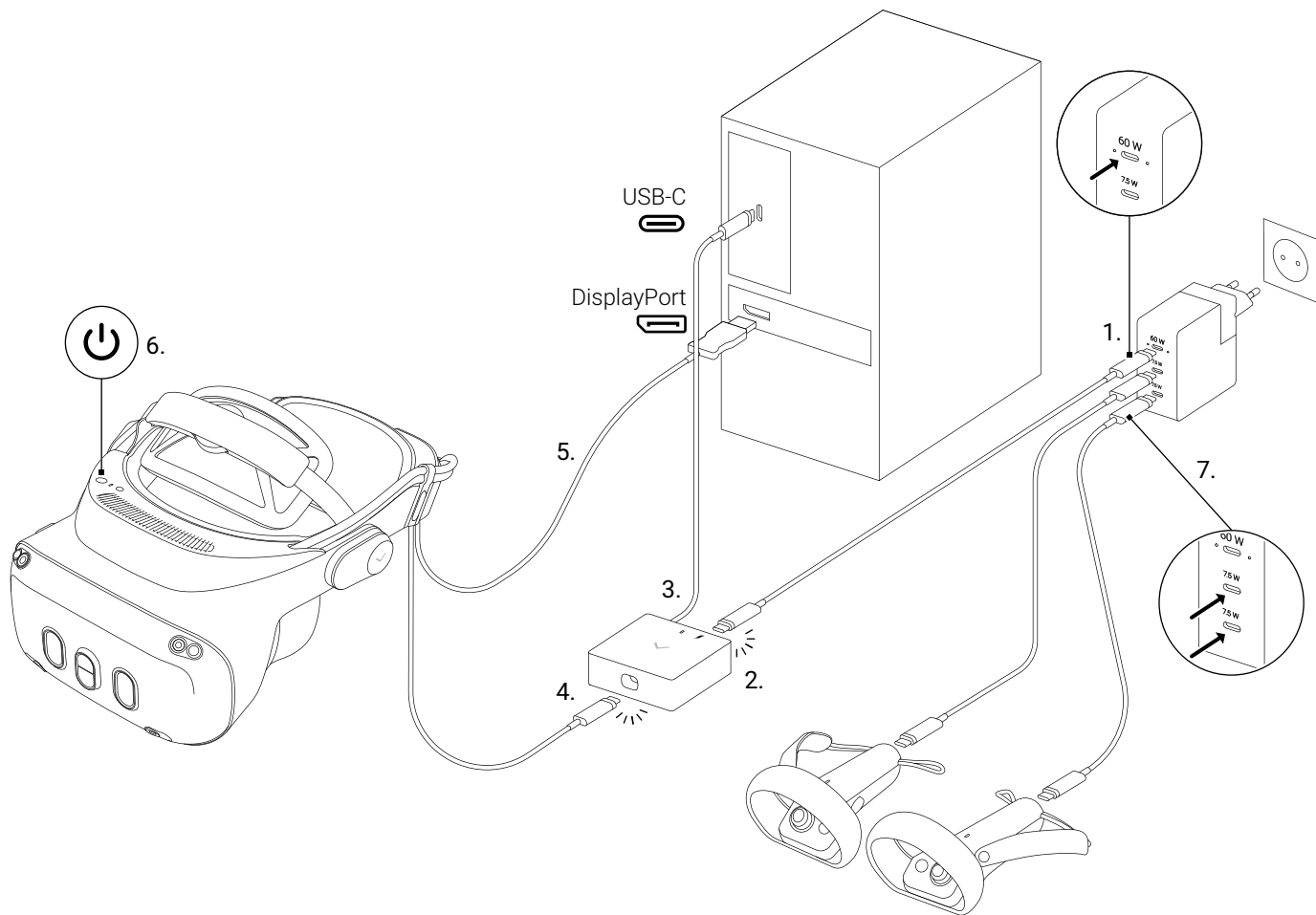

## שים את ערכת הראש על ראשך

כדי לצפות בתוכן באיכות הוויזואלית הגבוהה ביותר, יש להציב נכון את ערכת הראש מעל העיניים. המיקום המיטבי משתנה מאדם לאדם, כי הוא תלוי בצורתם של הראש והעיניים.

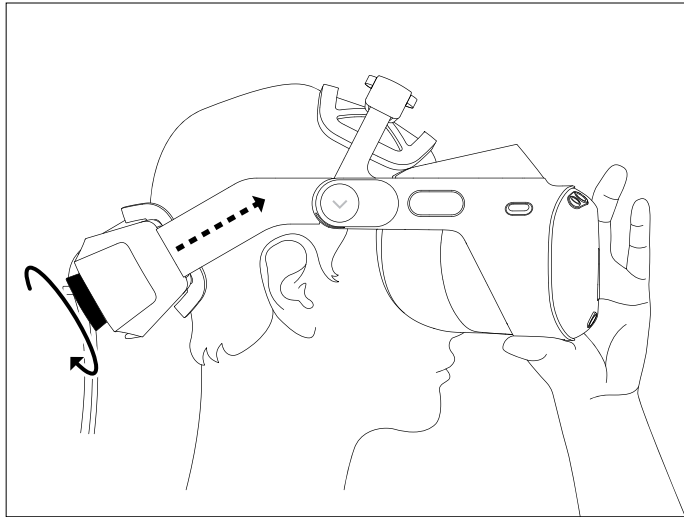

2. יש להדק את רצועת הראש באמצעות גלגל ההתאמה האחורי.

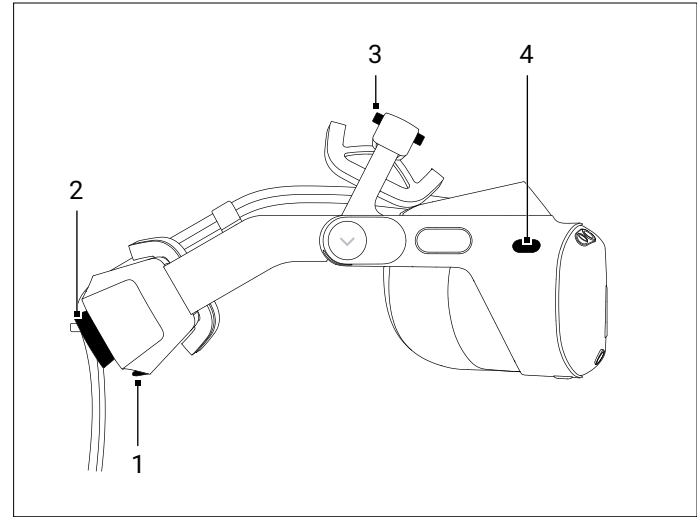

1. לפני שמניחים את ערכת הראש על הראש, יש לשחרר את גלגלי ההתאמה האחורי והעליון.

1. לחצן שחרור מהיר
2. גלגל התאמה אחורי
3. גלגל התאמה עליון
4. כוונן שדה ראייה



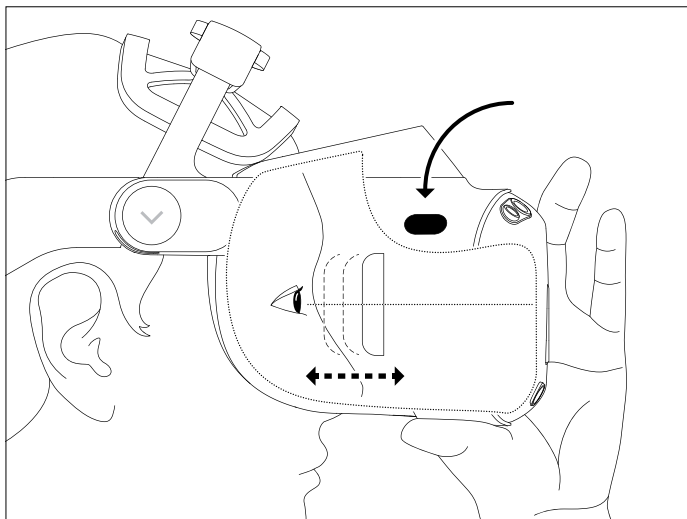

4. באמצעות הלחצן להתאמת שדה הראייה, יש לכוונן את המרווח שבין העיניים לעדשות. יש להחזיק את הלחצן לחוץ ולקרוב או להרחיק את גוף ההתקן, לקבלת מרחק הצפייה המיטבי.

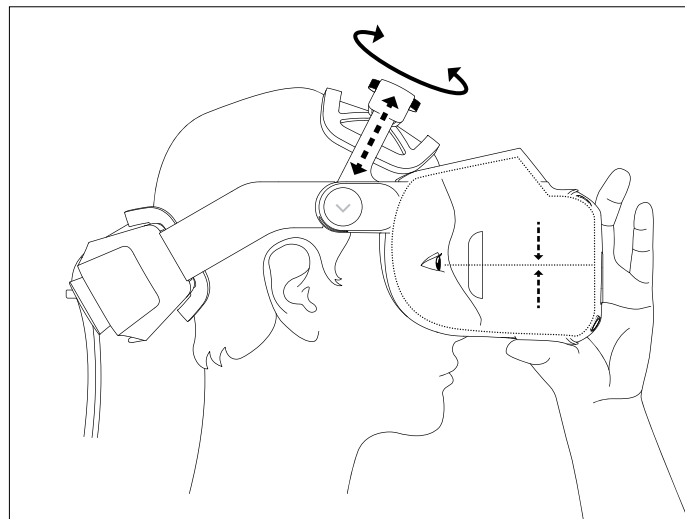

3. כוונן את גלגל ההתאמה העליון כדי להחזיק במקום את ערכת הראש.

ערכת הראש מותאמת נכון כשהיא יושבת בנוח על הראש, ובתוך ערכת הראש מתקבלת תמונה חדה.

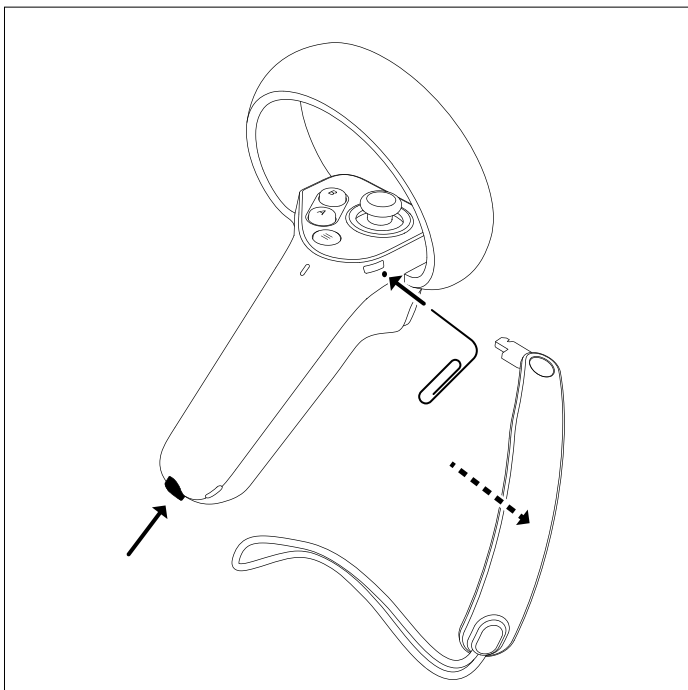

אפשר לנתק את רצועת היד מהבקר. לחץ על לחצן השחרור של רצועת היד, ומשוך והרחק את חלקה התחתון של רצועת היד. שחרר את החלק העליון של רצועת היד, למשל בעזרת מהדק נייר.

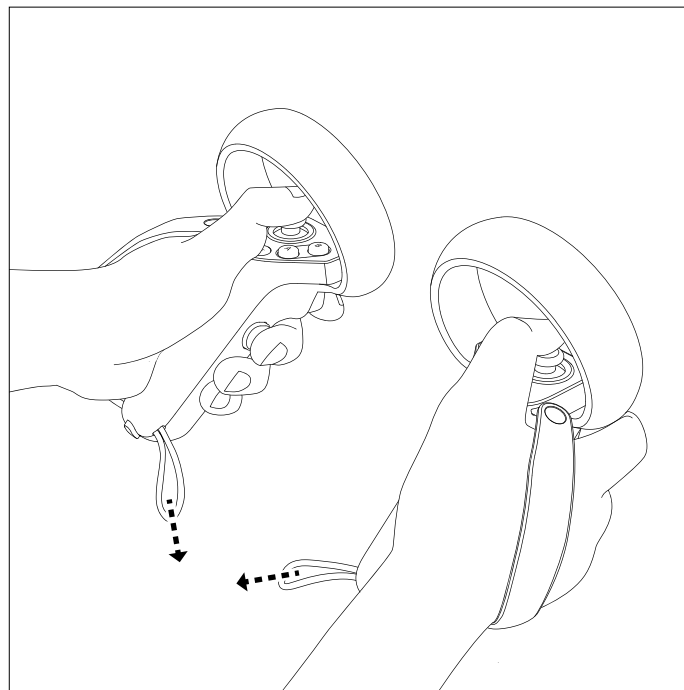

החזק את הבקר בכף היד, באופן שיאפשר לך להגיע עם האצבעות בנוחות לכל הלחצנים. הדק את רצועת היד, על-ידי משיכה של לולאת ההידוק.

## ניקוי ערכת הראש והבקרים

גוף ערכת הראש והבקרים, הלוח הקדמי של ערכת הראש, חוסם האור, הכרית לפנינים, אזור האף והאזורים שמסביב לעדשות:

- יש לנקות באמצעות מטליות לא-שוחקות ואנטי-בקטריאליות.

אין להשתמש באף אחד מהבאים לניקוי של ערכת הראש, הבקרים ושאר האביזרים:

- מים, סבון, תרסיסים
- חומרי ניקוי ממסים, נוזלי ניקוי, כימיקלים לניקוי
- כימיקלים קשים, אלכוהול

יש לנקות בקביעות את ערכת הראש ואת הבקרים, בייחוד אם משתפים אותם עם אחרים. לפני הניקוי, יש לנתק את ערכת הראש ממקור החשמל, ולכבות את הבקרים.

עדשות ערכת הראש ועדשות המצלמה של מציאות משולבת:

- כדי למנוע שריטה של העדשות, יש להשתמש בשואב אבק חשמלי לסילוק אבק מהן.
- יש לנקות את העדשות בעדינות, באמצעות מטליות לעדשות אופטיות או מטלית עדשות ממיקרופיבר.

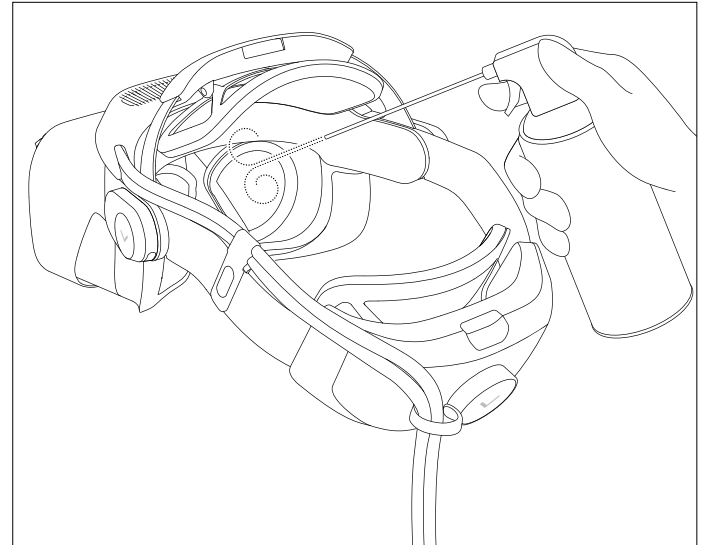
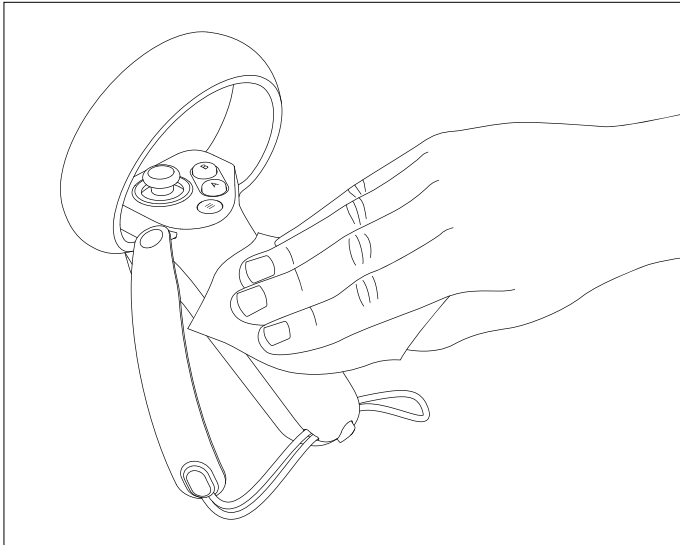

# מידע לגבי המוצר ובטיחות

בקר בכתובת [varjo.com/start](http://varjo.com/start) למידע נוסף.

לפני תחילת השימוש בערכת הראש, נא לקרוא ולהכיר הוראות אלה.

## שימוש מיועד

ערכת הראש מיועדת לשימוש בתוך מבנים, ורק לאנשים מגיל 13 ומעלה. שימוש בערכת הראש בצורה שלא נועדה לה, עלול לגרום תקלות.

## שימוש בסיכון גבוה

התוכנה ו/או המוצרים של Varjo אינם בנויים, מתוכננים או מורשים לש" לטו בציוד או במערכת כלשהם, לדבות ציוד או מערכות תעופה, תעשייה, מסחר, צבא או רפואה, באופן שבו שימוש או תקלה בתוכנה או במוצרים עלולים, ברמת סבירות משמעותית, להוביל למוות או לפגיעה קשה של אדם או בעל-חיים או לפגיעה פיזית או סביבתית קשה ("שימוש בסיכון גבוה"). Varjo ממליצה מאוד להימנע משימוש בתוכנה או במוצרים בכל שימוש בסיכון גבוה. אם בכל זאת תחליט להשתמש בתוכנה ו/או במוצרים לשימוש ברמת סיכון גבוהה, אתה תישא באחריות לסיכון ולכל חבות, ומסכים לנקוט בכל אמצעי הבטיחות הסבירים לצמצום הסיכון והנזק, עקב שימוש ברמת סיכון גבוהה כאמור ו/או כשל בתוכנה ו/או במוצרים בשימוש ברמת סיכון גבוהה כאמור.

## תוויות סוג מוצר

שם הדגם והמספר הסידורי של ערכת הראש מודפסים על תווית המידע של התושבת האחורית של רצועת הראש.

המספר הסידורי של הבקר נמצא בציוד האחורי של הרתקן.

## אזהרות גרות ובטיחות

כדי לצמצם את הסיכון לפגיעה גופנית, לתחושת אי נוחות או לפגיעה ברכוש, יש לוודא שכל המשתמשים בערכת הראש יקראו היטב את האזהרות שלהלן לפני השימוש בערכת הראש.

### ⚠ לפני השימוש בערכת הראש

לחוויה נוחה של מציאות מדומה או מציאות משולבת, נדרשת תחושה של תנועה ושיווי משקל ללא הפרעות. אין להשתמש בערכת הראש

במקרה של מחלה, עייפות, נטייה להירדם, השפעת אלכוהול או סמים, חמורמורת ("הגנאובר"), בעיות במערכת העיכול, מצוקה רגשית או חרדה, צינון, שפעת, מיגרנות או כאבי ראש או תחושה כללית לא טובה, משום שהשימוש עלול להחמיר את מצבך. לפני השימוש בערכת הראש יש להתייעץ ברופא אם אתה סובל ממצב כלשהו שמגביל את ראייתך או תנועתך, במקרה של היריון או זקנה, במקרה של בעיות לב או כל בעיה רפואית רצינית אחרת או אם אתה סובל מפרוסים, ממיגרנות או מבצקות פסיכיאטריות.

### ⚠ סביבה בטוחה

ערכת הראש של Varjo מפקיט חוויית מציאות משולבת או מדומה סו" חפת, שעשויה להסיח את דעתך ולהקשות על ראיית סביבתך המיידית. • לפני השימוש בערכת הראש, יש לפנות את האזור ממכשולים ומגורמי סיכון, מאנשים, מהגודל ומכל פריט אחר שעשוי למנוע תנועה חופשית שלך. כמו כן, עלך לוודא שיש לך מספיק מרחב מעלך וסביבך, כדי שתוכל לפשוט וזרועות במהלך השימוש בערכת הראש. • זכור, העצמים הווירטואליים שאתה רואה אינם קיימים בסביבה האמיתית, והגודל והמיקום שלהם אינם ממשיים. אין לנסות לשבת או לעמוד על עצמים וירטואליים או להישען עליהם. שים לב לעצמים בעולם האמיתי שעשויים להימצא מאחורי עצמים וירטואליים. • אין להשתמש בערכת הראש במצבים המצריכים את תשומת לבך, כגון במהלך הליכה, רכיבה על אופניים או הנהיגה. אין להשתמש בערכת הראש אם אתה נמצא ברכב שנמצא בתנועה. • יש לזכור שבעת השימוש בערכת הראש, ייתכן שלא תשים לב לאנשים הנכנסים אל האזור. • אין להשתמש בערכת הראש קרוב למדרגות, למרפסות, לחלונות, לדלתות ולמעברים, או בקרבת כל מקום אחר שממנו אפשר ליפול. • אין להשתמש בערכת הראש קרוב לקירות, לתקרות נמוכות, למאוררי תקרה, לגופי תאורה, ללהבות חשופות, למקורות חום, לפריטים שבירים או לכל פריט אחר שבו עלולים להתנגש או שאותו עלולים להפיל. • זכור את מיקום הכבלים וכבלי החשמל, כדי שלא תדרך עליהם, תמעד עליהם או תמשוך אותם במהלך השימוש בערכת הראש. אין לנער, לקשור או לכופף את הכבלים או החבלים. • אין לעבוד עם עצמים חדים או עצמים מסוכנים אחרים במהלך השימוש בערכת הראש.

### ⚠ אי-נוחות

במהלך השימוש בערכת הראש, אנשים מסוימים עלולים לחוות יובש בעיניים, מאמץ בעיניים, התכווצות בעיניים או בשרירים, תנועות בלתי-

רצוניות, שניונים, טשטוש או כפילות בראייה או הפרעות ויזואליות אחרות, סחרחורת, תחושת עיזפון, חוסר התמצאות, תחושת אי נוחות או כאב בראש או בעיניים, כאבי ראש, פגיעה בשיווי המשקל, פגיעה בתיאום בין יד לעין, הזעה מוגברת, ריוח מוגבר, בחילה, תשישות, אובדן מודעות או פרוסוסים או תסמינים אחרים של בחילה או מחלת ים.

בתחילת השימוש בערכת הראש, יש להפיקד על זמני שימוש קצרים בהתחלה ולקחת הפסקות קבועות. אם תחוש אי נוחות, הפסק את השימוש בערכת הראש, והמשך רק לאחר היעלמות התסמינים. לפני התאוששות מלאה מכל התסמינים, אין לנהוג, לתפעל מכונות או לבצע כל פעילות אחרת תובענית מבחינה ויזואלית או גופנית. שקול להתייעץ ברופא אם אינך מצליח לראות את העצמים הווירטואליים בברור ובנוחות.

### ⚠ שימוש יתר

יש לקחת הפסקות סדירות במהלך השימוש בערכת הראש. שימוש ממושך עשוי להשפיע על התיאום בין יד לעין או על שיווי המשקל שלך, ועלול לגרום השפעות שליליות אחרות.

### ⚠ פציעות מאמץ חוזר

יש להשתמש בערכת הראש ובבקרים בתנוחה נוחה. אין להפעיל כוח מופרז באחיזת ערכת הראש והבקרים. אין להפעיל כוח מופרז בלחיצה על הלחצנים של ערכת הראש והבקרים. במקרה של תחושת עקצוץ, נימול, נוקשות, תחושת פגיעה או תחושת אי נוחות אחרת, יש להפסיק להשתמש בערכת הראש ולנוח עד שחלפו כל התסמינים. אם תסמינים אלו נמשכים, יש להתייעץ ברופא.

### ⚠ הפרעה למכשור רפואי

ערכת הראש עשויה לפלוט גלי רדיו אשר עשויים להשפיע על הפעולה של רכיבי אלקטרוניקה קרובים, לרבות קוצבי לב, מכשירי שמיעה ודפי"ב רילטורים. אם יש לך קוצב לב או מכשיר רפואי מושתל אחר, אין להשתמש בערכת הראש מבלי להתייעץ תחילה ברופא או ביצרן המכשור הרפואי. יש לשמור על מרחק בטוח בין ערכת הראש למכשור הרפואי ולהפסיק להשתמש בערכת הראש אם תבחין בהפרעה כלשהי למכשור הרפואי.

### ⚠ אובדן שמיעה

חשיפה מרובה לצלילים חזקים עלולה לפגוע בשמיעה. בעת השימוש ברמקולים המשולבים או באוזניות חיצוניות עם ערכת הראש, יש להתחיל בעוצמת קול נמוכה, ולהגביר אותה לאט ובדרגה לפי הצורך. אין להגביר את עוצמת הקול יתר על המידה.

## ⚠️ פרוטקציות

יש אנשים שעלולים לחוות סחרחורת קשות, עיפולן, התקפי אפילפסיה או אובדן הכרה עקב הבזק אור, דפוסים או חשיפה למקורות אור אינפרא-אדום של עוקבי עיניים, גם אם לא סבלו ממצבים אלה בעבר. אם תחוה תסמוין כלשהו מתסמינים אלה, הפסק להשתמש בערכת הראש והתייעץ ברופא. אם סבלת בעבר מתסמינים אלה, התייעץ ברופא לפני השימוש בערכת הראש. כדי לצמצם את הסיכון להתקף, אל תשתמש בערכת הראש כאשר אתה עייף.

## ⚠️ היעדר הגנה על העיניים

ערכות הראש של Varjo לא מספקות הגנה על העיניים מפני מהלומות, רסיסים, כימיקלים, אור אולטרה-סגול, אור מיוק אחר, חלקיקים, עצמים מעופפים או גורמי סיכון פיזיים אחרים.

## ⚠️ התחשמלות

אין לנסות לפרק את ערכת הראש או יחידת ספק הזרם, הבקר, סוללת הבקרה, או אביזר כלשהו או את יחידת ספק הכח. אין לפתוח אותם, לטפל בהם או לשנות אותם, משום שהדבר עלול לגרום להתחשמלות ולסכנות אחרות, ועלול לפגוע בערכת הראש או באביזרים או ביחידת ספק הכח. ביזוד הניתן לחיבור, יש להשתמש בשקע חשמל קרוב לצידו ונגיש בקלות. יש להשתמש בערכת הראש אך ורק עם ספק כוח מסוג USB Type-C, המסוגל לספק 60 ואט (20 וולט 3-אמפר) ועם מתאם ערכת הראש הכלול באריזה הנמכרת. יש להשתמש בבקרים עם כבלי הטעינה מסוג USB-C הכלולים באריזה הנמכרת. יש להשתמש בבקרים עם מתאם שלוש היציאות של Varjo או עם ספק כוח המסוגל לספק 6 ואט (5 וולט 1.2-אמפר)

## ⚠️ מוצר לייזר CLASS 1

## ⚠️ מכשיר פגום או שבור

אין להשתמש בערכת הראש או באביזרים אם יש בהם חלק פגום או שבור, אם הכבלים המסופקים קרועים או אם יש חוט חשף. אל תנסה לתקן בעצמך שום חלק של ערכת הראש או האביזרים. התיקון מותר אך ורק במתקן שירות מורשה או אצל Varjo.

## ⚠️ מצבים בריאותיים מדבקים

כדי למנוע העברת מחלות מדבקות מאדם לאדם, יש להימנע משיטוף ערכת הראש עם אנשים הסובלים מזיהומים או ממחלות, בפרט באזור העיניים, העור או הקרקפת.

## ⚠️ גירוי בעור

יש להפסיק את השימוש בערכת הראש אם תחוה התנפחות, עקצוץ או גירוי אחר. אם התסמינים נמשכים, יש להתייעץ ברופא.

## מידע על בטיחות הסוללה

הבקר כולל סוללת ליתיום-יון פנימית ונטענת, שאינה מיועדת להוצאה. אין לנסות להוציא את הסוללה, משום שהדבר עלול להזיק לבקר.

- אין לפרק, לפתוח או לגרום סוללות או תאים נטענים.
- הרחק סוללות מרישג ידם של ילדים.
- לילדים מותר להשתמש בסוללה בהשגחה בלבד. חשוב במיוחד להרחיק סוללות קטנות מרישג ידם של ילדים קטנים.
- יש לפנות מיד לטיפול רפואי במקרה של בליעת סוללה או מארז סוללות.
- אין לחשוף את הסוללות או מארז סוללות לחום או לאש. הימנע מאחסון במקום חשוף לאור שמש ישיר.
- יש למנוע פגיעה פיזית בסוללות או במארז הסוללות.
- במקרה של דליפת סוללה או מארז סוללות, אין לאפשר לנוזל לבוא במגע עם העור או עם העיניים. במקרה של מגע, יש לשטוף את האזור הנגוע בכמויות גדולות של מים ולפנות לטיפול רפואי.
- לפני השימוש, יש לטעון סוללות ותאים נטענים. יש להשתמש אך ורק במטען המתאים ולפעול לפי הוראות היצרן או המדריך של הצידוד, לטעינה נכונה.
- אין להשאיר את הסוללות או מארז הסוללות בטעינה כאשר אינו בשימוש.
- אין להמתין להתרסקות מלאה של הסוללה לפני הטעינה.
- אין להשאיר את הבקר מחובר לחשמל לאחר טעינתו המלאה.
- יש לשמור את מסמכי המוצר המקוריים לעיון בעתיד.

## מידע אודות בטיחות

כדי למנוע פציעה של עצמך או של הזולת ופגיעה בערכת הראש, יש לקרוא מידע זה בנושא בטיחות לפני השימוש בערכת הראש.

## חבישת ערכת הראש

בעת חבישת ערכת הראש בפעם הראשונה, יש לפעול לפי ההוראות לחבישה נכונה של ערכת הראש על הראש. ערכת הראש מותאמת נכון כשהיא יושבת בנוח על הראש, ובתוך ערכת הראש מתקבלת תמונה חדה. איך אמור לחוש שום כאב או לחץ על הראש, והספוג אמור להיות מונח על הפנים בנוחות.

בעת הרכבת ערכת הראש על הראש, הערכה תכוונן את העדשות באופן אוטומטי, בהתאם למרחק בין האישונים שלך. הגדרה זו מופעלת כברירת מחדל. מומלץ להשאיר את ההגדרה מופעלת. כבה את ההגדרה אם הכוונן האוטומטי לא פועל עבורך, למשל בגלל משקפיים, כל מצב שמפריע לראייה שלך. אם תכבה את הכוונן האוטומטי, ייתכן שתחוש באי נוחות בעת השימוש בערכת הראש.

## משטחים מחזירי אור

שים לב שמשטחים מחזירי אור עלולים לשבש את המעקב אחר המיקום.

## טיפול ותחזוקה

יש לנהוג בהירות בעת העבודה עם ערכת הראש והאביזרים, ויש לשמור אותם במקום נקי ללא אבק.

## אור שמש ומקורות אור חיצוניים

אין להשאיר את ערכת הראש או את האביזרים באור שמש ישיר או באור אולטרה-סגול חזק. חשיפה לאור שמש ישיר עלולה לפגוע ברכיבי האופטיקה והתצוגה. אין להאיר דרך העדשות בלייזר או במקור אור חיצוני.

## ⚠️ נזק

- אין להפיל או לכופף את ערכת הראש או להקיש בה על עצם שהוא, משום שהדבר עלול להשפיע על הכיול של עדשות המצלמה.
- אין לשרוט את עדשת המצלמה.
- הרם את ערכת הראש על ידי אחיזה בנזף ערכת הראש או ברצועת הראש.
- אין להרים את ערכת הראש על ידי אחיזה בספונים או בכבלים.
- אין לדרוך על הכבלים.
- אין להפיל את האביזרים.
- כדי למנוע נזק לבקר, יש למנוע נפילה שלו, מהלומות בעצמים אחרים או התנגשות שלו במשטחים קשים.
- אפשר להשתמש בבקרים במהלך הטעינה, אולם יש להימנע מכך במצב עמידה, כדי למנוע תאונות.

## ⚠️ נזק שדורש שירות

תיקון של ערכת הראש אמור להתבצע על ידי עובדים מוסמכים בלבד. יש לפנות למתקן שירות מורשה אם:

- ערכת הראש או האביזרים נחשפו לנוזלים או נפלו.
- ערכת הראש או האביזרים ספגו מהלומה או נזק.
- ערכת הראש או האביזרים הגיעו למצב של התחממות יתר.
- ערכת הראש או האביזרים אינם פועלים בצורה תקינה כשאתה פועל בהתאם להוראות ההפעלה.

## טמפרטורת המוצר

לעיתים ערכת הראש חמימה למגע במהלך השימוש; מדובר בתופעה תקינה. במיוחד עשויים להתחמם המצלמות הקדמיות ומשטחי האורז. מגע ממושך של העור עם ערכת הראש כאשר היא חמה למגע עלול לגרום אי-נוחות או אדמומית בעור או לגרום כוויות בטמפרטורה נמוכה. אם ערכת הראש חמה למגע או חמימה ברמה בלתי-נוחה, יש להפסיק להשתמש בה, ולהניח לה להתקרר.

## אבזורים

אין להשתמש בערכת הראש עם אבזר או תוכנה כלשהם שלא אושרו או שאינם תואמים לה. השימוש באבזורים או תוכנה לא מאושרים עלול לגרום לבעיות בביצועים, פגיעה או נזק. לרשימה של אבזורים ותוכנות תואמים, עיין באתר [varjo.com/start](http://varjo.com/start).

## סביבת הפעלה ואחסון

### מיקום

- יש להשתמש בערכת הראש אך ורק במקומות עם אוויר הולם.
- אין לסכות את ערכת הראש או את הבקרים.
  - אין לסכות את פתחי האוורז בצידה העליון של ערכת הראש.
  - אין להניח את ערכת הראש ליד עצמים שעלולים לשרוט את העדשות.
  - אין לחשוף את ערכת הראש או את האבזורים ללהבות חשופות או למוצרי עישון דלוקים.
  - אין להניח את ערכת הראש או האבזורים ליד מקורות חום, אזורים חמים או טמפרטורות קיצוניות.
  - אין להשתמש בערכת הראש או באבזורים בסמוך למים או לנוזלים אחרים.
  - אין להשתמש בערכת הראש או באבזורים לאחר שינוי טמפרטורה ניכרים. בעת העברה של ערכת הראש או האבזורים בין סביבות עם הבדלים גדולים בטמפרטורה ו/או בלחות, עלולה להיווצר התעבות על ערכת הראש או בתוכה. יש להמתין עד להתאדות הלחות לפני השימוש בערכת הראש או באבזורים.

**הערה:** בעת העברה של ערכת הראש והאבזורים מסביבה עם טמפרטורה נמוכה לסביבה חמימה יותר, או להפך, יש להניח לערכת הראש ולאבזורים להסתגל לטמפרטורת החדר לפני הפעלתם. ערכת הראש או האבזורים נעודו לשימוש בטמפרטורות שבין 10°C עד 27°C (50°F עד 80°F). אפשר להשתמש בבטחה בערכת הראש ובאבזורים בטמפרטורה מרבית של 35°C (95°F). יש לאחסן את ערכת הראש ואת האבזורים באריזה הנמכרת בטווח הטמפרטורות של 0°C עד 40°C (32°F עד 104°F) כדי לצמצם נזק פוטנציאלי.

## תדרי רדיו

רכיב	דירוג	תדר	עוצמת פלט מקסימלית
ערכת ראש	3 A, 15 V	2.402-2.48 GHz	4 mW

## מידע אירופי על חשיפה לתדר רדיו

ההתקן שלך הוא משדר ומקלט רדיו. הוא תוכנן לא לחרוג מהמגבלות לחשיפה לגלי רדיו שממולצות בהנחיות בינלאומיות. הנחיות אלה פותחו על ידי הארגון המדעי הבלתי-תלוי ICNIRP, וכוללות מרווח ביטחון ניכר שנעוד להבטיח את בטיחותם של כל האנשים, ללא תלות בגילם ובמצבם הבריאותי. בהנחיות נעשה שימוש ביחידת מידה שנקראת 'שיעור ספיגה סגולי' (Specific Absorption Rate) SAR.

ההספק של המשדר נמוך מרמת הפטור להספקים נמוכים לפי תקן EN 62479:2010.

## מיחזור

הנחיה EU/2012/19 בנושא פסולת של ציוד חשמלי ואלקטרוני (WEEE), אשר נכנסה לתוקפה ב-13 בפברואר 2003, הובילה לשינוי משמעותי בטיפול בציוד חשמלי בתום חייו המוצר. יש לברר את התקנות המקומיות להשלכה נכונה של מוצרי אלקטרוניקה.



סמל פח האשפה על גלגלים עם X עליו, שמופעל על ערכת הראש או על האבזורים, הסוללות, התיעוד וחומר הקריאה או על האריזה מזכיר שיש לקחת את כל מוצרי החשמל והאלקטרוניקה, הסוללות וחומרי האריזה המשומשים למיקום נפרד בתום חייו השירותי שלהם. אין להשליך מוצרים אלה כפסולת עירונית בלתי-ממוינת. יש לקחת אותם למיחזור. למידע על נקודת המיחזור הקרובה ביותר אליך, ברר בשרות המקומית לטיפול בפסולת.



הודעה לאיחוד האירופי  
Varjo מצהירה בזאת שערכות הראש HS-10 ו-HS-10A עומדות בדרישות הנחיה EU/2014/53. הנוסח המלא של הצהרת התאימות באיחוד האירופי זמין בכתובת האינטרנט הבאה: [varjo.com/compliance](http://varjo.com/compliance).



**הערה:** ציוד זה נבדק ונמצא מתאים למגבלות החלות על התקן דיגיטלי מסוג Class A, על פי חלק 15 של חוקי ה-FCC. הגבלות אלה נועדו לספק הגנה סבירה נגד הפרעה מזיקה כאשר הציוד מופעל באזור מסחרי. ציוד זה מפיק, משתמש ועשוי להקרין אנרגיה בתדרי רדיו, ולפיכך התקנה ושימוש בציוד זה שלא בהתאם למדריך ההפעלה עלולים לגרום להפרעות מזיקות בתקשורת רדיו. הפעלת הציוד בסביבת מגורים

עלולה לגרום להפרעה מזיקה, ובמקרה זה יהיה על המשתמש לתקן את ההפרעה על חשבונו.

זהו מכשיר דיגיטלי Class A שתואם לתקן הקנדי ICES-003.

הצעת חוק California Proposition 65



אזהרה:

סרטון - [www.P65Warnings.ca.gov](http://www.P65Warnings.ca.gov)

## הצהרת הציות לדרישות FCC ו-ISED

ההתקן תואם לחלק 15 של כללי ה-FCC ולתקן RSS-247 של משדר החדשנות, המדע והפינוח הכלכלי של קנדה. ההפעלה כפופה לשני התנאים הבאים: (1) התקן זה לא יגרום הפרעה מזיקה וכן (2) התקן זה יקבל כל הפרעה נקלטת, רבות הפרעה שעלולה לגרום פעולה בלתי רצויה. שנייהם או התאמתו שיערכו ללא אישור מפורש מצד הגורם האחראי לקיום התקנות עלולים לשלול מהמשתמש את הרשות להפעיל את הציוד.

## הודעת חשיפה לקרינה של FCC ו-ISED

ציוד זה עומד במגבלות החשיפה לקרינה של FCC וקנדה שנקבעו עבור סביבה לא מבוקרת. אין להפעיל משדרים אלה ואין להציבם יחד עם אנטנה או משדר אחרים.

## תאימות RoHS

ציוד זה עומדת בדרישות הנחיה EU/2011/65 של הפרלמנט האירופי והמועצה מ-8 ביוני 2011, בנוגע למגבלת השימוש בחומרים מסוכנים מסוימים בציוד חשמלי ואלקטרוני (RoHS), על תקוניה.

## תאימות לחוק הרדיו היפני

ההתקן מאשר לפי חוק הרדיו של יפן (電波法).

אין לשנות את ההתקן (שינוי ההתקן עשוי לשלול את מספר הסיווג שהוענק).

## עדכונים של המדריך למשתמש

Varjo שומרת את הזכות לעדכן את המידע המופיע במדריך זה למשתמש. את הגרסה האחרונה ניתן למצוא בכתובת [varjo.com/downloads](http://varjo.com/downloads).



[varjo.com/start](https://varjo.com/start)